



LAUBEN GLASS & STEAM AIR® FRYER 4500BG

Benutzeranleitung – Übersetzung der Originalbenutzeranleitung | User Guide – translation of the original user guide |
Užívateľský manuál v pôvodnom znení | Používateľská príručka – preklad pôvodného manuálu | Instrukcija obsługi
– tłumaczenie oryginalnej instrukcji | Felhasználói kézikönyv – az eredeti kézikönyv fordítása | Uporabniški priročnik
– prevod izvirnega uporabniškega priročnika | Korisnički vodič – prijevod izvornog korisničkog vodiča

| | | |
|-----------|--|----|
| DE | Lauben Glass & Steam Air® Fryer 4500BG – Übersetzung der Originalbenutzeranleitung | 3 |
| EN | Lauben Glass & Steam Air® Fryer 4500BG – Translation of the original user guide | 11 |
| CZ | Lauben Glass & Steam Air® Fryer 4500BG – Uživatelský manuál v původním znění | 18 |
| SK | Lauben Glass & Steam Air® Fryer 4500BG – Preklad pôvodného manuálu | 25 |
| PL | Lauben Glass & Steam Air® Fryer 4500BG – Tłumaczenie oryginalnej instrukcji | 32 |
| HU | Lauben Glass & Steam Air® Fryer 4500BG – Az eredeti kézikönyv fordítása | 39 |
| SL | Lauben Glass & Steam Air® Fryer 4500BG – Prevod izvirnega uporabniškega priročnika | 46 |
| HR | Lauben Glass & Steam Air® Fryer 4500BG – Prijevod izvornog korisničkog vodiča | 53 |

TECHNISCHE DATEN UND FUNKTIONEN

| | |
|----------------------------------|----------------------|
| Modell | LBAFMGSAF45BA |
| Spannung | 100–240 V~, 50/60 Hz |
| Eingangsleistung | 1300 W |
| Länge des Versorgungskabels | 100 cm |
| Temperatureinstellung | 60–200 °C |
| Einstellung der Zubereitungszeit | 0–60 Minuten |
| Maximales Volumen | 4,5 l |

SICHERHEITSHINWEISE – ALLGEMEINES

**LESEN SIE BITTE ALLE HINWEISE, BEVOR SIE DAS GERÄT BENUTZEN.
BEWAHREN SIE DIESE BENUTZERANLEITUNG ZUM SPÄTEREN NACHSCHLAGEN AUF.
DIESES GERÄT IST NUR FÜR DEN HÄUSLICHEN GEBRAUCH BESTIMMT.**

- Dieses Gerät darf von Kindern ab 8 Jahren und von Personen mit verringerten physischen, sensorischen oder mentalen Fähigkeiten oder Mangel an Erfahrung und Wissen benutzt werden, vorausgesetzt, sie werden dabei beaufsichtigt oder sie wurden in die sichere Benutzung des Geräts eingewiesen und verstehen die möglicherweise damit verbundenen Gefahren.
- Kinder dürfen nicht mit dem Gerät spielen.
- Die Reinigung und Wartung durch den Benutzer darf nicht von Kindern durchgeführt werden, es sei denn, sie sind mindestens 8 Jahre alt und werden beaufsichtigt.
- Kinder unter 8 Jahren dürfen sich nicht in der Nähe des Geräts und seiner Versorgungsquellen aufhalten.
- Wenn das Kabel beschädigt ist, muss es durch den Hersteller, seinen Servicetechniker oder eine ähnlich qualifizierte Person ersetzt werden, um Gefahrensituationen zu vermeiden. Die Verwendung des Geräts ist untersagt, wenn das Kabel oder der Stecker beschädigt ist.
- Tauchen Sie weder das Gerät, das Versorgungskabel noch den Stecker in Wasser oder andere Flüssigkeiten.
- Reinigen Sie die Oberflächen, die mit Lebensmitteln in Berührung kommen, gemäß dieser Anleitung.

- Das Gerät darf nicht über eine externe Zeitschaltuhr oder Fernbedienung betrieben werden.
- Die Temperatur der zugänglichen Oberflächen kann erhöht sein, wenn das Gerät in Betrieb ist. Das Gerät kann auch nach dem Ausschalten noch heiß sein. Vergewissern Sie sich, dass es vollständig abgekühlt ist, bevor Sie es reinigen, warten oder anderweitig damit umgehen.

SICHERE VERWENDUNG DES GERÄTS

- Das Gerät ist nur für den Gebrauch in Innenräumen bestimmt. Nicht im Freien verwenden.
- Das Gerät ist nur für den Gebrauch im Haushalt und in Bereichen wie den folgenden vorgesehen:
 - Küchen für das Personal in Geschäften, Büros und anderen Arbeitsstätten;
 - Hotel- oder Motelzimmer und andere Unterkünfte;
 - Arbeitsküchen, z.B. auf Bauernhöfen;
 - Frühstückspensionen.
- Verwenden Sie es nicht für kommerzielle Zwecke.
- Das Gerät ist für die Zubereitung von Lebensmitteln vorgesehen. Verwenden Sie es nicht für andere als die vorgesehenen Einsatzzwecke. Es ist verboten, das Gerät für andere Einsatzzwecke umzubauen. Verwenden Sie kein Zubehör, das nicht vom Hersteller empfohlen wird.
- Befolgen Sie die Hinweise in dieser Benutzeranleitung.

ELEKTRISCHE SICHERHEIT

- Vergewissern Sie sich vor dem Einstecken des Steckers, dass die auf dem Typenschild des Geräts angegebene Spannung mit der Spannung Ihrer Steckdose übereinstimmt. Wenden Sie sich im Zweifelsfall an eine Elektrofachkraft.
- Stecken Sie den Stecker nur in eine ordnungsgemäß geerdete Steckdose.
- Verwenden Sie keine Verlängerungskabel, Mehrfachsteckdosen oder Adapter.
- Es wird empfohlen, das Gerät an einen separaten Stromkreis anzuschließen.
- Tauchen Sie weder das Gerät, das Kabel noch den Stecker in Wasser oder andere Flüssigkeiten. Es besteht die Gefahr von strombedingten Verletzungen.
- Fassen Sie den Stecker nicht mit nassen oder feuchten Händen an, insbesondere nicht, wenn Sie ihn in die Steckdose stecken oder aus ihr herausziehen.
- Verlegen Sie das Kabel so, dass es nicht mit heißen Oberflächen in Berührung kommen und dass man nicht darauf treten oder darüber stolpern kann. Achten Sie darauf, dass das Kabel nicht über den Rand des Tisches oder der Arbeitsplatte hängt, sich verheddern, übermäßig abgeknickt werden oder scharfkantige Gegenstände berühren kann.
- Schalten Sie das Gerät aus und ziehen Sie den Stecker aus der Steckdose, wenn Sie das Gerät unbeaufsichtigt lassen, es nicht benutzen, bevor Sie es bewegen, reinigen oder lagern. Lassen Sie das Gerät vor Reinigungsarbeiten abkühlen.
- Ziehen Sie das Kabel nur aus der Steckdose, indem Sie am Stecker ziehen, nicht am Kabel selbst. Anderenfalls besteht die Gefahr, dass das Kabel oder die Steckdose beschädigt wird.

SICHERE AUFSTELLUNG DES GERÄTS

- Stellen Sie das Gerät nicht auf Fensterbänke, Abflüsse oder instabile Oberflächen. Stellen Sie es ausschließlich auf eine stabile, flache und trockene Oberfläche.
- Platzieren Sie das Gerät nicht auf oder in der Nähe eines Elektro- oder Gasherdes, in der Nähe von offenen Flammen oder von Geräten, die Wärme abgeben.
- Verwenden Sie das Gerät nicht in der Nähe von Badewannen, Waschbecken, Schwimmbecken oder anderen Wasserquellen.
- Die Taste auf dem Bedienfeld dient zum Ausschalten des Geräts. Schalten Sie das Gerät also nicht dadurch aus, dass Sie den Stecker aus der Steckdose ziehen.
- Achten Sie darauf, dass um das Gerät herum genügend Freiraum vorhanden ist, um eine ausreichende Luftzirkulation zu gewährleisten.
- Stellen Sie das Gerät immer auf eine feste und hitzebeständige Unterlage. Stellen Sie das Gerät nicht auf eine mit einem Tuch bedeckte Oberfläche (z. B. einer Tischdecke) oder auf hitzeempfindliche Oberflächen. Stellen Sie es nicht in der Nähe von hitzeempfindlichen Gegenständen auf (z. B. Vorhänge, Gardinen).
- Stellen Sie das Gerät nicht nah an Wänden oder anderen Geräten auf. Der Mindestabstand muss auf allen Seiten 10 cm betragen.

- Verwenden Sie das Gerät nicht an einem Ort, an dem entflammare, flüchtige oder explosive Stoffe verwendet oder gelagert werden.

SICHERER BETRIEB DES GERÄTS

- Bereiten Sie die Speisen in dem Frittierbehälter auf dem Frittiergitter zu. Verwenden Sie den Frittierbehälter nicht, wenn das Frittiergitter nicht richtig eingesetzt ist.
- Während des Betriebs kann heißer Dampf aus dem Gerät austreten. Achten Sie darauf, dass sich in der Nähe des Geräts keine Gegenstände befinden, die durch heißen Dampf beschädigt werden können.
- Das Frittiergut im Frittierbehälter darf das Heizelement nicht berühren.
- Berühren Sie das Heizelement nicht, wenn es heiß ist, es besteht die Gefahr schwerer Verbrennungen.
- Blockieren Sie keinesfalls die Lüftungsöffnungen des Geräts. Anderenfalls besteht die Gefahr der Überhitzung und damit der Beschädigung.
- Stecken Sie keine Gegenstände in die Löcher an der Vorder- und Rückseite des Geräts. Es besteht die Gefahr von strombedingten Verletzungen sowie einer Beschädigung des Geräts.
- Falls Rauch aus dem Gerät austritt, schalten Sie es sofort aus und ziehen Sie den Netzstecker aus der Steckdose. Lassen Sie den Frittierbehälter so lange im Gerät, bis kein Rauch mehr austritt und der vorhandene Rauch abgezogen ist. Schütten Sie kein Wasser in den Rauch!
- Verwenden Sie bei der Handhabung des Frittierbehälters den Griff und schützende Küchenhandschuhe.

SICHERE WARTUNG

- Befolgen Sie die Reinigungshinweise in dieser Benutzeranleitung.
- Wenn das Gerät, das Kabel oder der Stecker beschädigt sind oder das Gerät nicht ordnungsgemäß funktioniert, verwenden Sie es nicht mehr und wenden Sie sich an eine autorisierte Kundendienststelle. Nehmen Sie Reparaturen nicht selbst vor.
- Weder der Hersteller, der Importeur noch der Händler übernehmen die Haftung für Schäden, die durch eine unsachgemäße Montage oder Verwendung des Produkts entstehen.
- Die Steckdose muss sich in der Nähe des Geräts befinden und stets leicht zugänglich sein.

WARNHINWEISE ZUM GLAS-FRITTIERBEHÄLTER

- Während des Betriebs wird der Glas-Frittierbehälter durch Heißluft erhitzt. Füllen Sie ihn nicht mit Öl, Fett oder einer anderen Flüssigkeit. Es besteht die Gefahr einer Überhitzung des Inhalts und einer Beschädigung des Behälters.
- Füllen Sie nicht zu viel Frittiergut in den Glas-Frittierbehälter. Die heiße Luft kann sonst nicht ungehindert strömen und das Frittiergut wird nicht ausreichend gegart.
- Setzen Sie den Glas-Frittierbehälter keinen extremen Temperaturen aus. Gießen Sie kein kaltes Wasser in einen heißen Behälter und umgekehrt. Es besteht die Gefahr von Beschädigungen.
- Bewahren Sie den Glas-Frittierbehälter vor Stürzen und Stößen.
- Lassen Sie den Glas-Frittierbehälter vor der Reinigung zunächst abkühlen.
- Stellen Sie den heißen Glas-Frittierbehälter nur auf einer hitzebeständigen Unterlage ab. Hitzeempfindliche Oberflächen können beschädigt werden.
- Verwenden Sie immer den Griff und Schutzhandschuhe, wenn Sie einen Glas-Frittierbehälter anfassen, insbesondere wenn er noch heiß ist.

DE

EN

CZ

SK

PL

HU

SL

HR

BESCHREIBUNG DES PRODUKTS

1. Deckel des Wasserbehälters
2. Wasserbehälter
3. Bedienfeld
4. Fritteusegehäuse
5. Heizelement
6. Rahmen
7. Basis
8. Vordere Abdeckung
9. Hintere Abdeckung
10. Griff des Frittierbehälters
11. Glas-Frittierbehälter
12. Frittiergitter

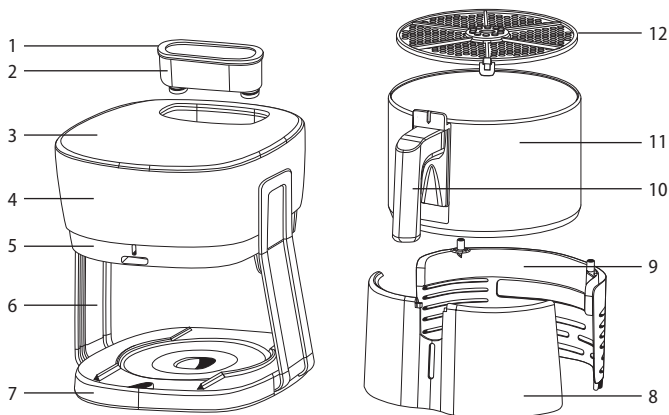

Bedienfeld

1. Symbol für Heißluftfritteuse
2. Symbol für die Zubereitung von Pizza
3. Symbol für die Zubereitung von Pommes
4. Symbol für die Zubereitung von Garnelen
5. Symbol für die Zubereitung von Hühnerfleisch
6. Symbol für Dampffritteuse
7. Tasten -/+ : Einstellen der Temperatur/Zubereitungszeit
8. Taste zum Umschalten zwischen Temperatur- und Zubereitungszeiteinstellungen
9. Programmauswahlstaste
10. Zeit- und Temperaturanzeige
11. Taste zum Umschalten zwischen Heißluft- und Dampffritteuse
12. Anzeigeleuchten für Temperatur (°C) und Zubereitungszeit (MIN)
13. Ein-/Aus-Taste (Unterbrechung des Fritteusenbetriebs / Starten der Fritteuse)

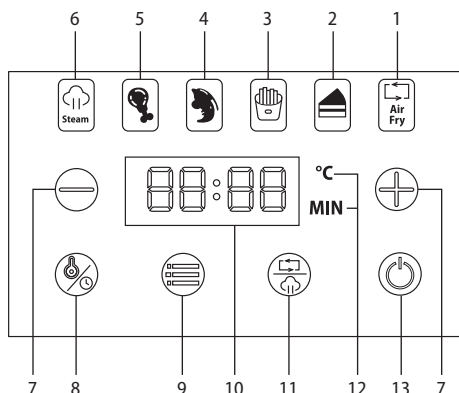

VOR DEM ERSTEN GEBRAUCH

- Entfernen Sie alle Verpackungen und Folien und bewahren Sie sie zur späteren Verwendung auf.
- Entfernen Sie den Wasserbehälter und seinen Deckel sowie den Frittierbehälter mit dem Frittiergitter. Nehmen Sie vorsichtig die vordere und hintere Abdeckung vom Frittierbehälter ab. Reinigen Sie alle Teile in warmem Wasser mit etwas Spülmittel, spülen Sie sie mit klarem Wasser ab und wischen Sie sie trocken.
- Stellen Sie den Behälter in die Fritteuse und setzen Sie den Deckel auf.
- Bringen Sie die vordere und die hintere Abdeckung des Frittierbehälters an, setzen Sie das Frittiergitter in den Frittierbehälter ein und stellen Sie den Behälter in die Fritteuse.
- Wischen Sie das Äußere der Fritteuse mit einem weichen, mit etwas warmem Wasser angefeuchteten Schwamm ab. Wischen Sie sie dann mit einem sauberen Tuch trocken.

WARNUNG:

Vergewissern Sie sich vor dem Einschalten der Fritteuse, dass alle abwaschbaren Teile vollständig trocken sind.

AUFSTELLUNG

- Stellen Sie die Fritteuse auf eine feste, ebene und hitzebeständige Unterlage in ausreichender Entfernung von der Steckdose. Stellen Sie das Gerät nicht auf eine mit einem Tuch bedeckte Oberfläche (z. B. einer Tischdecke) oder auf hitzeempfindliche

Oberflächen. Stellen Sie es nicht in der Nähe von hitzeempfindlichen Gegenständen auf (z. B. Vorhänge, Gardinen).

- Achten Sie darauf, dass um die Fritteuse herum genügend Freiraum vorhanden ist, um eine ausreichende Luftzirkulation zu gewährleisten.
- Stellen Sie das Gerät nicht nah an Wänden oder anderen Geräten auf. Der Mindestabstand muss auf allen Seiten 10 cm betragen.
- Während des Betriebs kann heißer Dampf aus dem Gerät austreten. Achten Sie darauf, dass sich in der Nähe des Geräts keine Gegenstände befinden, die durch heißen Dampf beschädigt werden können.

VERWENDUNGSZWECK

Die Fritteuse ist für das Garen von Speisen mit Heißluft oder mit Heißluft und Dampf vorgesehen. Sie ist auch für die Zubereitung von Fertigprodukten (z. B. vorfrittierte Pommes) geeignet.











HINWEISE ZUR VERWENDUNG

Grundlegende Verwendung

1. Nehmen Sie den Frittierbehälter heraus und legen Sie das Frittiergitter auf den Boden des Geräts.
2. Geben Sie die gewünschten Speisen in den Behälter und stellen Sie den Behälter dann in die Fritteuse.

WARNUNG:

Überfüllen Sie den Frittierbehälter nicht. Beachten Sie beim Befüllen die maximale Fülllinie.

3. Stecken Sie den Stecker in eine Steckdose. Es ertönt ein kurzer Signalton und die Taste  leuchtet auf.
4. Drücken Sie die Taste , damit das Bedienfeld aufleuchtet.
5. Wählen Sie mit der Taste  aus, ob Sie die Funktion „Frittieren mit Heißluft“ (das Symbol  leuchtet auf) oder „Frittieren mit Dampf“ (das Symbol  leuchtet auf) nutzen möchten.
Wenn Sie mit Dampf frittieren wollen, müssen Sie den Behälter mit Wasser füllen (siehe „Befüllen des Behälters“).
6. Drücken Sie die Taste  wiederholt, um eine Zubereitungsart auszuwählen. Das Display zeigt abwechselnd die Standardtemperatur und die Standardzubereitungszeit an.
7. Wenn Sie die Temperatur ändern möchten, drücken Sie wiederholt die Taste , bis das Symbol „°C“ aufleuchtet. Verwenden Sie dann die Tasten +/-, um die Temperatur in 5°C-Schritten von 60°C bis 200°C einzustellen.
8. Wenn Sie die Zubereitungszeit ändern möchten, drücken Sie wiederholt die Taste , bis das Symbol „MIN“ aufleuchtet. Verwenden Sie dann die Tasten +/-, um die Zubereitungszeit in 1-Minuten-Schritten von 1 bis 60 Minuten einzustellen.
9. Drücken Sie die Taste , um mit der Zubereitung zu beginnen. Das Display zeigt abwechselnd die Temperatur und die Zubereitungszeit an.
10. Überprüfen Sie während der Zubereitung den Gargrad. Drücken Sie bei Bedarf die Taste , um den Betrieb der Fritteuse zu unterbrechen. Nehmen Sie den Frittierbehälter heraus, wenden oder verrühren Sie das Frittiergut und stellen Sie den Behälter in die Fritteuse zurück. Drücken Sie die Taste , um die Zubereitung fortzusetzen.
11. Nach Ablauf der eingestellten Zubereitungszeit ertönt ein Signalton und die Fritteuse schaltet sich aus.
12. Nehmen Sie den Frittierbehälter aus der Fritteuse und überprüfen Sie den Bräunungsgrad. Wenn das Frittiergut ausreichend gegart ist, nehmen Sie es aus dem Frittierbehälter und servieren es. Wenn es noch nicht ausreichend gegart ist, stellen Sie den Frittierbehälter zurück und stellen Sie die Temperatur und die Zubereitungszeit nach Bedarf ein.
13. Wenn Sie die Fritteuse nicht mehr verwenden, ziehen Sie den Stecker aus der Steckdose und lassen Sie es abkühlen, bevor Sie es reinigen.

WARNUNG:

Verwenden Sie schützende Küchenhandschuhe. Die Fritteuse und der Frittierbehälter erhitzen sich während des Gebrauchs und bei falschem Umgang besteht die Gefahr schwerer Verbrennungen.

WARNUNG:

Stellen Sie den heißen Frittierbehälter nur auf einer hitzebeständigen Unterlage ab. Hitzeempfindliche Oberflächen können beschädigt werden.

TIPP:

Beim Zubereiten von Speisen mit der Dampffrittierfunktion entsteht auf der Oberfläche eine knusprige Kruste, wodurch die Speisen saftiger bleiben.

DE

EN

CZ

SK

PL

HU

SL

HR

BEFÜLLEN DES BEHÄLTERS

Füllen Sie den Behälter immer mit Wasser, wenn Sie die Dampffritierfunktion verwenden.

1. Nehmen Sie den Deckel des Wasserbehälters ab und gießen Sie sauberes, kaltes Wasser in den Behälter. Überfüllen Sie den Behälter nicht. Achten Sie beim Befüllen auf die Maximallinie, die sich an der Innenwand des Behälters befindet.
2. Setzen Sie den Deckel wieder auf.





WARNUNG:

Verwenden Sie die Dampffritierfunktion nicht ohne Wasser im Behälter. Es besteht die Gefahr einer Beschädigung der Fritteuse.

ABBRUCH DER ZUBEREITUNG

Wenn Sie die Zubereitung abbrechen möchten, während die Fritteuse in Betrieb ist, halten Sie die Taste  länger gedrückt. Nach Beendigung der Zubereitung schaltet sich die Fritteuse aus und geht in den Bereitschaftsmodus über.

Zubereitungsprogramm

| Zubereitung | Symbol | Standardtemperatur (°C) | Standardzubereitungszeit (Min) |
|---------------|---|-------------------------|--------------------------------|
| Pizza |  | 140 | 12 |
| Pommes |  | 200 | 18 |
| Garnelen |  | 180 | 16 |
| Hühnerfleisch |  | 200 | 22 |

Hinweis:

Die Zubereitungszeiten in der Tabelle sind nur ungefähre Angaben und können an unterschiedliche Mengen/Gewichte des Frittierguts angepasst werden. Die tatsächliche Zubereitungszeit kann daher variieren.

ZUBEREITUNGSTIPPS

- Das fertige Frittiergut sollte eine eher goldene bis hellbraune Farbe haben. Eine dunkelbraune bis schwarze Farbe kann bedeuten, dass das Frittiergut verbrannt ist. Der Verzehr von verbrannten Speisen wird nicht empfohlen.
- Wir empfehlen, frische Pommes bei einer Temperatur von maximal 180°C zuzubereiten.
- Die Fritteuse kann ohne Frittiergut im Frittierbehälter 3 Minuten lang vorgeheizt werden.
- Flüssigkeiten und überschüssiges Fett aus dem Frittiergut sammeln sich am Boden der Fritteuse unter dem Frittiergitter. Benutzen Sie daher eine Zange, wenn Sie das Frittiergut herausnehmen.
- Überfüllen Sie den Frittierbehälter nicht. Teilen Sie größere Mengen an Frittiergut in kleinere Partien auf, die Sie nacheinander frittieren.

REINIGUNG UND WARTUNG

- Schalten Sie die Fritteuse vor der Reinigung und Wartung aus, ziehen Sie den Stecker aus der Steckdose und lassen Sie sie abkühlen.

WARNUNG:

Tauchen Sie weder das Gerät, das Kabel noch den Stecker in Wasser oder andere Flüssigkeiten. Es besteht die Gefahr von strombedingten Verletzungen.

Hinweis:

Verwenden Sie zur Reinigung keine scheuernden oder chemischen Reinigungsmittel, Benzol, Lösungsmittel, Alkohol usw. Verwenden Sie keine Scheuertücher oder andere Utensilien, welche die Oberfläche zerkratzen könnten.

FRITTIERBEHÄLTER, FRITTIERGITTER UND WASSERBEHÄLTER

- Entfernen Sie den Wasserbehälter und seinen Deckel sowie den Frittierbehälter mit dem Frittiergitter. Nehmen Sie vorsichtig die vordere und hintere Abdeckung vom Frittierbehälter ab. Reinigen Sie alle Teile in warmem Wasser mit etwas Spülmittel, spülen Sie sie mit klarem Wasser ab und wischen Sie sie trocken.
- Stellen Sie den Behälter in die Fritteuse und setzen Sie den Deckel auf.
- Bringen Sie die vordere und die hintere Abdeckung des Frittierbehälters an, setzen Sie das Frittiergitter in den Frittierbehälter ein und stellen Sie den Behälter in die Fritteuse.
- Wenn Frittiergut auf dem Frittiergitter verbrennt oder wenn Flüssigkeiten oder Fett am Boden des Frittierbehälters kleben bleiben, gießen Sie heißes Wasser in den Behälter und fügen Sie etwas Spülmittel hinzu. Alles etwa 10 Minuten einwirken lassen und dann wie gewohnt reinigen.

FRITTEUSE

- Wischen Sie das Äußere der Fritteuse mit einem weichen, mit etwas warmem Wasser angefeuchteten Schwamm ab. Wischen Sie sie dann mit einem sauberen Tuch trocken.

AUFBEWAHRUNG

- Reinigen Sie die Fritteuse vor der Aufbewahrung gemäß den zuvor genannten Hinweisen.
- Bewahren Sie die Fritteuse in der Originalverpackung an einem trockenen und lichtgeschützten Ort außerhalb der Reichweite von Kindern und Haustieren auf.

Fehlermeldungen

| Fehlermeldung | Bedeutung | Fehlerbehebung |
|---------------|----------------------------|---|
| E1 | Kurzschluss des Sensors | Ziehen Sie den Stecker der Fritteuse aus der Steckdose, warten Sie einen Moment und stecken Sie ihn wieder ein. Wenn das Problem weiterhin besteht, verwenden Sie die Fritteuse nicht mehr und kontaktieren Sie den Kundendienst. |
| E2 | Unterbrochener Sensorkreis | Ziehen Sie den Stecker der Fritteuse aus der Steckdose, warten Sie einen Moment und stecken Sie ihn wieder ein. Wenn das Problem weiterhin besteht, verwenden Sie die Fritteuse nicht mehr und kontaktieren Sie den Kundendienst. |

DE

EN

CZ

SK

PL

HU

SL

HR



1. Das Symbol auf dem Produkt oder in den Begleitunterlagen bedeutet, dass gebrauchte elektrische oder elektronische Produkte nicht mit dem Hausmüll entsorgt werden dürfen. Um das Produkt ordnungsgemäß zu entsorgen, bringen Sie es bitte zu den dafür vorgesehenen Sammelstellen, wo es kostenlos angenommen wird. Durch die ordnungsgemäße Entsorgung dieses Produkts tragen Sie dazu bei, wertvolle natürliche Ressourcen zu erhalten und mögliche negative Auswirkungen auf die Umwelt und die menschliche Gesundheit zu vermeiden, die durch unsachgemäße Abfallentsorgung entstehen könnten. Weitere Informationen erhalten Sie bei Ihrer Gemeindeverwaltung oder der nächstgelegenen Sammelstelle. Die unsachgemäße Entsorgung dieser Art von Abfällen kann gemäß den nationalen Vorschriften zu Geldstrafen führen.

Informationen für Nutzer über die Entsorgung von Elektro- und Elektronikgeräten (betriebliche und geschäftliche Nutzung): Informationen zur ordnungsgemäßen Entsorgung von elektrischen und elektronischen Geräten erhalten Sie von Ihrem Händler oder Lieferanten.

Informationen für Nutzer über die Entsorgung von Elektro- und Elektronikgeräten in Ländern außerhalb der Europäischen Union: Das obige Symbol gilt nur in den Ländern der Europäischen Union. Informationen zur ordnungsgemäßen Entsorgung von elektrischen und elektronischen Geräten erhalten Sie von den örtlichen Behörden oder dem Gerätehändler. All dies wird durch das Symbol des durchgestrichenen Behälters auf dem Produkt, der Verpackung oder den Druckerzeugnissen dargestellt.

2. Für Garantiereparaturen wenden Sie sich bitte an Ihren Händler. Bei technischen Problemen und Fragen wenden Sie sich bitte an Ihren Händler, der Sie über die nächsten Schritte informieren wird. Beachten Sie stets die Regeln für den Umgang mit elektrischen Geräten. Der Benutzer ist nicht befugt, das Gerät zu zerlegen oder Teile davon auszutauschen. Wenn Abdeckungen geöffnet oder entfernt werden, besteht die Gefahr von strombedingten Verletzungen. Wenn Sie das Gerät falsch montieren oder falsch wieder anschließen, besteht außerdem die Gefahr von strombedingten Verletzungen.

Die **Garantiezeit** für Produkte beträgt 24 Monate, sofern nicht anders angegeben. Die Garantie deckt keine Schäden ab, die durch nicht-standardmäßigen Gebrauch, mechanische Beschädigungen, aggressive Bedingungen, Handhabung entgegen der Benutzeranleitung und normalen Verschleiß entstanden sind. Die Garantiezeit für den Akku beträgt 24 Monate, für seine Kapazität 6 Monate. Weitere Informationen über die Garantie finden Sie unter

www.elem6.com/warranty

Weder der Hersteller, der Importeur noch der Händler haften für Schäden, die durch die Installation oder den unsachgemäßen Gebrauch des Produkts entstehen.

EU-Konformitätserklärung

Elem6 s.r.o. erklärt hiermit, dass der Lauben Glass & Steam Air® Fryer 4500BG den grundlegenden Anforderungen und anderen relevanten Bestimmungen der Richtlinien **2014/30/EU** und **2014/35/EU** entspricht. Alle Lauben-Produkte sind für den uneingeschränkten Verkauf in Deutschland, der Tschechischen Republik, der Slowakei, Polen, Ungarn und anderen EU-Mitgliedstaaten bestimmt. Die vollständige Konformitätserklärung kann hier heruntergeladen werden: www.lauben.com/support/doc

Importeure in die EU

elem6 s.r.o., Braškovská 308/15, 16100 Prag 6, Tschechische Republik

www.lauben.com

Hersteller

TIGMON GmbH, Yorkstraße 22; 93049 Regensburg, Deutschland

Druckfehler und Änderungen in der Benutzeranleitung sind vorbehalten.



SPECIFICATIONS AND FEATURES

| | |
|------------------------------|----------------------|
| Model | LBAFMGSFAF45BA |
| Voltage | 100–240 V~, 50/60 Hz |
| Input power | 1300 W |
| Length of supply cable | 100 cm |
| Temperature setting | 60–200 °C |
| Setting the preparation time | 0–60 minutes |
| Maximum volume | 4.5 l |

SAFETY INSTRUCTIONS – GENERAL

PLEASE READ ALL INSTRUCTIONS BEFORE USING THE APPLIANCE.

KEEP THIS USER GUIDE FOR FUTURE REFERENCE.

THIS APPLIANCE IS INTENDED FOR HOUSEHOLD USE ONLY.

- This appliance may be used by children aged 8 years or older and persons with reduced physical, sensory or mental abilities or lack of experience and knowledge, provided they are supervised or have been instructed in the safe use of the appliance and understand the potential hazards.
- Children must not play with the appliance.
- Cleaning and maintenance by the user must not be carried out by children unless they are at least 8 years old and supervised.
- Children under 8 years of age must stay away from the appliance and its supply.
- If the power cord is damaged, it must be replaced by the manufacturer, its service technician or a similarly qualified person to avoid a dangerous situation. It is forbidden to use the appliance with a damaged power cord or plug.
- Do not immerse the appliance, supply cable or plug in water or other liquids.
- Clean the surfaces that come into contact with the food according to the instructions in this manual.
- The appliance is not designed to operate via an external time switch or remote control.

- The temperature of accessible surfaces may be higher when the appliance is in operation. The appliance may be hot even after it has been switched off. Make sure the appliance is completely cool before cleaning, maintaining or otherwise handling it.

SAFE USE OF THE APPLIANCE

- The appliance is intended for indoor use only. Do not use it outdoors.
- The appliance is intended for use only in the home and in areas such as
 - kitchenettes for staff in shops, offices and other workplaces;
 - hotel or motel rooms and other living quarters;
 - farms;
 - bed and breakfast establishments.
- Do not use it for commercial purposes.
- The appliance is designed for food preparation. Do not use it for any purpose other than that for which it is intended. It is forbidden to convert the appliance for another purpose. Do not use any accessories that are not recommended by the manufacturer.
- Follow the instructions in this User Guide.

ELECTRICAL SAFETY

- Before plugging the power plug in, make sure that the voltage on the rating plate of the appliance matches the voltage at your mains socket. If in doubt, consult a qualified electrician.
- Only plug the power plug into a properly earthed mains socket.
- Do not use extension cords, multiple sockets or adapters.
- It is recommended to connect the appliance to a separate electrical circuit.
- Do not immerse the appliance, power cord or plug in water or any other liquid. There is a risk of electrical injury.
- Do not touch the plug with wet or damp hands, especially when plugging in or unplugging from the power supply.
- Route the power cord so that it does not touch hot surfaces, so that it cannot be stepped on or tripped over. Make sure that the power cord does not hang over the edge of the table or worktop, get tangled, bend excessively or touch sharp objects.
- Switch off the appliance, unplug the power plug from the mains socket whenever you leave it unattended, do not use it, before moving, cleaning or storing it. Allow the appliance to cool down before cleaning.
- Disconnect the power cord from the mains socket by pulling the plug, not by pulling the cord. There is a risk of damage to the power cord or the mains socket.

SAFE PLACEMENT OF THE APPLIANCE

- Do not place the appliance on window sills, sink drains or unstable surfaces. Always place it on a stable, flat and dry surface.
- Do not place the appliance on or near an electric or gas stove, or near open flames or appliances that are sources of heat.
- Do not use the appliance near a bathtub, sink, swimming pool or other water source.
- The button on the control panel is used to switch off the appliance. Do not switch off the appliance by removing the power plug from the mains socket.
- Ensure that there is sufficient clearance around the appliance to ensure air circulation.
- Always place the appliance on a solid and heat-resistant surface. Do not place it on a surface covered with a cloth (e.g. tablecloth) or on a heat-sensitive surface. Do not place it near heat-sensitive objects (e.g. curtains, drapes, etc.).
- Do not place the appliance near walls or other appliances. The minimum distance is 10 cm on all sides.
- Do not use the appliance in a place where flammable, volatile or explosive substances are used or stored.

SAFE APPLIANCE OPERATION

- Prepare the food in the frying container on the frying grid. Do not use the frying container without the frying grid properly inserted.
- Hot steam may escape from the appliance when it is in operation. Make sure there are no objects sensitive to hot steam near the appliance.
- The food in the frying container must not touch the heating element.
- Do not touch the heating element when it is hot, there is a risk of serious burns.

- Do not block the ventilation openings of the appliance. There is a risk of overheating and subsequent damage.
- Do not insert any objects into the holes in the front or rear part. There is a risk of electrical injury and damage to the appliance.
- If smoke escapes from the appliance, switch it off immediately and disconnect the power plug from the mains socket. Leave the frying container inside the appliance until the smoke stops escaping and disappears. Don't throw smoke with water!
- When handling the frying container, use the handle and protective kitchen gloves.

SAFE MAINTENANCE

- Follow the cleaning instructions in this User Guide.
- If the appliance, power cord or plug are damaged or the appliance is not working properly, stop using it and contact an authorised service centre. Do not carry out the repair yourself.
- Neither the manufacturer, the importer nor the dealer accepts liability for any damage caused by incorrect assembly or use of the product.
- The socket must be located close to the appliance and must be easily accessible.

WARNINGS RELATING TO GLASS FRYING CONTAINER

- During operation, the glass frying container is heated by hot air. Do not fill it with oil, grease or any other liquid. There is a risk of overheating the contents and damaging the container.
- Do not overfill the glass frying container with food. The hot air will not be able to flow freely and the food will not be cooked sufficiently.
- Do not expose the glass frying container to extreme temperatures. Do not pour cold water into a hot container and vice versa. There's a risk of damage.
- Protect the glass frying container from drops and bumps.
- Allow the glass frying container to cool before cleaning.
- Always place the hot glass frying container on a heat-resistant surface. Heat-sensitive surfaces can be damaged.
- Always use a handle and protective oven mitts when handling a glass frying container, especially when the container is hot.

PRODUCT DESCRIPTION

1. Water container lid
2. Water container
3. Control Panel
4. Fryer body
5. Heating element
6. Supporting frame
7. Base
8. Front cover
9. Back cover
10. Handle of the frying container
11. Glass frying container
12. Frying grid

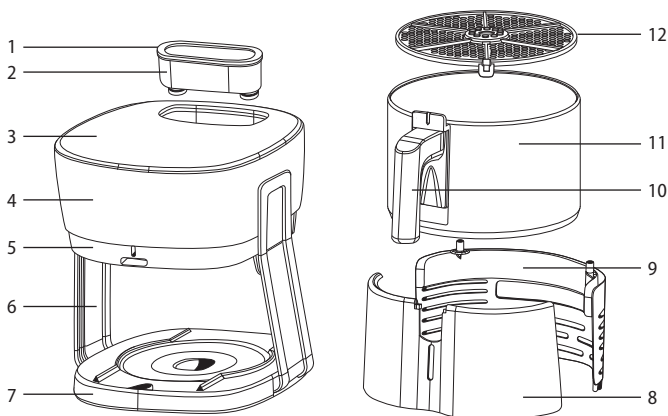

DE

EN

CZ

SK

PL

HU

SL

HR

Control Panel

1. Hot air fryer icon
2. Pizza preparation icon
3. Fries preparation icon
4. Shrimp preparation icon
5. Chicken meat preparation icon
6. Steam fryer icon
7. Buttons -/+ : used to set the temperature/cooking time
8. Button to switch between temperature and cooking time settings
9. Program selection button
10. Time and temperature indicator
11. Button to switch between hot air and steam fryer
12. Temperature (°C) and cooking time (MIN) indicator lights
13. On/Off button (interrupting the fryer operation / starting the fryer)

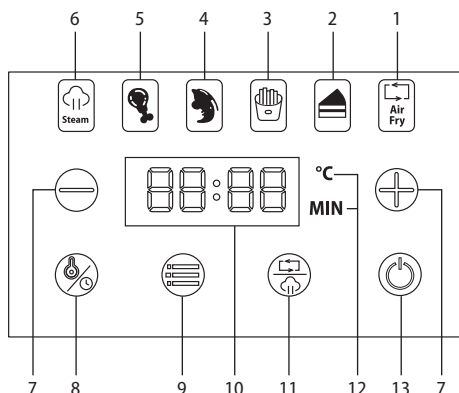

BEFORE FIRST USE

- Remove all packaging and foils and store them for later use.
- Remove the water container, its lid and the frying container with the frying grid. Carefully remove the front and back covers from the frying container. Wash all parts in warm water with a little kitchen detergent, rinse with clean water and wipe dry.
- Place the container in the fryer and put the lid on.
- Put on the front and back cover of the frying container, insert the frying mat into the frying container and place it in the fryer.
- Wipe the outer surface of the fryer with a soft sponge slightly dampened in warm water. Wipe dry with a clean cloth.

WARNING:

Before switching on the fryer, make sure that all washable parts are completely dry.

PLACEMENT

- Place the fryer on a firm, flat, dry and heat-resistant surface well away from the mains socket. Do not place it on a surface covered with a cloth (e.g. tablecloth) or on a heat-sensitive surface. Do not place it near heat-sensitive objects (e.g. curtains, drapes, etc.).
- Ensure that there is sufficient clearance around the fryer to ensure air circulation.
- Do not place the appliance near walls or other appliances. The minimum distance is 10 cm on all sides.
- Hot steam may escape from the appliance when it is in operation. Make sure there are no objects sensitive to hot steam near the appliance.

PURPOSE OF USE

The fryer is designed for cook food using hot air or hot air with steam. It is also intended for the preparation of pre-prepared foods (e.g. pre-fried chips).

INSTRUCTIONS FOR USE









Basic use

1. Remove the frying container and place the frying mat on the bottom.
2. Place the food you are going to prepare in the container and put the container back in the fryer.

WARNING:

Do not overfill the frying container. When filling, observe the maximum filling line.

3. Plug the power supply plug into a mains socket. A short beep sounds and the  button lights up.
4. Press the  button to light up the control panel.

- Use the  button to select to cook in a hot air fryer (the  icon will light up) or in a steam fryer (the  icon will light up). If you use a steam fryer, you must fill the container with water (see “**Filling the Container**”).
- Press the  button repeatedly to select a food preparation method. The display alternates between the default temperature and the default cooking time.
- If you need to change the temperature, press the  button repeatedly until the “°C” icon lights up. Then use the +/- buttons to adjust the temperature in 5°C increments from 60°C to 200°C.
- If you need to change the preparation time, press the  button repeatedly until the “MIN” icon lights up. Then use the +/- buttons to adjust the cooking time in 1 minute increments from 1 to 60 minutes.
- Press the  button to start the cooking. The display alternates between the set temperature and the cooking time.
- During the cooking process, check the state of doneness. If necessary, press the  button to interrupt the fryer operation. Remove the frying container, turn or stir the food and put it back in the fryer. Press the  button to continue processing.
- When the set cooking time has elapsed, a beep sounds and the fryer switches off.
- Remove the frying container from the fryer and check the browning status. When the food is cooked through, remove it from the frying container and serve. If the food is not cooked sufficiently, reset the food and adjust the temperature and cooking time as required.
- If you will not be using the fryer, unplug the power plug from the mains socket and allow it to cool down before cleaning.

WARNING:

Use protective kitchen mitts. The fryer and frying container heat up during use and there is a risk of serious burns if not handled correctly.

WARNING:

Always place the hot frying container on a heat-resistant surface. Heat-sensitive surfaces can be damaged.

TIP:

Cooking food with the steam fryer function creates a crispy crust on the surface, making the food juicier.

FILLING THE CONTAINER

Fill the container with water whenever you use the steam fryer function.

- Remove the lid of the water container and pour clean, cold water into the container. Do not overfill the container. When filling, observe the maxima line located on the inner wall of the container.
- Put the lid back on.





WARNING:

Do not use the steam fryer function without water in the container. There is a risk of damage to the fryer.

CANCELLATION OF COOKING

If you need to cancel cooking while the fryer is in operation, press the  button for a long time. The cooking is finished and the fryer switches off and enters standby mode.

Cooking programme

| Cooking | Icon | Default temperature (°C) | Default cooking time (min) |
|--------------|---|--------------------------|----------------------------|
| Pizza |  | 140 | 12 |
| Fries |  | 200 | 18 |
| Shrimp |  | 180 | 16 |
| Chicken meat |  | 200 | 22 |

Note:

The cooking times in the table are only approximate and can be adjusted for different quantities/weights of food. The actual cooking time may therefore vary.

COOKING TIPS

- Finished food should have a rather golden to light brown colour. A dark brown to black colour may indicate that the food is burnt. Consumption of burnt food is not recommended.
- We recommend preparing fresh potato fries at a maximum temperature of 180°C.
- The fryer can be preheated without food in the frying container for 3 minutes.
- Juice and excess fat from the food accumulates at the bottom of the fryer under the frying grid. Therefore, use food tongs when removing food.
- Do not overfill the frying container. Divide larger amounts of food into smaller batches that you will process gradually.

CLEANING AND MAINTENANCE

- Before cleaning and maintenance, switch off the fryer, unplug the power plug from the mains socket and allow it to cool down.

WARNING:

Do not immerse the appliance, power cord or plug in water or any other liquid. There is a risk of electrical injury.

Note:

Do not use any abrasive or chemical cleaners, benzene, solvents, alcohol, etc. for cleaning. Do not use wire cloths or other tools that may scratch the surface.

FRYING CONTAINER, GRID AND WATER CONTAINER

- Remove the water container, its lid and the frying container with the frying grid. Carefully remove the front and back covers from the frying container. Wash all parts in warm water with a little kitchen detergent, rinse with clean water and wipe dry.
- Place the container in the fryer and put the lid on.
- Put on the front and back cover of the frying container, insert the frying mat into the frying container and place it in the fryer.
- If the food gets burnt on the grid or if juices or fat sticks to the bottom of the frying container, pour hot water into the container and add kitchen detergent. Leave on for about 10 minutes and then cleanse in the normal way.

FRYER

- Wipe the outer surface of the fryer with a soft sponge slightly dampened in warm water. Wipe dry with a clean cloth.

STORAGE

- Before storing, clean the fryer according to the instructions above.
- Store the fryer in its original box or other packaging in a dry and shady place out of reach of children and pets.

Error messages

| Error message | Meaning | Solution |
|---------------|-----------------------------|--|
| E1 | Sensor short circuit | Unplug the fryer from the power supply, wait a moment and plug it back in. If the problem persists, stop using the fryer and contact customer service. |
| E2 | Disconnected sensor circuit | |

DE

EN

CZ

SK

PL

HU

SL

HR



1. The symbol on the product or in the accompanying documentation means that used electrical or electronic products must not be disposed of with municipal waste. In order to dispose of the product properly, please take it to the designated collection points where it will be accepted free of charge. By disposing of this product correctly, you will help conserve valuable natural resources and help prevent potential negative environmental and human health impacts that could result from improper waste disposal. For more details, contact your local authority or nearest collection point. Improper disposal of this type of waste may result in fines in accordance with national regulations.

Information for users on the disposal of electrical and electronic equipment (corporate and business use): For proper disposal of electrical and electronic equipment, ask your dealer or supplier for details.

Information for users on the disposal of electrical and electronic equipment in other countries outside the European Union: The above symbol is valid only in European Union countries. For proper disposal of electrical and electronic equipment elsewhere, ask your local authorities or equipment dealer for details. All this is represented by the crossed-out container symbol on the product, packaging or printed materials.

2. Please contact your dealer for warranty repairs. In case of technical problems and questions, please contact your dealer who will inform you of the next steps. Observe the rules for working with electrical equipment. The user is not authorised to disassemble the equipment or replace any of its components. There is a risk of electrical injury if the covers are opened or removed. Incorrectly assembling and reconnecting the equipment also exposes you to the risk of electrical injury.

The **warranty period** for products is 24 months, unless otherwise stated. The warranty does not cover damage caused by non-standard use, mechanical damage, exposure to aggressive conditions, handling contrary to the User Guide and normal wear and tear. The warranty period for the battery is 24 months, for its capacity 6 months. For more information on the warranty, please visit

www.elem6.com/warranty

Neither the manufacturer, importer nor distributor shall be liable for any damage caused by the installation or improper use of the product.

EU Declaration of Conformity

Elem6 s.r.o. hereby declares that the Lauben Glass & Steam Air® Fryer 4500BG complies with the essential requirements and other relevant provisions of Directive **2014/30/EU** and **2014/35/EU**. All Lauben products are intended for sale without restriction in Germany, the Czech Republic, Slovakia, Poland, Hungary and other EU member states. The full Declaration of Conformity can be downloaded from www.lauben.com/support/doc

Importers to the EU

elem6 s.r.o., Braškovská 308/15, 16100 Prague 6, Czech Republic

www.lauben.com

Manufacturer

TIGMON GmbH, Yorkstraße 22; 93049 Regensburg, Deutschland

Printing errors and changes to the User Guide are subject to change.



DE

EN

CZ

SK

PL

HU

SL

HR

SPECIFIKACE A VLASTNOSTI

| | |
|-------------------------|----------------------|
| Model | LBAFMGSASF45BA |
| Napětí | 100–240 V~, 50/60 Hz |
| Příkon | 1300 W |
| Délka přívodního kabelu | 100 cm |
| Nastavení teploty | 60–200 °C |
| Nastavení doby přípravy | 0–60 minut |
| Maximální objem | 4,5 l |

BEZPEČNOSTNÍ POKYNY–VŠEOBECNÉ

PŘED POUŽITÍM SPOTŘEBIČE SI PROSÍM PŘEČTĚTE VŠECHNY POKYNY.

TENTO NÁVOD SI USCHOVEJTE PRO DALŠÍ POTŘEBU.

TENTO SPOTŘEBIČ JE URČEN POUZE PRO POUŽÍVÁNÍ V DOMÁCNOSTI.

- Tento spotřebič mohou používat děti ve věku 8 let a starší a osoby se sníženými fyzickými, smyslovými nebo mentálními schopnostmi nebo nedostatkem zkušeností a znalostí, pokud jsou pod dozorem nebo byly poučeny o používání spotřebiče bezpečným způsobem a rozumí případným nebezpečím.
- Děti si se spotřebičem nesmějí hrát.
- Čištění a údržbu prováděnou uživatelem nesmějí provádět děti, pokud nejsou starší 8 let a pod dozorem.
- Děti mladší 8 let se musí držet mimo dosah spotřebiče a jeho přívodu.
- Pokud je napájecí přívod poškozen, musí být nahrazen výrobcem, jeho servisním technikem nebo podobně kvalifikovanou osobou, aby se zabránilo vzniku nebezpečné situace. Spotřebič s poškozeným napájecím přívodem nebo zástrčkou je zakázáno používat.
- Neponořujte spotřebič, přívodní kabel ani vidlici do vody nebo jiné tekutiny.
- Povrchy, které přicházejí do kontaktu s pokrmem, čistěte podle pokynů, které jsou v tomto návodu uvedeny.
- Spotřebič není určen pro činnost prostřednictvím vnějšího časového spínače nebo dálkového ovládání.

- Teplota přístupných povrchů může být vyšší, je-li spotřebič v činnosti. Spotřebič může být horký i po jeho vypnutí. Před čištěním, údržbou nebo jinou manipulací se ujistěte, že je spotřebič zcela vychladlý.

BEZPEČNÉ POUŽITÍ SPOTŘEBIČE

- Spotřebič je určen k použití pouze uvnitř budovy. Nepoužívejte jej venku.
- Spotřebič je určen pouze pro použití v domácnosti a prostorách, jako jsou
 - kuchyňské kouty pro personál v obchodech, kancelářích a ostatních pracovištích;
 - hotelové nebo motelové pokoje a jiné obytné prostory;
 - zemědělské farmy;
 - podniky zajišťující nocleh se snídaní.
- Nepoužívejte jej ke komerčním účelům.
- Spotřebič je určen k přípravě potravin. Nepoužívejte jej k jinému účelu, než ke kterému je určen. Je zakázáno přestavovat spotřebič k jinému účelu. Nepoužívejte žádná příslušenství, která výrobce nedoporučuje.
- Dodržujte pokyny uvedené v této uživatelské příručce.

ELEKTRICKÁ BEZPEČNOST

- Před zapojením zástrčky napájecího přívodu se ujistěte, že napětí na typovém štítku spotřebiče odpovídá napětí ve vaší síťové zásuvce. Pokud máte pochybnosti, obraťte se na kvalifikovaného elektrikáře.
- Zástrčku napájecího přívodu zapojujte jen do řádně uzemněné síťové zásuvky.
- Nepoužívejte prodlužovací kabely, vícenásobné zásuvky ani adaptéry.
- Doporučujeme zapojit spotřebič do samostatného elektrického obvodu.
- Neponořujte spotřebič, napájecí přívod ani zástrčku do vody nebo jiné tekutiny. Hrozí riziko úrazu elektrickým proudem.
- Nedotýkejte se zástrčky mokryma nebo vlhkýma rukama, a to zvláště při zapojení nebo odpojení od zdroje napájení.
- Napájecí přívod vedte tak, aby se nedotýkal horkých povrchů, aby se přes něj nešlapalo, nebylo možné o něj zakopnout. Zajistěte, aby napájecí přívod nevisel přes okraj stolu nebo pracovní desky, aby se nezamotal, aby nebyl nadměrně ohybán nebo aby se nedotýkal ostrých předmětů.
- Spotřebič vypněte, odpojte zástrčku napájecího přívodu od síťové zásuvky vždy, když jej necháváte bez dozoru, nebudete jej používat, před přemístěním, čištěním nebo uložením. Před čištěním nechte spotřebič vychladnout.
- Napájecí přívod odpojujte od síťové zásuvky tahem za zástrčku, nikoli tahem za přívod. Hrozí poškození napájecího přívodu nebo síťové zásuvky.

BEZPEČNÉ UMÍSTĚNÍ SPOTŘEBIČE

- Spotřebič neumísťujte na parapety oken, odkapávací desku dřezu nebo na nestabilní povrchy. Vždy jej umístěte na stabilní, rovný a suchý povrch.
- Spotřebič nepokládejte na elektrický ani plynový vaříč nebo do jeho blízkosti, neumísťujte jej do blízkosti otevřeného ohně nebo zařízení, která jsou zdrojem tepla.
- Nepoužívejte spotřebič v blízkosti vany, dřezu, plaveckého bazénu nebo jiného zdroje vody.
- K vypnutí spotřebiče slouží tlačítko na ovládacím panelu. Spotřebič nevypínejte vytažením zástrčky napájecího přívodu ze síťové zásuvky.
- Zajistěte okolo spotřebiče dostatečně volný prostor k zabezpečení cirkulace vzduchu.
- Spotřebič postavte vždy na pevný a záruvzdorný povrch. Nestavte jej na povrch opatřený látkou (např. ubrus) nebo na povrch citlivý na teplo. Nestavte jej do blízkosti předmětů citlivých na teplo (např. záclon, závěsů apod.).
- Spotřebič nestavte do blízkosti stěn nebo jiných spotřebičů. Minimální vzdálenost je 10 cm, a to na všech stranách.
- Nepoužívejte spotřebič v místě, kde se používají nebo skladují hořlavé, těkavé nebo výbušné látky.

BEZPEČNÝ PROVOZ SPOTŘEBIČE

- Potraviny připravujte ve fritovací nádobě na fritovací mřížce. Nepoužívejte fritovací nádobu bez řádně vložené fritovací mřížky.
- Ze spotřebiče může unikat horká pára, když je v provozu. Ujistěte se, že v blízkosti spotřebiče nejsou žádné předměty citlivé na horkou páru.
- Potraviny ve fritovací nádobě se nesmí dotýkat topného tělesa.
- Nedotýkejte se zahřátého topného tělesa, hrozí vážné popálení.
- Neblokujte ventilační otvory spotřebiče. Hrozí jeho přehřátí a následné poškození.

DE

EN

CZ

SK

PL

HU

SL

HR

- Do otvorů v přední ani v zadní části nevkládějte žádné předměty. Hrozí riziko úrazu elektrickým proudem a poškození spotřebiče.
- V případě, že ze spotřebiče uniká kouř, neprodleně jej vypněte a odpojte zástrčku napájecího přívodu od síťové zásuvky. Nechte fritovací nádobu uvnitř spotřebiče, dokud kouř nepřestane unikat a nezmizí. Nehaste kouř vodou!
- Při manipulaci s fritovací nádobou používejte rukojeť a ochranné kuchyňské chňapky.

BEZPEČNÁ ÚDRŽBA

- Dodržujte pokyny k čištění uvedené v této uživatelské příručce.
- Jestliže jsou spotřebič, napájecí přívod nebo zástrčka poškozeny nebo spotřebič nefunguje správně, přestaňte jej používat a obraťte se na autorizovaný servis. Neprovádějte opravu sami.
- Výrobce, dovozce ani prodejce nepřebírají odpovědnost za jakékoli poškození způsobené nesprávným sestavením nebo používáním produktu.
- Zásuvka musí být umístěna v blízkosti zařízení a musí být snadno přístupná.

VAROVÁNÍ VZTAHUJÍCÍ SE KE SKLENĚNÉ FRITOVACÍ NÁDOBĚ

- Během provozu se skleněná fritovací nádoba ohřívá horkým vzduchem. Neplňte ji olejem, tukem ani jinou tekutinou. Hrozí přehřátí obsahu a poškození nádoby.
- Skleněnou fritovací nádobu nepřepĺňujte potravinami. Horký vzduch nebude moci volně proudit a potraviny nebudou dostatečně propečené.
- Nevystavujte skleněnou fritovací nádobu extrémním teplotám. Do horké nádoby nelijte studenou vodu a naopak. Hrozí její poškození.
- Chraňte skleněnou fritovací nádobu před pády a nárazy.
- Před vyčištěním nechte skleněnou fritovací nádobu vychladnout.
- Horkou skleněnou fritovací nádobu pokládejte vždy na žáruvzdorný povrch. Povrchy citlivé na teplo se mohou poškodit.
- Při manipulaci se skleněnou fritovací nádobou vždy používejte rukojeť a ochranné kuchyňské chňapky, a to zvláště když je nádoba horká.

POPIS PRODUKTU

1. Víko nádoby na vodu
2. Nádobka na vodu
3. Ovládací panel
4. Tělo fritézy
5. Topné těleso
6. Nosný rám
7. Základna
8. Přední kryt
9. Zadní kryt
10. Rukojeť fritovací nádoby
11. Skleněná fritovací nádoba
12. Fritovací mřížka

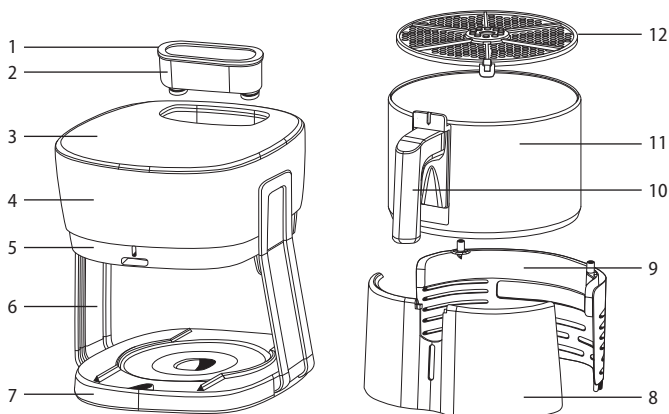

DE

EN

CZ

SK

PL

HU

SL

HR

Ovládací panel

1. Ikona horkovzdušné fritézy
2. Ikona přípravy pizzy
3. Ikona přípravy hranolků
4. Ikona přípravy krevet
5. Ikona přípravy kuřecího masa
6. Ikona parní fritézy
7. Tlačítka -/+ : slouží k nastavení teploty/doby přípravy
8. Tlačítka °C a MIN : slouží k nastavení teploty a doby přípravy
9. Tlačítka výběru programu
10. Ukazatel času a teploty
11. Tlačítka k přepínání mezi nastavením teploty a doby přípravy
12. Kontrolky teploty (°C) a doby přípravy (MIN)
13. Tlačítka zapnutí/vypnutí (přerušení chodu/spuštění fritézy)

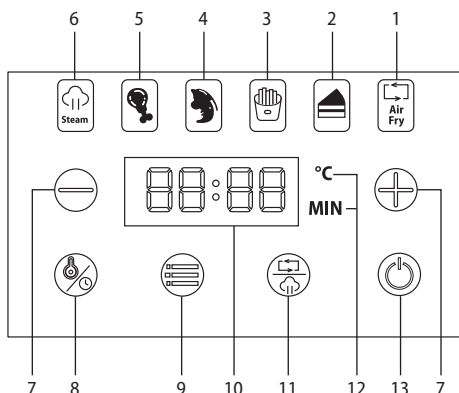

PŘED PRVNÍM POUŽITÍM

- Odstraňte veškeré obaly a fólie a uložte je pro případné pozdější použití.
- Vyjměte nádobku na vodu, její víko a fritovací nádobu s fritovací mřížkou. Z fritovací nádoby opatrně odstraňte přední a zadní kryt. Všechny části omyjte v teplé vodě s trochou kuchyňského saponátu, opláchněte čistou vodou a otřete dosucha.
- Nádobku vložte do fritézy a nasadte víko.
- Nasadte přední a zadní kryt fritovací nádoby, fritovací podložku vložte do fritovací nádoby a tu vložte do fritézy.
- Vnější povrch fritézy otřete měkkou houbičkou mírně navlženou v teplé vodě. Otřete čistou utěrkou dosucha.

VAROVÁNÍ:

Před zapnutím fritézy se ujistěte, že jsou všechny omyvatelné části zcela suché.

UMÍSTĚNÍ

- Umístěte fritézu na pevný, rovný, suchý a žáruvzdorný povrch v dostatečné vzdálenosti od síťové zásuvky. Nestavte ji na povrch opatřený látkou (např. ubrus) nebo na povrch citlivý na teplo. Nestavte ji do blízkosti předmětů citlivých na teplo (např. záclon, závěšů apod.).
- Zajistěte okolo fritézy dostatečně volný prostor k zabezpečení cirkulace vzduchu.
- Spotřebič nestavte do blízkosti stěn nebo jiných spotřebičů. Minimální vzdálenost je 10 cm, a to na všech stranách.
- Ze spotřebiče může unikat horká pára, když je v provozu. Ujistěte se, že v blízkosti spotřebiče nejsou žádné předměty citlivé na horkou páru.

ÚČEL POUŽITÍ

Fritéza je určena k tepelné úpravě potravin pomocí horkého vzduchu, příp. pomocí horkého vzduchu s párou. Je rovněž určena k úpravě předpřipravených potravin (např. před smažených hranolků).

POKYNY K POUŽITÍ

Základní použití

1. Vyjměte fritovací nádobu a na dno položte fritovací podložku.
2. Do nádoby vložte potraviny, které budete připravovat, a vložte nádobu zpět do fritézy.

VAROVÁNÍ:

Fritovací nádobu nepřepĺňujte. Při plnění respektujte rysku maximálního naplnění.

3. Zapojte zástrčku napájecího přívodu do síťové zásuvky. Zazní krátké pípnutí a tlačítka se rozsvítí.
4. Stiskněte tlačítka a , abyste rozsvítili ovládací panel.

DE

EN

CZ









SK

PL

HU

SL

HR

5. Tlačítkem  zvolte přípravu v horkovzdušné fritéze (rozsvítí se ikona ) nebo v parní fritéze (rozsvítí se ikona ). Pokud budete používat parní fritézu, je nutné naplnit nádobku vodou (více v části „Naplnění nádoby“).
6. Opakovaným stisknutím tlačítka  vyberte úpravu potravin. Na displeji se střídavě zobrazí výchozí teplota a výchozí doba přípravy.
7. Pokud potřebujete změnit teplotu, stiskněte opakovaně tlačítko , dokud se nerozsvítí ikona „°C“. Poté tlačítky +/- upravte teplotu v krocích po 5 °C v rozmezí od 60 do 200 °C.
8. Pokud potřebujete změnit dobu přípravy, stiskněte opakovaně tlačítko , dokud se nerozsvítí ikona „MIN“. Poté tlačítky +/- upravte dobu přípravy v krocích po 1 minutě v rozmezí od 1 do 60 minut.
9. Stiskněte tlačítko  pro spuštění přípravy. Na displeji se střídavě zobrazí nastavená teplota a doba přípravy.
10. V průběhu přípravy kontrolujte stav propečení. V případě potřeby stiskněte tlačítko , abyste přerušili chod fritézy. Vyjměte fritovací nádobu, potraviny otočte nebo promíchejte a vložte zpět do fritézy. Stiskněte tlačítko , abyste pokračovali ve zpracování.
11. Jakmile uplyne nastavená doba přípravy, zazní pípnutí a fritéza se vypne.
12. Vytáhněte fritovací nádobu z fritézy a zkontrolujte stav propečení. Pokud jsou potraviny propečené, vyjměte je z fritovací nádoby a podávejte. Pokud potraviny nejsou dostatečně propečené, nastavte znovu přípravu potravin a upravte teplotu a dobu přípravy podle potřeby.
13. Pokud nebudete fritézu používat, odpojte zástrčku napájecího přívodu od síťové zásuvky a nechte ji před vyčištěním vychladnout.

VAROVÁNÍ:

Používejte ochranné kuchyňské čňapky. Fritéza a fritovací nádoba se během používání zahřívají a hrozí riziko vážného popálení při nesprávné manipulaci.

VAROVÁNÍ:

Horkou fritovací nádobu pokládejte vždy na žáruvzdorný povrch. Povrchy citlivé na teplo se mohou poškodit.

TIP:

Při úpravě potravin s funkcí parní fritézy se vytvoří křupavá kůrka na povrchu, a jídlo je tak šťavnatější.

NAPLNĚNÍ NÁDOBKY

Nádobku naplňte vodou vždy, když budete používat funkci parní fritézy.

1. Sejměte víko nádoby na vodu a nalijte do nádoby čistou studenou vodu. Nádobku nepřepĺňujte. Při plnění respektujte rysku maxima, která se nachází na vnitřní stěně nádoby.
2. Nasadte víko zpět.





VAROVÁNÍ:

Nepoužívejte funkci parní fritézy bez vody v nádobce. Hrozí poškození fritézy.

ZRUŠENÍ PŘÍPRAVY

Pokud potřebujete zrušit přípravu potravin, zatímco je fritéza v provozu, stiskněte dlouze tlačítko . Příprava se ukončí a fritéza se vypne a přepne do pohotovostního režimu.

Program přípravy potravin

| Příprava potravin | Ikona | Výchozí teplota (°C) | Výchozí doba přípravy (min) |
|-------------------|---|----------------------|-----------------------------|
| Pizza |  | 140 | 12 |
| Hranolky |  | 200 | 18 |
| Krevety |  | 180 | 16 |
| Kuřecí maso |  | 200 | 22 |

Poznámka:

Doba přípravy v tabulce je pouze orientační a lze ji upravit pro různé množství/hmotnost potravin. Skutečná doba přípravy se proto může lišit.

TIPY NA PŘÍPRAVU POTRAVIN

- Hotové potraviny mají mít spíše zlatavou až světle hnědou barvu. Tmavě hnědá až černá barva může znamenat, že jsou potraviny spálené. Nedoporučujeme konzumaci spálených potravin.
- Hranolky z čerstvých brambor doporučujeme připravovat při teplotě maximálně 180 °C.
- Fritézu můžete předehřát bez vložených potravin ve fritovací nádobě po dobu 3 minut.
- Štáva a přebytečný tuk z potravin se hromadí na dně fritézy pod fritovací mřížkou. Při vyjímání potravin proto používejte kleště na potraviny.
- Fritovací nádobu nepřepĺňujte. Větší množství potravin rozdělte na menší dávky, které budete postupně zpracovávat.

ČIŠTĚNÍ A ÚDRŽBA

- Před čištěním a údržbou vypněte fritézu, odpojte zástrčku napájecího přívodu od síťové zásuvky a nechte ji zcela vychladnout.

VAROVÁNÍ:

Neponožte spotřebič, napájecí přívod ani zástrčku do vody nebo jiné tekutiny. Hrozí riziko úrazu elektrickým proudem.

Poznámka:

K čištění nepoužívejte žádné abrazivní nebo chemické čisticí prostředky, benzen, rozpouštědla, alkohol apod. Nepoužívejte drátěnky ani jiné pomůcky, které by mohly poškrábat povrch.

FRITOVACÍ NÁDOBA, MŘÍŽKA A NÁDOBK NA VODU

- Vyjměte nádobku na vodu, její víko a fritovací nádobu s fritovací mřížkou. Z fritovací nádoby opatrně odstraňte přední a zadní kryt. Všechny části omyjte v teplé vodě s trochou kuchyňského saponátu, opláchněte čistou vodou a otřete dosucha.
- Nádobku vložte do fritézy a nasadte víko.
- Nasadte přední a zadní kryt fritovací nádoby, fritovací podložku vložte do fritovací nádoby a tu vložte do fritézy.
- Pokud se potraviny připečou na mřížku nebo se na dně fritovací nádoby připeče štáva nebo tuk, nalijte do nádoby horkou vodu a přidejte kuchyňský saponát. Nechte působit asi 10 minut a poté vyčistěte běžným způsobem.

FRITÉZA

- Vnější povrch fritézy otřete měkkou houbičkou mírně navlhčenou v teplé vodě. Otřete čistou utěrkou dosucha.

ULOŽENÍ

- Před uložením vyčistěte fritézu podle pokynů výše.
- Uložte fritézu do originální krabice, příp. do jiného obalu na suché a stinné místo mimo dosah dětí a domácích mazlíčků.

Chybová hlášení

| Chybové hlášení | Význam | Řešení |
|-----------------|-------------------------|---|
| E1 | Zkrat snímače | Odpojte fritézu od zdroje napájení, vyčkejte chvíli a znovu zapojte. Pokud problém přetrvává, přestaňte fritézu používat a obraťte se na zákaznický servis. |
| E2 | Rozpojený obvod snímače | |

DE

EN

CZ

SK

PL

HU

SL

HR



1. Uvedený symbol na výrobku nebo v průvodní dokumentaci znamená, že použité elektrické nebo elektronické výrobky nesmí být likvidovány společně s komunálním odpadem. Za účelem správné likvidace výrobku jej odevzdejte na určených sběrných místech, kde bude přijat zdarma. Správnou likvidaci tohoto produktu pomůžete zachovat cenné přírodní zdroje a napomáháte prevenci potenciálních negativních dopadů na životní prostředí a lidské zdraví, což by mohly být důsledky nesprávné likvidace odpadů. Další podrobnosti si vyžádejte od místního úřadu nebo nejbližšího sběrného místa. Při nesprávné likvidaci tohoto druhu odpadu mohou být v souladu s národními předpisy uděleny pokuty.

Informace pro uživatele k likvidaci elektrických a elektronických zařízení (firemní a podnikové použití): Pro správnou likvidaci elektrických a elektronických zařízení si vyžádejte podrobné informace u vašeho prodejce nebo dodavatele.

Informace pro uživatele k likvidaci elektrických a elektronických zařízení v ostatních zemích mimo Evropskou unii: Výše uvedený symbol je platný pouze v zemích Evropské unie. Pro správnou likvidaci elektrických a elektronických zařízení jinde si vyžádejte podrobné informace u vašich úřadů nebo prodejce zařízení. Vše vyjadřuje symbol přeškrtnutého kontejneru na výrobku, obalu nebo tištěných materiálech.

2. Záruční opravy zařízení uplatňujte u svého prodejce. V případě technických problémů a dotazů kontaktujte svého prodejce, který vás bude informovat o dalším postupu. Dodržujte pravidla pro práci s elektrickými zařízeními. Uživatel není oprávněn rozebírat zařízení ani vyměňovat žádnou jeho součást. Při otevření nebo odstranění krytů hrozí riziko úrazu elektrickým proudem. Při nesprávném sestavení zařízení a jeho opětovném zapojení se rovněž vystavujete riziku úrazu elektrickým proudem.

Záruční lhůta je na produkty 24 měsíců, pokud není stanoveno jinak. Záruka se nevztahuje na poškození způsobené nestandardním používáním, mechanickým poškozením, vystavením agresivním podmínkám, zacházením v rozporu s manuálem a běžným opotřebením. Záruční doba na baterii je 24 měsíců, na její kapacitu 6 měsíců. Více informací ohledně záruky naleznete na www.elem6.com/warranty

Výrobce, dovozce ani distributor nenesou žádnou odpovědnost za jakékoli škody způsobené montáží nebo nesprávným užíváním produktu.

EU Prohlášení o shodě

Společnost elem6 s.r.o. tímto prohlašuje, že zařízení Lauben Glass & Steam Air® Fryer 4500BG je ve shodě se základními požadavky a dalšími příslušnými ustanoveními směrnice **2014/30/EU** a **2014/35/EU**. Všechny produkty Lauben jsou určeny pro prodej bez omezení v Německu, České republice, Slovensku, Polsku, Maďarsku a v dalších členských zemích EU. Úplné prohlášení o shodě lze stáhnout z webu www.lauben.com/support/doc

Dovozce do EU

elem6 s.r.o., Braškovská 308/15, 16100 Praha 6, Česká republika
www.lauben.com

Výrobce

TIGMON GmbH, Yorkstraße 22; 93049 Regensburg, Deutschland

Tiskové chyby a změny v manuálu jsou vyhrazeny.



ŠPECIFIKÁCIE A VLASTNOSTI

| | |
|--------------------------|------------------------|
| Model | LBAFMGSAF45BA |
| Napätie | 100 – 240 V~, 50/60 Hz |
| Príkon | 1300 W |
| Dĺžka prívodného kábla | 100 cm |
| Nastavenie teploty | 60 – 200 °C |
| Nastavenie času prípravy | 0 – 60 minút |
| Maximálny objem | 4,5 l |

BEZPEČNOSTNÉ POKYNY – VŠEOBECNÉ

PRED POUŽITÍM SPOTREBIČA SI, PROSÍM, PREČÍTAJTE VŠETKY POKYNY.

TENTO NÁVOD SI USCHOVAJTE NA ĎALŠIU POTREBU.

TENTO SPOTREBIČ JE URČENÝ IBA NA POUŽÍVANIE V DOMÁCNOSTI.

- Tento spotrebič môžu používať deti vo veku 8 rokov a staršie a osoby so zníženými fyzickými, zmyslovými alebo mentálnymi schopnosťami alebo nedostatkom skúseností a znalostí, ak sú pod dozorom alebo boli poučené o používaní spotrebiča bezpečným spôsobom a rozumejú prípadným nebezpečenstvám.
- Deti sa so spotrebičom nesmú hrať.
- Čistenie a údržbu vykonávanú používateľom nesmú vykonávať deti, ak nie sú staršie ako 8 rokov a pod dozorom.
- Deti mladšie ako 8 rokov sa musia držať mimo dosahu spotrebiča a jeho prívodu.
- Ak je napájací prívod poškodený, musí ho nahradiť výrobca, jeho servisný technik alebo podobne kvalifikovaná osoba, aby sa zabránilo vzniku nebezpečnej situácie. Spotrebič s poškodeným napájacím prívodom alebo zástrčkou je zakázané používať.
- Neponárajte spotrebič, prívodný kábel ani vidlicu do vody alebo inej tekutiny.
- Povrchy, ktoré prichádzajú do kontaktu s pokrmom, čistite podľa pokynov, ktoré sú v tomto návode uvedené.
- Spotrebič nie je určený pre činnosť prostredníctvom vonkajšieho časového spínača alebo diaľkového ovládania.

DE

EN

CZ

SK

PL

HU

SL

HR

- Teplota prístupných povrchov môže byť vyššia, ak je spotrebič v činnosti. Spotrebič môže byť horúci aj po jeho vypnutí. Pred čistením, údržbou alebo inou manipuláciou sa uistite, že je spotrebič úplne vychladnutý.

BEZPEČNÉ POUŽITIE SPOTREBIČA

- Spotrebič je určený na použitie iba vnútri budovy. Nepoužívajte ho vonku.
- Spotrebič je určený iba na použitie v domácnosti a priestoroch, ako sú
 - kuchynské kúty pre personál v obchodoch, kanceláriách a ostatných pracoviskách;
 - hotelové alebo motelové izby a iné obytné priestory;
 - poľnohospodárske farmy;
 - podniky zaisťujúce nocľah s raňajkami.
- Nepoužívajte ho na komerčné účely.
- Spotrebič je určený na prípravu potravín. Nepoužívajte ho na iný účel, než na ktorý je určený. Je zakázané predstavovať spotrebič na iný účel. Nepoužívajte žiadne príslušenstvá, ktoré výrobca neodporúča.
- Dodržujte pokyny uvedené v tejto používateľskej príručke.

ELEKTRICKÁ BEZPEČNOSŤ

- Pred zapojením zástrčky napájacieho prívodu sa uistite, že napätie na typovom štítku spotrebiča zodpovedá napätiu vo vašej sieťovej zásuvke. Ak máte pochybnosti, obráťte sa na kvalifikovaného elektrikára.
- Zástrčku napájacieho prívodu zapájajte len do riadne uzemnenej sieťovej zásuvky.
- Nepoužívajte predlžovacie káble, viacnásobné zásuvky ani adaptéry.
- Odporúčame zapojiť spotrebič do samostatného elektrického obvodu.
- Neponárajte spotrebič, napájací prívod ani zástrčku do vody alebo inej tekutiny. Hrozí riziko úrazu elektrickým prúdom.
- Nedotýkajte sa zástrčky mokrymi alebo vlhkými rukami, a to obzvlášť pri zapojení alebo odpojení od zdroja napájania.
- Napájací prívod vedte tak, aby sa nedotýkal horúcich povrchov, aby sa cez neho nešliapalo, nebolo možné oň zakopnúť. Zaisťte, aby napájací prívod nevisel cez okraj stola alebo pracovnej dosky, aby sa nezamotal, aby sa nadmerne neohýbal alebo aby sa nedotýkal ostrých predmetov.
- Spotrebič vypnite, odpojte zástrčku napájacieho prívodu od sieťovej zásuvky vždy, keď ho nechávate bez dozoru, nebudete ho používať, pred premiestnením, čistením alebo uložením. Pred čistením nechajte spotrebič vychladnúť.
- Napájací prívod odpájajte od sieťovej zásuvky ťahom za zástrčku, nie ťahom za prívod. Hrozí poškodenie napájacieho prívodu alebo sieťovej zásuvky.

BEZPEČNÉ UMIESTNENIE SPOTREBIČA

- Spotrebič neumiestňujte na parapety okien, odkvapkávacia doska drezu alebo na nestabilné povrchy. Vždy ho umiestnite na stabilný, rovný a suchý povrch.
- Spotrebič nekladte na elektrický ani plynový varič alebo do jeho blízkosti, neumiestňujte ho do blízkosti otvoreného ohňa alebo zariadení, ktoré sú zdrojom tepla.
- Nepoužívajte spotrebič v blízkosti vane, drezu, plaveckého bazéna alebo iného zdroja vody.
- Na vypnutie spotrebiča slúži tlačidlo na ovládacom paneli. Spotrebič nevypínajte vytiahnutím zástrčky napájacieho prívodu zo sieťovej zásuvky.
- Zaisťte okolo spotrebiča dostatočne voľný priestor na zabezpečenie cirkulácie vzduchu.
- Spotrebič postavte vždy na pevný a žiaruvzdorný povrch. Neumiestňujte ho na povrch opatrený látkou (napr. obrus) alebo na povrch citlivý na teplo. Neumiestňujte ho do blízkosti predmetov citlivých na teplo (napr. záclon, závesov a pod.).
- Spotrebič neumiestňujte do blízkosti stien alebo iných spotrebičov. Minimálna vzdialenosť je 10 cm, a to na všetkých stranách.
- Nepoužívajte spotrebič v mieste, kde sa používajú alebo skladujú horľavé, prchavé alebo výbušné látky.

BEZPEČNÁ PREVÁDZKA SPOTREBIČA

- Potraviny pripravujte vo fritovacej nádobe na fritovacej mriežke. Nepoužívajte fritovaciu nádobu bez riadne vlozenej fritovacej mriežky.
- Zo spotrebiča môže unikať horúca para, keď je v prevádzke. Uistite sa, že v blízkosti spotrebiča nie sú žiadne predmety citlivé na horúcu paru.

- Potraviny vo fritovacej nádobe sa nesmú dotýkať ohrievacieho telesa.
- Nedotýkajte sa zahriateho ohrievacieho telesa, hrozí vážne popálenie.
- Neblokujte ventilačné otvory spotrebiča. Hrozí jeho prehriatie a následné poškodenie.
- Do otvorov v prednej ani v zadnej časti nekladajte žiadne predmety. Hrozí riziko úrazu elektrickým prúdom a poškodenie spotrebiča.
- V prípade, že zo spotrebiča uniká dym, bezodkladne ho vypnite a odpojte zástrčku napájacieho prívodu od sieťovej zásuvky. Nechajte fritovaciu nádobu vnútri spotrebiča, kým dym neprestane unikať a nezmlizne. Nehaste dym vodou!
- Pri manipulácii s fritovacou nádobou používajte rukoväť a ochranné kuchynské lapky.

BEZPEČNÁ ÚDRŽBA

- Dodržujte pokyny na čistenie uvedené v tejto používateľskej príručke.
- Ak sú spotrebič, napájací prívod alebo zástrčka poškodené alebo spotrebič nefunguje správne, prestaňte ho používať a obráťte sa na autorizovaný servis. Nevykonávajte opravu sami.
- Výrobca, dovozca ani predajca nepreberajú zodpovednosť za akékoľvek poškodenie spôsobené nesprávnym zostavením alebo používaním produktu.
- Zásuvka musí byť umiestnená v blízkosti zariadenia a musí byť ľahko prístupná.

VAROVANIE VZŤAHUJÚCE SA KU SKLENENEJ FRITOVACEJ NÁDOBE

- Počas prevádzky sa sklenená fritovacia nádoba ohrieva horúcim vzduchom. Neplňte ju olejom, tukom ani inou tekutinou. Hrozí prehriatie obsahu a poškodenie nádoby.
- Sklenenú fritovaciu nádobu nepreplňujte potravinami. Horúci vzduch nebude môcť voľne prúdiť a potraviny nebudú dostatočne prepečené.
- Nevystavujte sklenenú fritovaciu nádobu extrémnym teplotám. Do horúcej nádoby nelejte studenú vodu a naopak. Hrozí jej poškodenie.
- Chráňte sklenenú fritovaciu nádobu pred pádmi a nárazmi.
- Pred vyčistením nechajte sklenenú fritovaciu nádobu vychladnúť.
- Horúcu sklenenú fritovaciu nádobu ukladajte vždy na žiaruvzdorný povrch. Povrchy citlivé na teplo sa môžu poškodiť.
- Pri manipulácii so sklenenou fritovacou nádobou vždy používajte rukoväť a ochranné kuchynské lapky, a to obzvlášť keď je nádoba horúca.

POPIS PRODUKTU

1. Veko nádoby na vodu
2. Nádobka na vodu
3. Ovládací panel
4. Telo fritézy
5. Ohrievacie teleso
6. Nosný rám
7. Základňa
8. Predný kryt
9. Zadný kryt
10. Rukoväť fritovacej nádoby
11. Sklenená fritovacia nádoba
12. Fritovacia mriežka

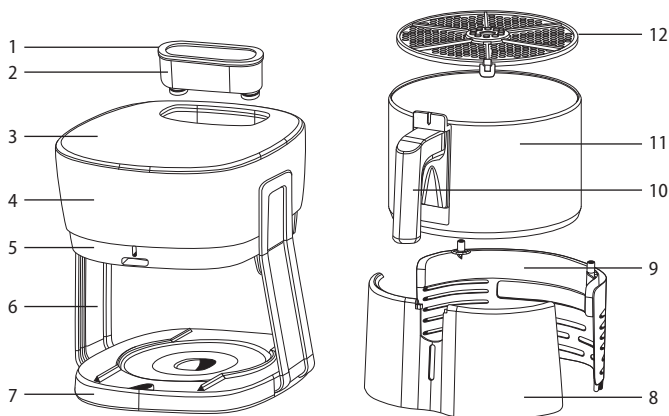

DE

EN

CZ

SK

PL

HU

SL

HR

Ovládací panel

1. Ikona teplovzdušnej fritézy
2. Ikona prípravy pizze
3. Ikona prípravy hranolčekov
4. Ikona prípravy kreviet
5. Ikona prípravy kuracieho mäsa
6. Ikona parnej fritézy
7. Tlačidlá -/+ : slúžia na nastavenie teploty/času prípravy
8. Tlačidlo prepínania medzi nastavením teploty a času prípravy
9. Tlačidlo výberu programu
10. Ukazovateľ času a teploty
11. Tlačidlo na prepínanie medzi teplovzdušnou a parnou fritézou
12. Kontrolky teploty (°C) a času prípravy (MIN)
13. Tlačidlo zapnutia/vypnutia (prerušenie chodu/spustenie fritézy)

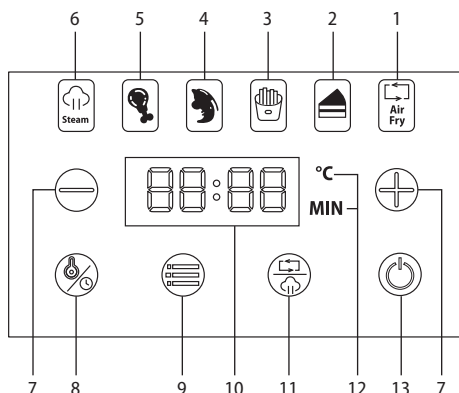

PRED PRVÝM POUŽITÍM

- Odstráňte všetky obaly a fólie a uložte ich na prípadné neskoršie použitie.
- Vyberte nádobku na vodu, jej veko a fritovaciu nádobu s fritovacou mriežkou. Z fritovacej nádoby opatrne odstráňte predný a zadný kryt. Všetky časti umyte v teplej vode s trochou kuchynského saponátu, opláchnite čistou vodou a utrite dosucha.
- Nádobku vložte do fritézy a nasadte veko.
- Nasadte predný a zadný kryt fritovacej nádoby, fritovaciu podložku vložte do fritovacej nádoby a tú vložte do fritézy.
- Vonkajší povrch fritézy utrite mäkkou hubkou mierne navlhčenou v teplej vode. Utrite čistou utierkou dosucha.

VAROVANIE:

Pred zapnutím fritézy sa uistite, že sú všetky umývateľné časti úplne suché.

UMIESTNENIE

- Umiestnite fritézu na pevný, rovný, suchý a ziaruvzdorný povrch v dostatočnej vzdialenosti od sieťovej zásuvky. Neumiestňujte ju na povrch opatrený látkou (napr. obrus) alebo na povrch citlivý na teplo. Neumiestňujte ju do blízkosti predmetov citlivých na teplo (napr. záclon, závesov a pod.).
- Zaisťte okolo fritézy dostatočne voľný priestor na zabezpečenie cirkulácie vzduchu.
- Spotrebič neumiestňujte do blízkosti stien alebo iných spotrebičov. Minimálna vzdialenosť je 10 cm, a to na všetkých stranách.
- Zo spotrebiča môže unikáť horúca para, keď je v prevádzke. Uistite sa, že v blízkosti spotrebiča nie sú žiadne predmety citlivé na horúcu paru.

ÚČEL POUŽITIA

Fritéza je určená na tepelnú úpravu potravín pomocou horúceho vzduchu, príp. pomocou horúceho vzduchu s parou. Je takisto určená na úpravu predpripravených potravín (napr. predsmažených hranolčekov).

POKYNY NA POUŽITIE









Základné použitie

1. Vyberte fritovaciu nádobu a na dno položte fritovaciu podložku.
2. Do nádoby vložte potraviny, ktoré budete pripravovať, a vložte nádobu späť do fritézy.

VAROVANIE:

Fritovaciu nádobu nepreplňujte. Pri plnení rešpektujte rysku maximálneho naplnenia.

3. Zapojte zástrčku napájacieho prívodu do sieťovej zásuvky. Zaznie krátke pípnutie a tlačidlo sa rozsvieti.
4. Stlačte tlačidlo , aby ste rozsvietili ovládací panel.

5. Tlačidlom  zvolte prípravu v teplovzdušnej fritéze (rozsvieti sa ikona ) alebo v parnej fritéze (rozsvieti sa ikona ). Ak budete používať parnú fritézu, je nutné naplniť nádobku vodou (viac v časti „**Naplnenie nádoby**“).
6. Opakovaným stlačením tlačidla  vyberte úpravu potravín. Na displeji sa striedavo zobrazí východisková teplota a východiskový čas prípravy.
7. Ak potrebujete zmeniť teplotu, stlačte opakovane tlačidlo , kým sa nerozsvieti ikona „°C“. Potom tlačidlami +/- upravte teplotu v krokoch po 5 °C v rozmedzí od 60 do 200 °C.
8. Ak potrebujete zmeniť čas prípravy, stlačte opakovane tlačidlo , kým sa nerozsvieti ikona „MIN“. Potom tlačidlami +/- upravte čas prípravy v krokoch po 1 minúte v rozmedzí od 1 do 60 minút.
9. Stlačte tlačidlo  na spustenie prípravy. Na displeji sa striedavo zobrazí nastavená teplota a čas prípravy.
10. V priebehu prípravy kontrolujte stav prepečenia. V prípade potreby stlačte tlačidlo , aby ste prerušili chod fritézy. Vyberte fritovaciu nádobu, potraviny otočte alebo premiešajte a vložte späť do fritézy. Stlačte tlačidlo , aby ste pokračovali v spracovaní.
11. Hneď ako uplynie nastavený čas prípravy, zaznie pípnutie a fritéza sa vypne.
12. Vytiahnite fritovaciu nádobu z fritézy a skontrolujte stav prepečenia. Ak sú potraviny prepečené, vyberte ich z fritovacej nádoby a podávajte. Ak potraviny nie sú dostatočne prepečené, nastavte znovu prípravu potravín a upravte teplotu a čas prípravy podľa potreby.
13. Ak nebudete fritézu používať, odpojte zástrčku napájacieho prívodu od sieťovej zásuvky a nechajte ju pred vyčistením vychladnúť.

VAROVANIE:

Používajte ochranné kuchynské lapky. Fritéza a fritovacia nádobka sa počas používania zahrievajú a hrozí riziko vážneho popálenia pri nesprávnej manipulácii.

VAROVANIE:

Horúcu fritovaciu nádobu ukladajte vždy na žiaruvzdorný povrch. Povrchy citlivé na teplo sa môžu poškodiť.

TIP:

Pri úprave potravín s funkciou parnej fritézy sa vytvorí chrumkavá kôrka na povrchu, a jedlo je tak šťavnatejšie.

NAPLNIENIE NÁDOBKY

Nádobku naplňte vodou vždy, keď budete používať funkciu parnej fritézy.

1. Odoberte veko nádoby na vodu a nalejte do nádoby čistú studenú vodu. Nádobku nepreplňujte. Pri plnení rešpektujte rysku maxima, ktorá sa nachádza na vnútornej stene nádoby.
2. Nasadte veko späť.





VAROVANIE:

Nepoužívajte funkciu parnej fritézy bez vody v nádobke. Hrozí poškodenie fritézy.

ZRUŠENIE PRÍPRAVY

Ak potrebujete zrušiť prípravu potravín, zatiaľ čo je fritéza v prevádzke, stlačte dlho tlačidlo . Príprava sa ukončí a fritéza sa vypne a prejde do pohotovostného režimu.

Program prípravy potravín

| Príprava potravín | Ikona | Východisková teplota (°C) | Východiskový čas prípravy (min) |
|-------------------|---|---------------------------|---------------------------------|
| Pizza |  | 140 | 12 |
| Hranolčeky |  | 200 | 18 |
| Krevety |  | 180 | 16 |
| Kuracie mäso |  | 200 | 22 |

DE

EN

CZ

SK

PL

HU

SL

HR

Poznámka:

Čas prípravy v tabuľke je iba orientačný a je možné ho upraviť pre rôzne množstvá/hmotnosť potravín. Skutočný čas prípravy sa preto môže líšiť.

TIPY NA PRÍPRAVU POTRAVÍN

- Hotové potraviny majú mať skôr zlatistú až svetlohnedú farbu. Tmavohnedá až čierna farba môže znamenať, že sú potraviny spálené. Neodporúčame konzumáciu spálených potravín.
- Hranolčeky z čerstvých zemiakov odporúčame pripravovať pri teplote maximálne 180 °C.
- Fritézu môžete predhriať bez vložených potravín vo fritovacej nádobe počas 3 minút.
- Štáva a prebytočný tuk z potravín sa hromadia na dne fritézy pod fritovacou mriežkou. Pri vyberaní potravín preto používajte kliešte na potraviny.
- Fritovaciu nádobu nepreplňte. Väčšie množstvo potravín rozdeľte na menšie dávky, ktoré budete postupne spracovávať.

ČISTENIE A ÚDRŽBA

- Pred čistením a údržbou vypnite fritézu, odpojte zástrčku napájacieho prívodu od sieťovej zásuvky a nechajte ju úplne vychladnúť.

VAROVANIE:

Neponárajte spotrebič, napájací prívod ani zástrčku do vody alebo inej tekutiny. Hrozí riziko úrazu elektrickým prúdom.

Poznámka:

Na čistenie nepoužívajte žiadne abrazívne alebo chemické čistiace prostriedky, benzén, rozpúšťadlá, alkohol a pod. Nepoužívajte drôtenky ani iné pomôcky, ktoré by mohli poškriabať povrch.

FRITOVACIA NÁDOBA, MRIEŽKA A NÁDOBK NA VODU

- Vyberte nádobku na vodu, jej veko a fritovaciu nádobu s fritovacou mriežkou. Z fritovacej nádoby opatrne odstráňte predný a zadný kryt. Všetky časti umyte v teplej vode s trochu kuchynského saponátu, opláchnite čistou vodou a utrite dosucha.
- Nádobku vložte do fritézy a nasadte veko.
- Nasadte predný a zadný kryt fritovacej nádoby, fritovaciu podložku vložte do fritovacej nádoby a tú vložte do fritézy.
- Ak sa potraviny pripečú na mriežku alebo sa na dne fritovacej nádoby pripeče štáva alebo tuk, nalejte do nádoby horúcu vodu a pridajte kuchynský saponát. Nechajte pôsobiť asi 10 minút a potom vyčistite bežným spôsobom.

FRITÉZA

- Vonkajší povrch fritézy utrite mäkkou hubkou mierne navlhčenou v teplej vode. Utrite čistou utierkou dosucha.

ULOŽENIE

- Pred uložením vyčistite fritézu podľa pokynov vyššie.
- Uložte fritézu do originálnej skatule, príp. do iného obalu na suché a tienisté miesto mimo dosahu detí a domácich maznáčikov.

Chybové hlásenia

| Chybové hlásenia | Význam | Riešenie |
|------------------|-------------------------|--|
| E1 | Skrat snímača | Odpojte fritézu od zdroja napájania, vyčakajte chvíľku a znovu zapojte. Ak problém pretrváva, prestaňte fritézu používať |
| E2 | Rozpojený obvod snímača | a obráťte sa na zákaznícky servis. |

DE

EN

CZ

SK

PL

HU

SL

HR



1. Uvedený symbol na výrobku alebo v sprievodnej dokumentácii znamená, že použité elektrické alebo elektronické výrobky sa nesmú likvidovať spolu s komunálnym odpadom. S cieľom správnej likvidácie výrobku ho odovzdajte na určených zberných miestach, kde bude prijatý zadarmo. Správnu likvidáciu tohto produktu pomôžete zachovať cenné prírodné zdroje a prispievate k prevencii potenciálnych negatívnych dopadov na životné prostredie a ľudské zdravie, čo by mohli byť dôsledky nesprávnej likvidácie odpadov. Ďalšie podrobnosti si vyžiadať od miestneho úradu alebo najbližšieho zberného miesta. Pri nesprávnej likvidácii tohto druhu odpadu sa môžu v súlade s národnými predpismi udeliť pokuty.

Informácie pre používateľov o likvidácii elektrických a elektronických zariadení (firemné a podnikové použitie):

Pre správnu likvidáciu elektrických a elektronických zariadení si vyžiadať podrobné informácie u vášho predajcu alebo dodávateľa.

Informácie pre používateľov k likvidácii elektrických a elektronických zariadení v ostatných krajinách mimo Európskej únie:

Vyššie uvedený symbol je platný iba v krajinách Európskej únie. Pre správnu likvidáciu elektrických a elektronických zariadení inde si vyžiadať podrobné informácie na vašich úradoch alebo u predajcu zariadenia. Všetko vyjadruje symbol preškrtnutého kontajnera na výrobku, obale alebo tlačenej materiáloch.

2. Záručné opravy zariadenia uplatňujte u svojho predajcu.

V prípade technických problémov a otázok kontaktujte svojho predajcu, ktorý vás bude informovať o ďalšom postupe. Dodržujte pravidlá pre prácu s elektrickými zariadeniami. Používateľ nie je oprávnený rozoberať zariadenie ani vymieňať žiadnu jeho súčasť. Pri otvorení alebo odstránení krytov hrozí riziko úrazu elektrickým

prúdom. Pri nesprávnom zostavení zariadenia a jeho opätovnom zapojení sa zároveň vystavujete riziku úrazu elektrickým prúdom.

Záručná lehota je na produkty 24 mesiacov, ak nie je stanovené inak. Záruka sa nevzťahuje na poškodenie spôsobené neštandardným používaním, mechanickým poškodením, vystavením agresívnym podmienkam, zaobchádzaním v rozpore s manuálom a bežným opotrebením. Záručná lehota na batériu je 24 mesiacov, na jej kapacitu 6 mesiacov. Viac informácií týkajúcich sa záruky nájdete na www.elem6.com/warranty

Výrobca, dovozca ani distribútor nenesú žiadnu zodpovednosť za akékoľvek škody spôsobené montážou alebo nesprávnym používaním produktu.

EÚ Vyhlásenie o zhode

Spoločnosť elem6 s.r.o. týmto vyhlasuje, že zariadenie Lauben Glass & Steam Air® Fryer 4500BG je v zhode so základnými požiadavkami a ďalšími príslušnými ustanoveniami smernice **2014/30/EÚ** a **2014/35/EÚ**. Všetky produkty Lauben sú určené na predaj bez obmedzenia v Nemecku, Českej republike, na Slovensku, v Poľsku, Maďarsku a v ďalších členských krajinách EÚ. Úplné vyhlásenie o zhode je možné stiahnuť z webu www.lauben.com/support/doc

Dovozca do EÚ

elem6 s.r.o., Braškovská 308/15, 16100 Praha 6, Česká republika
www.lauben.com

Výrobca

TIGMON GmbH, Yorkstraße 22; 93049 Regensburg, Deutschland

Tlačové chyby a zmeny v manuáli sú vyhradené.



DE

EN

CZ

SK

PL

HU

SL

HR

SPECYFIKACJA I FUNKCJE

| | |
|--------------------------------|----------------------|
| Model | LBAFMGSAF45BA |
| Napięcie | 100–240 V~, 50/60 Hz |
| Moc | 1300 W |
| Długość kabla zasilającego | 100 cm |
| Ustawienie temperatury | 60–200 °C |
| Ustawianie czasu przygotowania | 0–60 minut |
| Maksymalna pojemność | 4,5 l |

INSTRUKCJE BEZPIECZEŃSTWA - OGÓLNE

**PRZED UŻYCIEM URZĄDZENIA NALEŻY PRZECZYTAĆ WSZYSTKIE INSTRUKCJE.
NALEŻY ZACHOWAĆ NINIEJSZĄ INSTRUKCJĘ DO WYKORZYSTANIA W PRZYSZŁOŚCI.
NINIEJSZE URZĄDZENIE JEST PRZEZNACZONE WYŁĄCZNIE DO UŻYTKU DOMOWEGO.**

- Niniejsze urządzenie może być używane przez dzieci w wieku 8 lat lub starsze oraz osoby o ograniczonych zdolnościach fizycznych, percepcyjnych lub umysłowych lub nieposiadające doświadczenia i wiedzy, pod warunkiem, że są one nadzorowane lub zostały poinstruowane w zakresie bezpiecznego użytkowania urządzenia i rozumieją potencjalne zagrożenia.
- Dzieci nie mogą bawić się urządzeniem.
- Czyszczenie i konserwacja użytkownika nie mogą być wykonywane przez dzieci, chyba że mają one co najmniej 8 lat i są nadzorowane.
- Dzieci w wieku poniżej 8 lat muszą trzymać się z dala od urządzenia i jego zasilania.
- Jeśli przewód zasilający jest uszkodzony, musi zostać wymieniony przez producenta, jego technika serwisowego lub osobę o podobnych kwalifikacjach, aby uniknąć niebezpiecznej sytuacji. Zabrania się używania urządzenia z uszkodzonym przewodem zasilającym lub wtyczką.
- Nie wolno zanurzać urządzenia, przewodu zasilającego ani wtyczki w wodzie lub innej cieczy.
- Powierzchnie mające kontakt z żywnością należy czyścić zgodnie z instrukcjami zawartymi w niniejszym podręczniku.
- Urządzenie nie jest przeznaczone do obsługi za pomocą zewnętrznego wyłącznika czasowego lub pilota zdalnego sterowania.

- Temperatura dostępnych powierzchni może być wyższa podczas pracy urządzenia. Urządzenie może być gorące nawet po jego wyłączeniu. Przed przystąpieniem do czyszczenia, konserwacji lub innych czynności należy upewnić się, że urządzenie jest całkowicie zimne.

BEZPIECZNE KORZYSTANIE Z URZĄDZENIA

- Urządzenie jest przeznaczone wyłącznie do użytku w pomieszczeniach. Nie używaj go na zewnątrz.
- Urządzenie jest przeznaczone do użytku wyłącznie w domu i w miejscach takich jak
 - aneksy kuchenne dla personelu w sklepach, biurach i innych miejscach pracy;
 - pokoje hotelowe lub motelowe i inne pomieszczenia mieszkalne;
 - gospodarstwa rolne;
 - pensjonaty oferujące zakwaterowanie ze śniadaniem.
- Nie używaj urządzenia do celów komercyjnych.
- Urządzenie jest przeznaczone do przygotowywania żywności. Nie używaj go do celów innych niż te, do których jest przeznaczone. Zabrania się ingerencji w urządzenie by dostosować je do innych celów. Nie używaj żadnych akcesoriów, które nie są zalecane przez producenta.
- Postępuj zgodnie z instrukcjami zawartymi w niniejszej instrukcji użytkownika.

BEZPIECZEŃSTWO ELEKTRYCZNE

- Przed podłączeniem wtyczki sieciowej upewnij się, że napięcie podane na tabliczce znamionowej urządzenia odpowiada napięciu w gniazdku sieciowym. W razie wątpliwości należy skonsultować się z wykwalifikowanym elektrykiem.
- Wtyczkę zasilacza należy podłączać wyłącznie do prawidłowo uziemionego gniazdka sieciowego.
- Nie używaj przedłużaczy, wielu gniazdek ani adapterów.
- Zaleca się podłączenie urządzenia do oddzielnego obwodu elektrycznego.
- Nie wolno zanurzać urządzenia, przewodu zasilającego ani wtyczki w wodzie lub innej cieczy. Istnieje ryzyko porażenia prądem.
- Nie należy dotykać wtyczki mokrymi lub wilgotnymi rękami, zwłaszcza podczas podłączania lub odłączania od źródła zasilania.
- Zasilacz należy poprowadzić tak, aby nie dotykał gorących powierzchni, nie można było na niego nadepnąć ani się o niego potknąć. Upewnij się, że zasilacz nie zwisa ponad krawędzią stołu lub blatu roboczego, nie płącze się, nie wygina nadmiernie ani nie dotyka ostrych przedmiotów.
- Przed przeniesieniem, czyszczeniem lub przechowywaniem urządzenia bądź w chwili, gdy chcesz je pozostawić bez nadzoru, należy je wyłączyć, wyjąć wtyczkę przewodu zasilającego z gniazdka sieciowego. Przed czyszczeniem należy odczekać, aż urządzenie ostygnie.
- Przewód zasilający należy odłączać od gniazdka, ciągnąc za wtyczkę, a nie za przewód. Istnieje ryzyko uszkodzenia przewodu zasilającego lub gniazda sieciowego.

BEZPIECZNE UMIESZCZENIE URZĄDZENIA

- Nie należy umieszczać urządzenia na parapetach, zlewozmywakach lub niestabilnych powierzchniach. Zawsze umieszczaj urządzenie na stabilnej, płaskiej i suchej powierzchni.
- Nie należy umieszczać urządzenia na kuchence elektrycznej lub gazowej, w pobliżu otwartego ognia lub urządzeń będących źródłem ciepła.
- Nie używaj urządzenia w pobliżu wanny, zlewu, basenu lub innego źródła wody.
- Przycisk na panelu sterowania służy do wyłączania urządzenia. Nie należy wyłączać urządzenia poprzez wyjęcie wtyczki z gniazda sieciowego.
- Upewnij się, że wokół urządzenia jest wystarczająco dużo wolnej przestrzeni, aby zapewnić cyrkulację powietrza.
- Urządzenie należy zawsze umieszczać na stabilnej i odpornej na wysoką temperaturę powierzchni. Nie należy umieszczać urządzenia na powierzchni pokrytej tkaniną (np. obrusem) lub na powierzchni wrażliwej na ciepło. Nie należy umieszczać urządzenia w pobliżu obiektów wrażliwych na ciepło (np. zasłon, firanek itp.).
- Nie należy umieszczać urządzenia w pobliżu ścian lub innych urządzeń. Minimalna odległość wynosi 10 cm ze wszystkich stron.
- Nie używaj urządzenia w miejscu, w którym używane lub przechowywane są substancje łatwopalne, lotne lub wybuchowe.

BEZPIECZNA EKSPLOATACJA URZĄDZENIA

- Przygotuj składniki w pojemniku frytkownicy na ruszcie do smażenia. Nie należy używać frytkownicy bez prawidłowo założonego rusztu do smażenia.

DE

EN

CZ

SK

PL

HU

SL

HR

- Podczas pracy z urządzenia może wydobywać się gorąca para. Upewnij się, że w pobliżu urządzenia nie znajdują się przedmioty wrażliwe na gorącą parę.
- Żywność we frytkownicy nie może dotykać elementu grzejącego.
- Nie dotykaj rozgrzanej grzałki, gdy jest gorąca, gdyż grozi to poważnymi oparzeniami.
- Nie należy blokować otworów wentylacyjnych urządzenia. Istnieje ryzyko przegrzania i późniejszego uszkodzenia.
- Nie wkładaj żadnych przedmiotów do otworów z przodu lub z tyłu. Istnieje ryzyko porażenia prądem i uszkodzenia urządzenia.
- Jeśli z urządzenia wydobywa się dym, należy je natychmiast wyłączyć i odłączyć wtyczkę zasilania od gniazdka sieciowego. Pozostaw zbiornik frytkownicy wewnątrz urządzenia, aż dym przestanie się ulatniać i zniknie. Nie gaś dymu z wodą!
- Podczas obsługi frytkownicy należy używać uchwytu i ochronnych rękawic kuchennych.

BEZPIECZNA KONSERWACJA

- Postępuj zgodnie z instrukcjami czyszczenia urządzenia zawartymi w niniejszej instrukcji użytkownika.
- Jeśli urządzenie, przewód zasilający lub wtyczka są uszkodzone lub urządzenie nie działa prawidłowo, należy zaprzestać jego używania i skontaktować się z autoryzowanym centrum serwisowym. Nie przeprowadzaj naprawy samodzielnie.
- Zarówno producent, jak i importer czy sprzedawca nie ponoszą odpowiedzialności za jakiegokolwiek szkody spowodowane nieprawidłowym montażem lub użytkowaniem produktu.
- Gniazdko musi znajdować się w pobliżu urządzenia i musi być łatwo dostępne.

OSTRZEŻENIA DOTYCZĄCE SZKLANEGO ZBIORNIKA FRYTKOWNICY

- Podczas pracy szklany zbiornik jest ogrzewany gorącym powietrzem. Nie napełniaj go olejem, tłuszczem ani żadnym innym płynem. Istnieje ryzyko przegrzania zawartości i uszkodzenia zbiornika.
- Nie przepelniaj szklanego pojemnika do smażenia żywnością. Gorące powietrze nie będzie mogło swobodnie przepływać, a jedzenie nie będzie wystarczająco przepieczone.
- Nie wystawiaj szklanego zbiornika na działanie ekstremalnych temperatur. Nie należy wlewać zimnej wody do gorącego zbiornika i odwrotnie. Istnieje ryzyko uszkodzenia.
- Chroń szklany zbiornik przed upadkami i uderzeniami.
- Przed czyszczeniem odczekaj, aż szklany zbiornik ostygnie.
- Gorący szklany zbiornik należy zawsze umieszczać na żaroodpornej powierzchni. Powierzchnie wrażliwe na ciepło mogą zostać uszkodzone.
- Zawsze używaj uchwytu i rękawic ochronnych podczas obsługi szklanego zbiornika, zwłaszcza gdy jest gorący.

OPIS PRODUKTU

1. Pokrywa zbiornika na wodę
2. Zbiornik na wodę
3. Panel sterowania
4. Korpus frytkownicy
5. Element grzejny
6. Rama nośna
7. Podstawa
8. Przednia osłona
9. Tylna osłona
10. Uchwyt zbiornika frytkownicy
11. Szklany zbiornik
12. Ruszt do smażenia

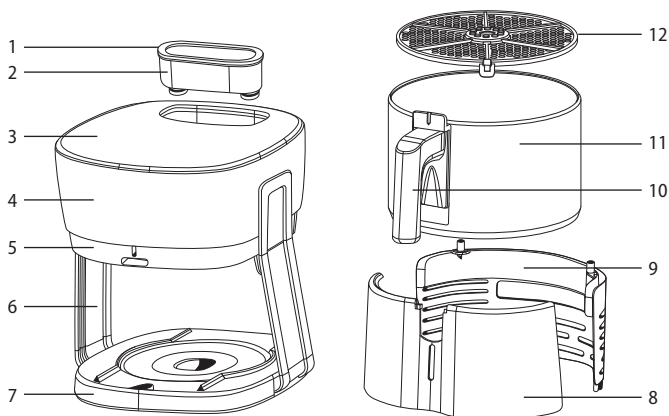

DE

EN

CZ

SK

PL

HU

SL

HR

Panel sterowania

1. Ikona frytkownicy beztłuszczowej
2. Ikona przygotowania pizzy
3. Ikona przygotowywania frytek
4. Ikona przygotowania krewetek
5. Ikona przygotowania mięsa z kurczaka
6. Ikona frytkownicy na parę
7. Przyciski -/+ : służą do ustawiania temperatury/czasu gotowania
8. Przycisk do przełączania między ustawieniami temperatury i czasu gotowania
9. Przycisk wyboru programu
10. Wskaźnik czasu i temperatury
11. Przycisk do przełączania między frytkownicą beztłuszczową a frytkownicą parową
12. Kontrolki temperatury (°C) i czasu gotowania (MIN)
13. Przycisk włączania/wyłączania (przerwanie pracy frytkownicy/opuszczenie frytkownicy)

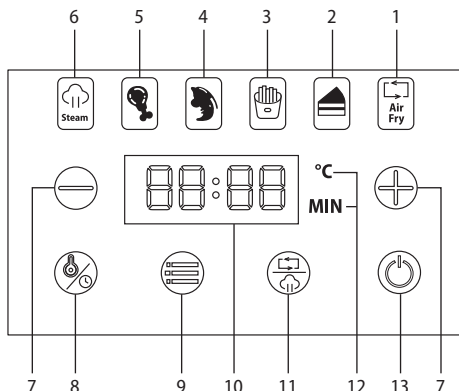

PRZED PIERWSZYM UŻYCIEM

- Usuń wszystkie opakowania i folie i zachowaj je do późniejszego wykorzystania.
- Wyjmij pojemnik na wodę, jego pokrywę i zbiornik do smażenia z rusztem do smażenia. Ostrożnie zdejmij przednią i tylną pokrywę frytkownicy. Umyj wszystkie części w ciepłej wodzie z niewielką ilością detergentu kuchennego, spłucz czystą wodą i wytrzyj do sucha.
- Umieść pojemnik we frytkownicy i załóż pokrywę.
- Załóż przednią i tylną osłonę zbiornika, włóż podkładkę do smażenia w zbiorniku i umieść ją we frytkownicy.
- Przetrzyj zewnętrzną powierzchnię frytkownicy miękką gąbką lekko zwilżoną ciepłą wodą. Wytrzyj do sucha czystą szmatką.

OSTRZEŻENIE:

Przed włączeniem frytkownicy należy upewnić się, że wszystkie części, które można myć, są całkowicie suche.

LOKALIZACJA

- Umieść frytkownicę na twardej, równej i suchej powierzchni, w odpowiedniej odległości od gniazda zasilania. Nie należy umieszczać urządzenia na powierzchni pokrytej tkaniną (np. obrusem) lub na powierzchni wrażliwej na ciepło. Nie należy umieszczać urządzenia w pobliżu obiektów wrażliwych na ciepło (np. zasłon, firanek itp.).
- Należy zapewnić wystarczającą wolną przestrzeń wokół frytkownicy, aby zapewnić cyrkulację powietrza.
- Nie należy umieszczać urządzenia w pobliżu ścian lub innych urządzeń. Minimalna odległość wynosi 10 cm ze wszystkich stron.
- Podczas pracy z urządzenia może wydobywać się gorąca para. Upewnij się, że w pobliżu urządzenia nie znajdują się przedmioty wrażliwe na gorącą parę.

PRZEZNACZENIE

Frytkownica przeznaczona jest do obróbki termicznej żywności przy użyciu gorącego powietrza lub gorącego powietrza z parą. Jest również przeznaczona do przygotowywania wstępnie przygotowanej żywności (np. wstępnie smażonych frytek).



WYTYCZNE DOTYCZĄCE UŻYTKOWANIA

Użycie podstawowe

1. Wyjmij zbiornik frytkownicy a na dnie umieść podkładkę do smażenia.
2. Umieść jedzenie, które zamierzasz przygotować w zbiorniku i włóż zbiornik z powrotem do frytkownicy.

OSTRZEŻENIE:

Nie przepelniaj frytkownicy. Podczas napełniania należy przestrzegać linii maksymalnego napełnienia.

3. Podłącz wtyczkę zasilania do gniazda sieciowego. Rozlegnie się krótki sygnał dźwiękowy i zaświeci się przycisk .
4. Naciśnij przycisk , aby podświetlił panel sterowania.

DE

EN

CZ









SK

PL

HU

SL

HR

5. Użyj przycisku , aby wybrać gotowanie we frytkownicy beztłuszczowej (zaświeci się ikona ) lub we frytkownicy parowej (zaświeci się ikona ). W przypadku korzystania z frytkownicy parowej należy napelnić pojemnik wodą (patrz "**Napełnianie zbiornika**").
6. Naciśnij kilkakrotnie przycisk , aby wybrać sposób przygotowania żywności. Na wyświetlaczu pojawi się na przemian domyślna temperatura i domyślny czas gotowania.
7. Jeśli chcesz zmienić temperaturę, naciśnij kilkakrotnie przycisk , aż zaświeci się ikona "°C". Następnie użyj przycisków +/-, aby wyregulować temperaturę w krokach co 5°C w zakresie od 60 do 200°C.
8. Jeśli chcesz zmienić czas przygotowania, naciśnij kilkakrotnie przycisk , aż zaświeci się ikona "MIN". Następnie użyj przycisków +/-, aby ustawić czas gotowania w krokach co 1 minutę w zakresie od 1 do 60 minut.
9. Naciśnij przycisk , aby rozpocząć przygotowanie. Na wyświetlaczu pojawi się na przemian ustawiona temperatura i czas gotowania.
10. Podczas procesu przygotowania należy sprawdzać stan wysmażenia. W razie potrzeby naciśnij przycisk , aby przerwać pracę frytkownicy. Wyjmij zbiornik frytkownicy, obróć lub przemieszaj żywność, włóż zbiornik ponownie do frytkownicy. Naciśnij przycisk , aby kontynuować obróbkę żywności.
11. Po upływie ustawionego czasu gotowania rozlegnie się sygnał dźwiękowy i frytkownica wyłączy się.
12. Wyjmij zbiornik z frytkownicy i sprawdź stan wypieczenia. Gdy potrawa będzie gotowa, można ją wyjąć z frytkownicy i podać. Jeśli potrawa nie jest wystarczająco przepieczona, należy ponownie ustawić program przygotowania i odpowiednio dostosować temperaturę i czas gotowania.
13. Jeśli frytkownica nie będzie używana, należy odłączyć wtyczkę zasilania od gniazda sieciowego i pozostawić ją do ostygnięcia przed czyszczeniem.

OSTRZEŻENIE:

Używaj ochronnych rękawic kuchennych. Frytkownica i zbiornik nagrzewają się podczas użytkowania i istnieje ryzyko poważnych oparzeń w przypadku nieprawidłowej obsługi.

OSTRZEŻENIE:

Gończy zbiornik frytkownicy należy zawsze umieszczać na żaroodpornej powierzchni. Powierzchnie wrażliwe na ciepło mogą zostać uszkodzone.

WSKAZÓWKA:

Gotowanie potraw za pomocą funkcji smażenia na parze tworzy chrupiącą skórkę na powierzchni, dzięki czemu potrawy są bardziej soczyste.

NAPEŁNIANIE POJEMNIKA

Podczas korzystania z funkcji smażenia na parze należy napelnić pojemnik wodą.

1. Zdejmij pokrywę zbiornika na wodę i wlej do niego czystą, zimną wodę. Nie przepelniaj zbiornika. Podczas napełniania należy przestrzegać znacznika maksimum znajdującego się na wewnętrznej ścianie pojemnika.
2. Załóż z powrotem pokrywę.



OSTRZEŻENIE:

Nie używaj funkcji smażenia na parze bez wody w pojemniku. Istnieje ryzyko uszkodzenia frytkownicy.

ANULOWANIE PRZYGOTOWANIA

Aby anulować przygotowywanie żywności podczas pracy frytkownicy, należy nacisnąć przez dłuższy czas przycisk . Przygotowanie jest zakończone, a frytkownica wyłączy się i przejdzie w tryb czuwania.

Program przygotowywania żywności

| Przygotowanie żywności | Ikona | Domyślna temperatura (°C) | Domyślny czas przygotowania (min.) |
|------------------------|---|---------------------------|------------------------------------|
| Pizza |  | 140 | 12 |
| Frytki |  | 200 | 18 |
| Krewetki |  | 180 | 16 |

| Przygotowanie żywności | Ikona | Domyślna temperatura (°C) | Domyślny czas przygotowania (min.) |
|------------------------|---|---------------------------|------------------------------------|
| Mięso z kurczaka |  | 200 | 22 |

Uwaga:

Czasy gotowania podane w tabeli są orientacyjne i mogą być dostosowane do różnych ilości/wag produktów. Rzeczywisty czas przygotowania może się zatem różnić.

WSKAZÓWKI DOTYCZĄCE PRZYGOTOWYWANIA ŻYWNÓŚCI

- Gotowa potrawa powinna mieć raczej złoty lub jasnobrązowy kolor. Kolor od ciemnobrązowego do czarnego może wskazywać, że jedzenie jest przypalone. Spożywanie przypalonej żywności nie jest zalecane.
- Zalecamy przygotowywanie frytek ze świeżych ziemniaków w maksymalnej temperaturze 180°C.
- Frytkownicę można podgrzewać bez jedzenia w pojemniku do smażenia przez 3 minuty.
- Sok i nadmiar tłuszczu z żywności gromadzi się na dnie frytkownicy pod rusztem do smażenia. Dlatego do wyjmowania żywności należy używać szczypic do żywności.
- Nie przepelniaj frytkownicy. Podziel większe ilości jedzenia na mniejsze partie, które będziesz stopniowo przygotowywać.

CZYSZCZENIE I KONSERWACJA

- Przed czyszczeniem i konserwacją należy wyłączyć frytkownicę, wyjąć wtyczkę zasilania z gniazdka sieciowego i odczekać, aż ostygnie.

OSTRZEŻENIE:

Nie wolno zanurzać urządzenia, przewodu zasilającego ani wtyczki w wodzie lub innej cieczy. Istnieje ryzyko porażenia prądem.

Uwaga:

Do czyszczenia nie należy używać ściernych lub chemicznych środków czyszczących, benzenu, rozpuszczalników, alkoholu itp. Nie używaj drucianych ściereczek ani innych narzędzi, które mogą porysować powierzchnię.

ZBIORNIK, RUSZT I POJEMNIK NA WODĘ

- Wyjmij pojemnik na wodę, jego pokrywę i zbiornik do smażenia z rusztem do smażenia. Ostrożnie zdejmij przednią i tylną pokrywę frytkownicy. Umyj wszystkie części w ciepłej wodzie z niewielką ilością detergentu kuchennego, splucz czystą wodą i wytrzyj do sucha.
- Umieść pojemnik we frytkownicy i załóż pokrywę.
- Załóż przednią i tylną osłonę zbiornika, włóż podkładkę do smażenia w zbiorniku i umieść ją we frytkownicy.
- Jeśli jedzenie przypali się na ruszcie lub jeśli soki lub tłuszcz przywierają do dna zbiornika, wlej gorącą wodę na patelnię i dodaj detergent kuchenny. Pozostaw na około 10 minut, a następnie zmyj w normalny sposób.

FRYTKOWNICA

- Przetrzyj zewnętrzną powierzchnię frytkownicy miękką gąbką lekko zwilżoną ciepłą wodą. Wytrzyj do sucha czystą szmatką.

PRZECHOWYWANIE

- Przed przechowywaniem wyczyść frytkownicę zgodnie z powyższymi instrukcjami.
- Urządzenie należy przechowywać w oryginalnym pudełku lub innym opakowaniu w suchym i zacienionym miejscu, niedostępnym dla dzieci i zwierząt domowych.

Komunikaty o błędach

| Komunikaty o błędach | Znaczenie | Rozwiązanie |
|----------------------|--------------------------|---|
| E1 | Zwarcie czujnika | Odłącz frytkownicę od zasilania, odczekaj chwilę i podłącz ją ponownie. Jeśli problem nie ustąpi, należy zaprzestać korzystania z frytkownicy i skontaktować się z działem obsługi klienta. |
| E2 | Odlączony obwód czujnika | Odczekaj chwilę i podłącz ją ponownie. Jeśli problem nie ustąpi, należy zaprzestać korzystania z frytkownicy i skontaktować się z działem obsługi klienta. |

DE

EN

CZ

SK

PL

HU

SL

HR



1. Symbol na produkcie lub w dołączonej dokumentacji oznacza, że zużytych produktów elektrycznych lub elektronicznych nie wolno wyrzucać razem z odpadami komunalnymi. W celu prawidłowej utylizacji produktu prosimy o dostarczenie go do wyznaczonych punktów zbiórki, gdzie zostanie przyjęty bezpłatnie. Prawidłowa utylizacja tego produktu pomoże chronić cenne zasoby naturalne i zapobiegać potencjalnym negatywnym skutkom dla środowiska i zdrowia ludzkiego, które mogą wynikać z niewłaściwej utylizacji odpadów. Aby uzyskać więcej informacji, skontaktuj się z lokalnymi władzami lub najbliższym punktem zbiórki. Niewłaściwa utylizacja tego typu odpadów może skutkować grzywnami zgodnie z przepisami krajowymi.

Informacje dla użytkowników dotyczące utylizacji sprzętu elektrycznego i elektronicznego (do użytku korporacyjnego i biznesowego): Szczegółowe informacje na temat prawidłowej utylizacji sprzętu elektrycznego i elektronicznego można uzyskać u sprzedawcy lub dostawcy.

Informacje dla użytkowników dotyczące utylizacji sprzętu elektrycznego i elektronicznego w innych krajach poza Unią Europejską: Powyższy symbol jest ważny tylko w krajach Unii Europejskiej. W celu prawidłowej utylizacji sprzętu elektrycznego i elektronicznego w innym miejscu należy skontaktować się z lokalnymi władzami lub sprzedawcą sprzętu. Przekreślony symbol pojemnika na produkcie, opakowaniu lub materiałach drukowanych przekazuje takie informacje.

2. W celu naprawy gwarancyjnej należy skontaktować się ze sprzedawcą. W przypadku problemów technicznych i pytań prosimy o kontakt ze sprzedawcą, który poinformuje o dalszych krokach. Należy przestrzegać zasad pracy z urządzeniami elektrycznymi. Użytkownik nie jest upoważniony do demontażu urządzenia lub wymiany jakichkolwiek jego komponentów. W przypadku otwarcia lub zdjęcia pokryw istnieje ryzyko porażenia prądem elektrycznym. Nieprawidłowy montaż

i ponowne podłączenie urządzenia również naraża użytkownika na ryzyko porażenia prądem.

Okres gwarancji na produkty wynosi 24 miesiące, chyba że określono inaczej. Gwarancja nie obejmuje uszkodzeń spowodowanych niestandardowym użytkowaniem, uszkodzeniami mechanicznymi, narażeniem na agresywne warunki, obsługą niezgodną z instrukcją oraz normalnym zużyciem. Okres gwarancji na akumulator wynosi 24 miesiące, a na jego pojemność 6 miesięcy. Więcej informacji na temat gwarancji można znaleźć na stronie www.elem6.com/warranty

Producent, importer ani dystrybutor nie ponoszą odpowiedzialności za jakiegokolwiek szkody spowodowane instalacją lub niewłaściwym użytkowaniem produktu.

Deklaracja zgodności UE

Elem6 s.r.o. niniejszym oświadcza, że urządzenie Lauben Glass & Steam Air® Fryer 4500BG jest zgodne z zasadniczymi wymaganiami i innymi stosownymi postanowieniami dyrektywy 2014/30/UE i 2014/35/UE. Wszystkie produkty Lauben są przeznaczone do sprzedaży bez ograniczeń w Niemczech, Czechach, Słowacji, Polsce, na Węgrzech i w innych państwach członkowskich UE. Pełną deklarację zgodności można pobrać ze strony www.lauben.com/support/doc

Importer do UE

elem6 s.r.o., Braškovská 308/15, 16100 Praha 6, Republika Czeska
www.lauben.com

Producent

TIGMON GmbH, Yorkstraße 22; 93049 Regensburg, Deutschland

Korekty błędów w druku i zmiany w instrukcji zastrzeżone.



MŰSZAKI ADATOK ÉS JELLEMZŐK

| | |
|-----------------------------|----------------------|
| Modell | LBAFMGS4500BG |
| Feszültség | 100–240 V~, 50/60 Hz |
| Energiafelhasználás | 1300 W |
| Tápkábel hossza | 100 cm |
| Hőmérséklet beállítása | 60–200 °C |
| Előkészületi idő beállítása | 0-60 perc |
| Maximális térfogat | 4,5 l |

BIZTONSÁGI UTASÍTÁSOK – ÁLTALÁNOS

KÉRJÜK, A KÉSZÜLÉK HASZNÁLATA ELŐTT OLVASSON EL MINDEN UTASÍTÁST.

ŐRIZZE MEG EZT AZ ÚTMUTATÓT KÉSŐBBI HASZNÁLATRA.

EZ A KÉSZÜLÉK CSAK HÁZTARTÁSI HASZNÁLATRA AJÁNLOTT.

- Ezt a készüléket 8 éves vagy annál idősebb gyermekek, valamint csökkent fizikai, érzékszervi vagy szellemi képességekkel rendelkező, illetve tapasztalattal és tudással nem rendelkező személyek akkor használhatják, ha felügyelet alatt vannak, vagy utasítást kaptak a készülék biztonságos használatára vonatkozóan, és megértik az ezzel járó veszélyeket.
- Gyermekek nem játszhatnak a készülékkel.
- A tisztítást és a felhasználói karbantartást gyermekek nem végezhetik, kivéve, ha 8 évesnél idősebbek és felügyelet alatt állnak.
- A 8 éven aluli gyermekeket a készüléktől és annak tartozékától távol kell tartani.
- Ha a tápegység megsérül, azt a gyártónak, annak szerviztechnikusának vagy egy hasonlóan képzett személynek ki kell cserélnie a veszélyes helyzetek elkerülése érdekében. Sérült tápkábellel vagy csatlakozódugóval a készüléket használni tilos.
- Ne merítse vízbe vagy más folyadékba a készüléket, a tápkábelt vagy a csatlakozódugót.
- Tisztítsa meg az étellel érintkezésbe kerülő felületeket a jelen kézikönyv utasításai szerint.
- A készülék nem használható külső időzítő kapcsolóval vagy távirányítóval.

DE

EN

CZ

SK

PL

HU

SL

HR

- Az elérhető felületek hőmérséklete megnövekedhet, amikor a készülék működésben van. A készülék még kikapcsolás után is forró lehet. Tisztítás, karbantartás vagy bármilyen más kezelés előtt győződjön meg arról, hogy a készülék teljesen lehűlt.

A KÉSZÜLÉK BIZTONSÁGOS HASZNÁLATA

- A készülék kizárólag beltéri használatra készült. Ne használja a szabadban.
- A készülék kizárólag háztartásokban és olyan helyiségekben való használatra készült, mint pl.
 - teakonyhák a személyzet számára üzemekben, irodákban és más munkahelyeken;
 - szállodai vagy motelszobák és egyéb lakóterek;
 - mezőgazdaságok;
 - szállást és reggelit biztosító vállalkozások.
- Ne használja kereskedelmi célokra.
- A készülék ételkészítésre szolgál. Ne használja a rendeltetésétől eltérő célra. Tilos a készüléket más célra átalakítani. Ne használjon a gyártó által nem ajánlott tartozékokat.
- Kövesse a felhasználói kézikönyv utasításait.

ELEKTROMOS BIZTONSÁG

- A tápcsatlakozó csatlakoztatása előtt győződjön meg arról, hogy a készülék adattábláján szereplő feszültség megegyezik a hálózati aljzat feszültségével. Ha kétségei vannak, forduljon szakképzett villanyszerelőhöz.
- A tápcsatlakozót csak megfelelően földelt hálózati aljzathoz csatlakoztassa.
- Ne használjon hosszabbítót, elosztót vagy adaptert.
- Javasoljuk, hogy a készüléket külön elektromos áramkörhöz csatlakoztassa.
- Ne mérje vízbe vagy más folyadékba a készüléket, a tápkábelt vagy a csatlakozódugót. Fennáll az áramütés veszélye.
- Ne érintse meg a csatlakozódugót vizes vagy nedves kézzel, különösen az áramforráshoz való csatlakoztatáskor vagy leválasztáskor.
- A tápkábelt úgy vezesse, hogy ne érjen forró felületekhez, ne lehessen rálépni vagy megbotlani benne. Ügyeljen arra, hogy a tápkábel ne lógjon túl az asztal vagy a munkalap szélén, ne gabalyodjon össze, ne görbüljön meg túlzottan, és ne érintkezzen éles tárgyakkal.
- Kapcsolja ki a készüléket, húzza ki a hálózati csatlakozódugót az aljzathoz, ha felügyelet nélkül hagyja, nincs használatban, mozgatás, tisztítás vagy tárolás előtt. Tisztítás előtt hagyja kihűlni a készüléket.
- A tápkábelt a hálózati aljzathoz a csatlakozónál, ne a vezetéknel fogva húzza ki. Fennáll a tápegység vagy a hálózati aljzat károsodásának veszélye.

A KÉSZÜLÉK BIZTONSÁGOS ELHELYEZÉSE

- Ne helyezze a készüléket ablakpárkányra, mosogató lecsöpögtető tálcájára vagy instabil felületre. Mindig stabil, vízszintes és száraz felületre helyezze.
- Ne helyezze a készüléket elektromos vagy gáztűzhelyre vagy közelébe, ne tegye nyílt tűz vagy hóforrás közelébe.
- Ne használja a készüléket fürdőkád, mosogató, úszómedence vagy más vízforrás közelében.
- A készülék kikapcsolására a kezelőpanel gombja szolgál. Ne kapcsolja ki a készüléket úgy, hogy a csatlakozódugót kihúzza a fali aljzathoz.
- Biztosítson elegendő szabad helyet a készülék körül, hogy biztosítsa a levegő keringését.
- A készüléket mindig szilárd és hőálló felületre helyezze. Ne helyezze szövettel borított felületre (például terítőre) vagy hőérzékeny felületre. Ne helyezze hőre érzékeny tárgyak (pl. függöny, sötétítő stb.) közelébe.
- Ne helyezze a készüléket falak vagy más készülékek közelébe. A minimális távolság 10 cm minden oldalon.
- Ne használja a készüléket olyan helyen, ahol gyúlékony, illékony vagy robbanásveszélyes anyagokat használnak vagy tárolnak.

A KÉSZÜLÉK BIZTONSÁGOS MŰKÖDTETÉSE

- Az ételt a rácson lévő sütőedényben készítse el. Ne használja a sütőedényt, ha a sütőrács nincs megfelelően behelyezve.
- Működés közben forró gőz távozhat a készülékből. Ügyeljen arra, hogy a készülék közelében ne legyenek forró gőzre érzékeny tárgyak.
- A fritőzben lévő étel nem érhet hozzá a fűtőelemhez.

- Ne érintse meg a felforrósodott fűtőelemet, súlyos égési sérülések veszélye áll fenn.
- Ne takarja el a készülék szellőzőnyílásait. Túlmelegedést és károsodást kockáztat.
- Ne helyezzen semmilyen tárgyat az elülső vagy hátsó nyílásokba. Fennáll az áramütés és a készülék károsodásának veszélye.
- Ha füst jön ki a készülékből, azonnal kapcsolja ki, és húzza ki a tápkábel a hálózati aljzatból. Hagyja a sütőedényt a készülékben, amíg a füst el nem száll és el nem tűnik. Ne oltsa a füstöt vízzel!
- A sütőedény kezelésekor használjon fogantyút és konyhai védőkesztyűt.

BIZTONSÁGOS KARBANTARTÁS

- Kövesse a felhasználói kézikönyv tisztítási utasításait.
- Ha a készülék, a tápkábel vagy a csatlakozó megsérül, vagy a készülék nem működik megfelelően, hagyja abba a használatát, és forduljon egy hivatalos szervizközpontoz. Ne végezze el saját maga a javítást.
- A gyártó, az importőr és az eladó sem vállal felelősséget a termék nem megfelelő összeszereléséből vagy használatából eredő károkért.
- A kimenetnek a készülék közelében, és könnyen hozzáférhetőnek kell lennie.

ÜVEG SÜTŐEDÉNNYEL KAPCSOLATOS FIGYELMEZTETÉSEK

- Működés közben az üveg sütőedény forró levegővel felmelegszik. Ne tölts fel olajjal, zsírral vagy más folyadékkal. Fennáll a tartalom túlmelegedésének és az edény károsodásának veszélye.
- Ne tölts túl az üveg sütőedényt élelmiszerrel. A forró levegő nem tud szabadon áramlani, és az étel nem sül meg eléggé.
- Ne tegye ki az üveg sütőedényt szélsőséges hőmérsékletnek. Ne öntsön hideg vizet forró edénybe és fordítva. Fennáll az edény károsodásának a veszélye.
- Óvja az üveg sütőedényt a leejtéstől és az ütésektől.
- Tisztítás előtt hagyja kihűlni az üveg sütőedényt.
- A forró üveg sütőedényt mindig hőálló felületre helyezze. A hőérzékeiny felületek megsérülhetnek.
- Mindig használjon fogantyút és konyhai védőkesztyűt az üveg sütőedény kezelésekor, különösen, ha az edény forró.

TERMÉKLEÍRÁS

1. Vízartály fedele
2. Vízartály
3. Kezelőpanel
4. Fritőztest
5. Fűtőelem
6. Tartókeret
7. Alapzat
8. Elülső fedél
9. Hátsó fedél
10. Sütőedény fogantyú
11. Üveg sütőedény
12. Sütőrács

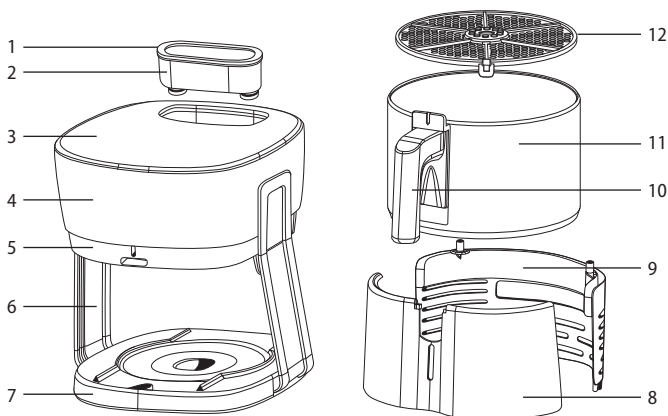

DE

EN

CZ

SK

PL

HU

SL

HR

Kezelőpanel

1. Forró levegős fritőz ikon
2. Pizzakészítés ikon
3. Hasábburgonya készítés ikon
4. Garnélarák készítés ikon
5. Csirkehús készítés ikonra
6. Gőzfritőz ikon
7. +/- gombok: a hőmérséklet/előkészítési idő beállítására szolgálnak
8. Gomb a hőmérséklet és a főzési idő közötti váltáshoz
9. Programválasztó gomb
10. Idő- és hőmérsékletmutató
11. Gomb a forró levegős és a gőzfritőz közötti váltáshoz
12. A hőmérséklet (°C) és a főzési idő (MIN) jelzőlámpái
13. Be/ki gomb (szünet/fritőz indítása)

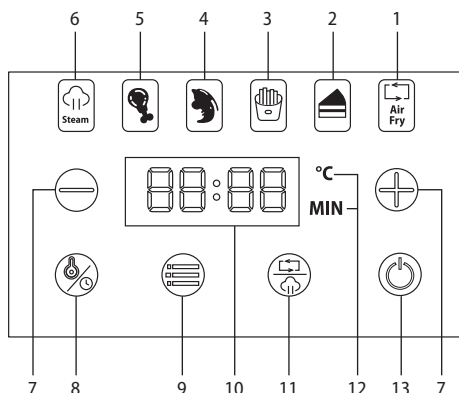

ELSŐ HASZNÁLAT ELŐTT

- Távolítsa el minden csomagolást és fóliát, és őrizze meg későbbi használatra.
- Távolítsa el a víztartályt, annak fedelét és a sütőedényt a sütőrácscsal. Óvatosan távolítsa el a sütőedény elülső és hátsó fedelét. Mossa el az összes alkatrészt meleg vízben, kevés mosogatószerrel, öblítse le tiszta vízzel és törölje szárazra.
- Helyezze az edényt a fritőzbe, és tegye vissza a fedelet.
- Helyezze fel a fritőz elülső és hátsó fedelét, helyezze a sütőalátétet a sütőedénybe, és azt tegye a fritőzbe.
- Meleg vízben enyhén megnedvesített puha szivaccsal törölje le a fritőz külső felületét. Törölje szárazra egy tiszta ruhával.

FIGYELEM:

A fritőz bekapcsolása előtt győződjön meg arról, hogy minden mosható alkatrész teljesen megszáradt.

ELHELYEZÉS

- Helyezze a fritőzt szilárd, vízszintes, száraz és hőálló felületre, megfelelő távolságra a hálózati aljzattól. Ne helyezze szövetfelületre (például terítőre) vagy hőérzékeny felületre. Ne helyezze hőre érzékeny tárgyak (pl. függöny, sütőtét stb.) közelébe.
- Biztosítson elegendő szabad helyet a fritőz körül, hogy biztosítsa a levegő keringését.
- Ne helyezze a készüléket falak vagy más készülékek közelébe. A minimális távolság 10 cm minden oldalon.
- Működés közben forró gőz távozik a készülékből. Ügyeljen arra, hogy a készülék közelében ne legyenek forró gőzre érzékeny tárgyak.

RENDELTETÉSSZERŰ HASZNÁLAT

A fritőz élelmiszerek hőkezelésére szolgál forró levegővel, ill. forró levegővel és gőzzel történő felhasználásával. Előre elkészített ételek (pl. elősütött hasábburgonya) feldolgozására is szolgál.

HASZNÁLATI UTASÍTÁSOK









Alapvető használat

1. Vegye ki a sütőedényt, és helyezze a sütőalátétet az alá.
2. Helyezze a főzendő ételt az edénybe, és tegye vissza az edényt a fritőzbe.

FIGYELEM:

Ne töltse túl a sütőedényt. Feltöltéskor tartsa be a maximális töltés vonalát.

3. Csatlakoztassa a tápkábelt a hálózati aljzathoz. Rövid hangjelzést fog hallani, és a  gomb világitani kezd.
4. Nyomja meg a  gombot a kezelőpanel megvilágításához.

- A  gombbal válassza ki a forró levegős fritőzben (a  ikon világít) vagy gőzsütőben (az  ikon világít) az elkészítést. Ha gőzsütőt kíván használni, akkor az edényt meg kell tölteni vízzel (további információk a „**A tartály feltöltése**” részben).
- Nyomja meg többször a  gombot az ételkészítés kiválasztásához. A kijelzőn felváltva látható az alapértelmezett hőmérséklet és az alapértelmezett elkészítési idő.
- Ha módosítania kell a hőmérsékletet, nyomja meg többször a  gombot, amíg a „°C” ikon ki nem gyullad. Ezután a +/- gombokkal állítsa be a hőmérsékletet 5 °C-os léptékben 60 és 200 °C között.
- Ha módosítania kell az elkészítési időt, nyomja meg többször a  gombot, amíg a „MIN” ikon ki nem gyullad. Ezután a +/- gombokkal állítsa be az elkészítési időt 1 perces léptékben 1 és 60 perc között.
- Nyomja meg a  gombot az elkészítés indításához. A kijelző felváltva mutatja a beállított hőmérsékletet és az elkészítési időt.
- Elkészítés közben ellenőrizze az átsülés állapotát. Ha szükséges, nyomja meg a  gombot a fritőz leállításához. Vegye ki a sütőedényt, fordítsa meg vagy keverje össze az ételt, és tegye vissza a fritőzbe. Nyomja meg a  gombot a feldolgozás folytatásához.
- A beállított főzési idő eltelte után hangjelzés hallható, és a fritőz kikapcsol.
- Vegye ki a sütőedényt a fritőzből, és ellenőrizze az elkészültséget. Ha átsült az étel, vegye ki a sütőedényből és tálalja. Ha az étel nem sült meg eléggé, állítsa be újra az ételkészítést, és szükség szerint állítsa be a hőmérsékletet és a főzési időt.
- Ha a fritőz nem használja, húzza ki a tápkábelt a fali aljzatból, és tisztítás előtt hagyja kihűlni.

FIGYELEM:

Használjon konyhai védőkesztyűt. A fritőz és a sütőedény használat közben felforrósodik, és helytelen kezelés esetén súlyos égési sérülések veszélye áll fenn.

FIGYELEM:

A forró sütőedényt mindig hőálló felületre helyezze. A hőérzékeny felületek megsérülhetnek.

TIPP:

Az ételek gőzsütő funkcióval történő készítésekor a felületen ropogós kéreg képződik, ami szaftosabbá teszi az ételt.

A TARTÁLY FELTÖLTÉSE

Töltse fel a tartályt vízzel minden alkalommal, amikor a gőzsütő funkciót használja.

- Vegye le a víztartály fedelét, és öntsön tiszta hideg vizet a tartályba. Ne töltse túl a tartályt. Feltöltéskor vegye figyelembe a tartály belső falán lévő maximális jelölést.
- Tegye vissza a fedelet.





FIGYELEM:

Ne használja a gőzsütő funkciót, ha a tartályban nincs víz. Fennáll a fritőz károsodásának veszélye.

AZ ELKÉSZÍTÉS MEGSZAKÍTÁSA

Ha meg kell szakítania az ételkészítést, miközben a fritőz üzemel, nyomja meg hosszan a  gombot. Az elkészítés befejeződik, a fritőz kikapcsol és készenléti üzemmódba lép.

Ételkészítési program

| Ételek elkészítése | Ikon | Alapértelmezett hőmérséklet (°C) | Alapértelmezett elkészítési idő (perc) |
|--------------------|---|----------------------------------|--|
| Pizza |  | 140 | 12 |
| Hasábburgonya |  | 200 | 18 |
| Garnélarák |  | 180 | 16 |
| Csirkehús |  | 200 | 22 |

Megjegyzés:

A táblázatban szereplő elkészítési idő csak tájékoztató jellegű, és a különböző mennyiségű/súlyú ételhez állítható. A tényleges elkészítési idő ezért változhat.

ÉTELKÉSZÍTÉSI TIPPEK

- A kész ételnek arany-világosbarna színűnek kell lennie. A sötétbarna vagy fekete szín azt jelentheti, hogy az étel megégett. Égett étel elfogyasztását nem javasoljuk.
- Friss burgonyából a hasábburgonyát maximum 180 °C-on javasoljuk elkészíteni.
- A fritőzt behelyezett étel nélkül 3 percig előmelegítheti.
- Az élelmiszerekből származó saft és felesleges zsír a fritőz alján, a sütőrács alatt halmozódik fel. Ezért az étel eltávolításakor használjon ételfogót.
- Ne töltse túl a sütőedényt. A nagyobb mennyiségű ételt ossza szét kisebb adagokra, amelyeket fokozatosan feldolgozhat.

TISZTÍTÁS ÉS KARBANTARTÁS

- Tisztítás és karbantartás előtt kapcsolja ki a fritőzt, húzza ki a tápkábelt a fali aljzattól, és hagyja kihűlni.

FIGYELEM:

Ne merítse vízbe vagy más folyadékba a készüléket, a tápkábelt vagy a csatlakozódugót. Fennáll az áramütés veszélye.

Megjegyzés:

Ne használjon súroló hatású vagy vegyi tisztítószeret, benzint, oldószert, alkoholt stb. Ne használjon drótkéfért vagy más olyan eszközt, amely megkarcolhatja a felületet.

SÜTŐEDÉNY, RÁCS ÉS VÍZTARTÁLY

- Távolítsa el a víztartályt, annak fedelét és a sütőedényt a sütőráccsal. Óvatosan távolítsa el a sütőedény elülső és hátsó fedelét. Mossa el az összes alkatrészt meleg vízben, kevés mosogatószerrel, öblítse le tiszta vízzel és törölje szárazra.
- Helyezze az edényt a fritőzbe, és tegye vissza a fedelet.
- Helyezze fel a fritőz elülső és hátsó fedelét, helyezze a sütőalátétet a sütőedénybe, és azt tegye a fritőzbe.
- Ha az étel rátapad a rácsra, vagy ha saft vagy zsír tapad a sütőedény aljára, öntsön forró vizet az edénybe, és adjon hozzá mosogatószeret. Hagyja hatni körülbelül 10 percig, majd a szokásos módon tisztítsa meg.

FRITŐZ

- Meleg vízben enyhén megnedvesített puha szivaccsal törölje le a fritőz külső felületét. Törölje szárazra egy tiszta ruhával.

TÁROLÁS

- Tárolás előtt tisztítsa meg a fritőzt a fenti utasítások szerint.
- A fritőzt az eredeti dobozában, esetleg másik csomagolásban tárolja száraz és árnyékos helyen, gyermekektől és háziállatoktól elzárva.

Hibaüzenetek

| Hibaüzenet | Jelentés | Megoldás |
|------------|---------------------------------|--|
| E1 | Érzékelő rövidzárlat | Húzza ki a fritőzt az áramforrásból, várjon egy pillanatot, majd dugja vissza. Ha a probléma továbbra is fennáll, hagyja abba a sütő használatát, és lépjen kapcsolatba az ügyfélszolgálatl. |
| E2 | Az érzékelő áramköre megszakadt | |

DE

EN

CZ

SK

PL

HU

SL

HR



1. A terméken vagy a kísérő dokumentációban feltüntetett szimbólum azt jelenti, hogy a használt elektromos vagy elektronikus termékeket nem szabad a kommunális hulladékkal együtt kidobni. A termék megfelelő ártalmatlanítása érdekében adja le azt a kijelölt gyűjtőhelyeken, ahol ingyenesen átveszik. A termék megfelelő ártalmatlanításával segít megőrizni az értékes természeti erőforrásokat, és segít megelőzni a környezetre és az emberi egészségre gyakorolt lehetséges negatív hatásokat, amelyek a nem megfelelő hulladékkezelésből származhatnak. További részletekért forduljon a helyi hatósághoz vagy a legközelebbi gyűjtőhelyhez. Az ilyen típusú hulladékok szakszerűtlen ártalmatlanítása a nemzeti előírásoknak megfelelően bírságot vonhat maga után.

Tájékoztató a felhasználók számára az elektromos és elektronikus berendezések ártalmatlanításához (üzleti és vállalati használat): Az elektromos és elektronikus berendezések megfelelő ártalmatlanításával kapcsolatban kérjen részletes tájékoztatást kereskedőjétől vagy szállítójától.

Felhasználói információk az elektromos és elektronikus eszközök ártalmatlanításához az Európai Unión kívüli országokban: A fenti szimbólum csak az Európai Unió országaiiban érvényes. Az elektromos és elektronikus berendezések máshol történő megfelelő ártalmatlanításával kapcsolatban kérjen részletes tájékoztatást a hatóságoktól vagy a berendezés forgalmazójától. Mindent az áthúzott szemetestartály szimbólum fejez ki a terméken, a csomagoláson vagy a nyomtatott anyagokon.

2. A készülék garanciális javítását igényelje a kereskedőjénél. Technikai problémák és kérdések esetén forduljon a kereskedőhöz, aki tanácsot ad a további teendőkre vonatkozóan. Kövesse az elektromos berendezésekkel végzett munka szabályait. A felhasználó nem jogosult a készüléket szétszerelni vagy annak alkatrészeit kicserélni. A burkolatok kinyitásakor vagy

eltávolításakor fennáll az áramütés veszélye. Emellett akkor is fennáll az áramütés veszélye, ha nem megfelelően szereli össze és csatlakoztatja a berendezést.

A termékek **jótállási ideje** 24 hónap, hacsak nem szerepel másként. A garancia nem terjed ki a nem szabványos használatból, mechanikai sérülésekből, agresszív körülményeknek való kitettségéből, a kézikönyv utasításaitól eltérő kezelésből és a normál kopásból eredő károkról. Az akkumulátor jótállási ideje 24 hónap, kapacitására 6 hónap jótállás érvényes. A garanciáról további információkat a www.elem6.com/warranty weboldalon talál.

A gyártó, az importőr, sem a forgalmazó nem vállal felelősséget a termék beszereléséből vagy helytelen használatából eredő károkért.

EU megfelelési nyilatkozat

Az elem6 s.r.o. ezennel kijelenti, hogy a Lauben Glass & Steam Air® Fryer 4500BG készülék megfelel a **2014/30/EU** és a **2014/35/EU** irányelv alapvető követelményeinek és egyéb vonatkozó rendelkezéseinek. Az összes Lauben termék korlátozás nélkül értékesíthető Németországban, Csehországban, Szlovákiában, Lengyelországban, Magyarországon és más EU-tagállamokban. A teljes megfelelési nyilatkozat letölthető a www.lauben.com/support/doc oldalon.

Importőr az EU-ba

elem6 s.r.o., Braškovská 308/15, 16100 Praha 6, Cseh Köztársaság
www.lauben.com

Gyártó

TIGMON GmbH, Yorkstraße 22; 93049 Regensburg, Deutschland

A nyomdai hibák és a kézikönyv változtatásai fenntartva.



DE

EN

CZ

SK

PL

HU

SL

HR

SPECIFIKACIJE IN FUNKCIJE

| | |
|---------------------------|----------------------|
| Model | LBAFMGSAF45BA |
| Napetost | 100–240 V~, 50/60 Hz |
| Vhodna moč | 1300 W |
| Dolžina napajalnega kabla | 100 cm |
| Nastavitev temperature | 60–200 °C |
| Nastavitev časa priprave | 0–60 minut |
| Največja prostornina | 4,5 l |

VARNOSTNA NAVODILA – SPLOŠNO

PRED UPORABO NAPRAVE PREBERITE VSA NAVODILA.

TA UPORABNIŠKI PRIROČNIK SHRANITE ZA UPORABO V PRIHODNJE.

TA NAPRAVA JE NAMENJENA SAMO ZA UPORABO V GOSPODINJSTVU.

- To napravo lahko uporabljajo otroci, stari 8 let ali več, in osebe z zmanjšanimi fizičnimi, senzoričnimi ali duševnimi sposobnostmi ali s pomanjkljivimi izkušnjami in znanjem, če so pod nadzorom ali so bili poučeni o varni uporabi naprave in razumejo morebitne nevarnosti.
- Otroci se z napravo ne smejo igrati.
- Otroci lahko čiščenje in vzdrževanje izvajajo le, če so starejši od 8 let in so pod nadzorom odrasle osebe.
- Otroci, mlajši od 8 let, ne smejo biti v bližini naprave in njenega napajanja.
- Če je napajalni kabel poškodovan, ga mora zamenjati proizvajalec, njegov servisni tehnik ali podobno usposobljena oseba. Le tako lahko preprečite morebitno nevarno situacijo. Napravo je prepovedano uporabljati s poškodovanim napajalnim kablom ali vtičem.
- Naprave, napajalnega kabla ali vtiča ne potopite v vodo ali druge tekočine.
- Površine, ki so v stiku z živili, očistite v skladu z navodili v tem priročniku.
- Ta naprava ni zasnovana za upravljanje z zunanjim časovnim stikala s časovnim preklopom ali daljinskim upravljalnikom.

DE

EN

CZ

SK

PL

HU

SL

HR

- Temperatura dostopnih površin je lahko med delovanjem naprave višja. Naprava je lahko vroča tudi po izklopu. Pred čiščenjem, vzdrževanjem ali drugim ravnanjem z napravo se prepričajte, da se je popolnoma ohladila.

VARNA UPORABA NAPRAVE

- Naprava je namenjena samo za uporabo v zaprtih prostorih. Ne uporabljajte je na prostem.
- Naprava je namenjena samo za uporabo doma in na območjih, kot so:
 - kuhinje za osebje v trgovinah, pisarnah in na drugih delovnih mestih;
 - hotelske ali motelske sobe in drugi bivalni prostori;
 - kmetije in
 - okolja, ki nudijo nastanitve z zajtrkom.
- Ne uporabljajte je v komercialne namene.
- Naprava je namenjena pripravi hrane. Ne uporabljajte je za namene, za katere ni predvidena. Napravo je prepovedano predelati za drug namen. Ne uporabljajte dodatne opreme, ki je proizvajalec ne priporoča.
- Upoštevajte navodila v tem uporabniškem priročniku.

ELEKTRIČNA VARNOST

- Pred priključitvijo vtiča se prepričajte, da se napetost na tipski ploščici naprave ujema z napetostjo v vaši vtičnici. Če ste v dvomih, se posvetujte z usposobljenim električarjem.
- Napajalni vtič priključite le v ustrezno ozemljeno vtičnico.
- Ne uporabljajte podaljškov, več vtičnic ali vmesnikov.
- Priporočljivo je, da napravo priključite na ločen električni tokokrog.
- Naprave, napajalnega kabla ali vtiča ne potopite v vodo ali katero koli drugo tekočino. Obstaja nevarnost električnih poškodb.
- Ne dotikajte se vtiča z mokrimi ali vlažnimi rokami, zlasti ko ga priključujete v električno omrežje ali izključujete iz njega.
- Napajalni kabel napeljite tako, da se ne dotika vročih površin in da nanj ne morete stopiti ali se spotakniti. Prepričajte se, da napajalni kabel ne visi čez rob mize ali delovne plošče, da se ne zapleta, pretirano upogiba ali dotika ostrih predmetov.
- Izklopite napravo, izvlecite vtič iz vtičnice, kadar koli jo pustite brez nadzora, je ne uporabljate, preden jo premaknete, očistite ali shranite. Pred čiščenjem počakajte, da se naprava ohladi.
- Napajalni kabel izvlecite iz vtičnice tako, da primete za vtič, in ne tako, da potegnete za kabel. Obstaja nevarnost poškodbe napajalnega kabla ali omrežne vtičnice.

VARNA NAMESTITEV NAPRAVE

- Naprave ne postavljajte na okenske police, umivalnike ali nestabilne površine. Vedno jo postavite na stabilno, ravno in suho površino.
- Naprave ne postavljajte na električni ali plinski štedilnik ali v njegovo bližino, v bližino odprtega ognja ali naprav, ki so vir toplote.
- Naprave ne uporabljajte v bližini kadi, umivalnika, bazena ali drugega vira vode.
- Gumb na nadzorni plošči se uporablja za izklop naprave. Naprave ne izklopite tako, da izvlecete vtič iz omrežne vtičnice.
- Poskrbite, da je okoli naprave dovolj prostora za kroženje zraka.
- Napravo vedno postavite na trdno površino, ki je odporna na toploto. Ne postavljajte je na površino, prekrito s krpo (npr. namizni prt), ali na površino, občutljivo na toploto. Ne postavljajte je v bližino predmetov, občutljivih na toploto (npr. zaves, zastorov itd.).
- Naprave ne postavljajte v bližino sten ali drugih naprav. Najmanjša razdalja mora biti 10 cm na vseh straneh.
- Naprave ne uporabljajte v prostorih, kjer se uporabljajo ali skladiščijo vnetljive, hlapljive ali eksplozivne snovi.

VARNO UPRAVLJANJE NAPRAVE

- Pripravite hrano v posodi za cvrtje na mreži za cvrtje. Posode za cvrtje ne uporabljajte brez pravilno vstavljene mreže za cvrtje.
- Med delovanjem naprave lahko iz nje uhaja vroča para. Prepričajte se, da v bližini naprave ni predmetov, občutljivih na vročo paro.
- Hrana v posodi za cvrtje se ne sme dotikati grelnega elementa.
- Ne dotikajte se vročega grelnega elementa, saj obstaja nevarnost hudih opeklin.

- Ne zapirajte prepraževalnih odprtih naprave. Obstaja nevarnost pregrevanja in posledične poškodbe.
- V odprtine v srednjem ali zadnjem delu ne vstavljajte nobenih predmetov. Obstaja nevarnost električnih poškodb in poškodb aparata.
- Če se iz naprave uhaša dim, jo takoj izklopite in izvlecite napajalni vtič iz električne vtičnice. Posodo za cvrtje pustite v napravi, dokler dim ne preneha uhašati in izgine. Ne škropite dima z vodo!
- Pri ravnanju s posodo za cvrtje uporabljajte ročaj in zaščitne kuhinjske rokavice.

VARNO VZDRŽEVANJE

- Upoštevajte navodila za čiščenje v tem uporabniškem priročniku.
- Če so naprava, napajalni kabel ali vtič poškodovani ali naprava ne deluje pravilno, jo prenehajte uporabljati in se obrnite na pooblaščen servisni center. Popravila ne izvajajte sami.
- Proizvajalec, uvoznik in prodajalec ne prevzemajo odgovornosti za morebitno škodo, nastalo zaradi nepravilne montaže ali uporabe izdelka.
- Vtičnica mora biti nameščena v bližini naprave in mora biti lahko dostopna.

OPOZORILA V ZVEZI S STEKLENO POSODO ZA CVRTJE

- Steklena posoda za cvrtje se med delovanjem segreva z vročim zrakom. Ne napolnite je z oljem, mastjo ali katero koli drugo tekočino. Obstaja nevarnost pregretja vsebine in poškodbe posode.
- Steklena posode za cvrtje ne napolnite preveč s hrano. V nasprotnem primeru vroč zrak ne bo mogel prosto krožiti, hrana pa ne bo dovolj kuhana.
- Steklena posode za cvrtje ne izpostavljajte ekstremnim temperaturam. V vročo posodo ne vlivajte hladne vode in obratno. V nasprotnem primeru obstaja nevarnost poškodb.
- Stekleno posodo za cvrtje zaščitite pred padci in udarci.
- Pred čiščenjem steklene posode za cvrtje počakajte, da se posoda ohladi.
- Vročo stekleno posodo za cvrtje vedno postavite na površino, ki je odporna na toploto. Površine, občutljive na toploto, se lahko poškodujejo.
- Pri rokanju s stekleno posodo za cvrtje vedno uporabljajte ročaj in zaščitne kuhinjske rokavice, zlasti ko je posoda vroča.

OPIS IZDELKA

1. Pokrov posode za vodo
2. Posoda za vodo
3. Nadzorna plošča
4. Ohišje cvrtnika
5. Grelni element
6. Podporno ogrodje
7. Podnožje
8. Sprednji pokrov
9. Zadnji pokrov
10. Ročaj posode za cvrtje
11. Steklena posoda za cvrtje
12. Mreža za cvrtje

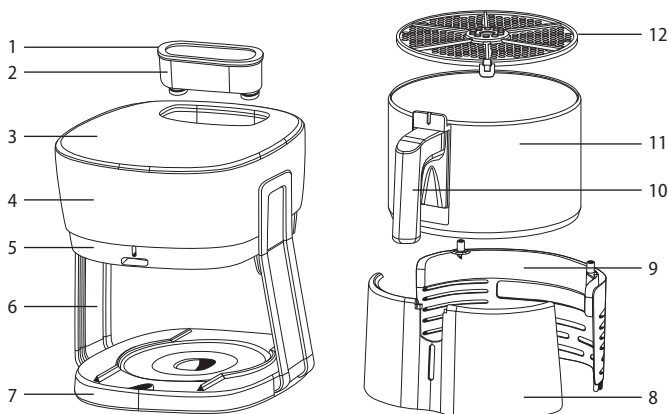

DE

EN

CZ

SK

PL

HU

SL

HR

Nadzorna plošča

1. Ikona cvrtnika na vroč zrak
2. Ikona za pripravo pice
3. Ikona za pripravo ocvrtega krompirčka
4. Ikona za pripravo kozic
5. Ikona za pripravo piščančjega mesa
6. Ikona parnega cvrtnika
7. Gumba -/+ za nastavev temperature/časa kuhanja
8. Gumb za preklop med nastavitvami temperature in časa kuhanja
9. Gumb za izbiro programa
10. Indikator časa in temperature
11. Gumb za preklop med cvrtnikom na vroč zrak in parnim cvrtnikom
12. Indikatorske lučke temperature (°C) in časa kuhanja (MIN)
13. Gumb za vklop/izklop (prekinitev delovanja cvrtnika/vklop cvrtnika)

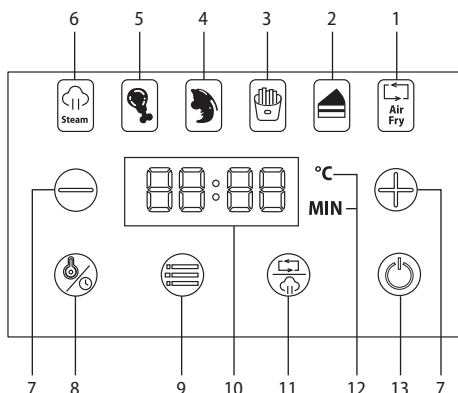

PRED PRVO UPORABO

- Odstranite vso embalažo in folije ter jih shranite za poznejšo uporabo.
- Odstranite posodo za vodo, njen pokrov in posodo za cvrtje z mrežo za cvrtje. S posode za cvrtje previdno odstranite sprednji in zadnji pokrov. Vse dele operite v topli vodi z malo kuhinjskega detergenta, sperite s čisto vodo in obrišite do suhega.
- Posodo postavite v cvrtnik in namestite pokrov.
- Namestite sprednji in zadnji pokrov posode za cvrtje, vstavite podlogo za cvrtje v posodo za cvrtje ter jo namestite v cvrtnik.
- Zunanjo površino cvrtnika obrišite z mehko gobo, rahlo navlaženo v topli vodi. Obrišite do suhega s čisto krpo.

OPOZORILO:

Pred vklopom cvrtnika se prepričajte, da so vsi pralni deli popolnoma suhi.

POSTAVITEV

- Cvrtnik postavite na trdno, ravno in suho površino, ki je odporna na toploto, daleč stran od električne vtičnice. Ne postavljajte je na površino, prekrito s krpo (npr. namizni prt), ali na površino, občutljivo na toploto. Ne postavljajte je v bližino predmetov, občutljivih na toploto (npr. zaves, zastorov itd.).
- Poskrbite, da je okoli cvrtnika dovolj prostora za kroženje zraka.
- Naprave ne postavljajte v bližino sten ali drugih naprav. Najmanjša razdalja mora biti 10 cm na vseh straneh.
- Med delovanjem naprave lahko iz nje uhaja vroča para. Prepričajte se, da v bližini naprave ni predmetov, občutljivih na vročo paro.

PREDVIDENA UPORABA

Cvrtnik je namenjen pripravi hrane z vročim zrakom ali vročim zrakom s paro. Namenjena je tudi pripravi vnaprej pripravljenih živil (npr. vnaprej ocvrtega krompirčka).

NAVODILA ZA UPORABO

Osnovna uporaba

1. Odstranite posodo za cvrtje in na dno namestite podlogo za cvrtje.
2. V posodo položite hrano, ki jo boste pripravili, in namestite posodo v cvrtnik.

OPOZORILO:

Posode za cvrtje ne napolnite prekomerno. Pri polnjenju upoštevajte črto največjega polnjenja.

3. Vtič napajalnega kabla priključite na električno vtičnico. Zaslišali boste kratek zvočni signal, gumb pa začne svetiti.
4. Pritisnite gumb , da vklopite nadzorno ploščo.

DE

EN

CZ









SK

PL

HU

SL

HR

- Z gumbom  izberite, ali želite za kuhanje uporabiti cvrtnik na vroč zrak (vklopi se ikona ) ali v parnem cvrtniku (vklopi se ikona ).
- Če uporabljate parni cvrtnik, morate posodo napolniti z vodo (glejte »Polnjenje posode«).
- Večkrat pritisnite gumb , da izberete način priprave hrane. Na prikazovalniku se izmenično prikazujeta privzeta temperatura in privzeti čas kuhanja.
- Če želite spremeniti temperaturo, večkrat pritisnite gumb , dokler se ne vklopi ikona »C«. Nato z gumboma +/- nastavite temperaturo v korakih po 5 °C od 60 °C do 200 °C.
- Če želite spremeniti čas priprave, večkrat pritisnite gumb , dokler se ne vklopi ikona »MIN«. Nato z gumboma +/- nastavite čas kuhanja v 1-minutnih korakih od 1 do 60 minut.
- Za začetek kuhanja pritisnite gumb . Na prikazovalniku se izmenično prikazujeta nastavljena temperatura in čas kuhanja.
- Med kuhanjem preverite, ali je hrana kuhana. Po potrebi pritisnite gumb  za začasno prekinitev delovanja cvrtnika. Odstranite posodo za cvrtje, obrnite ali premešajte hrano in znova namestite posodo v cvrtnik, za nadaljnje kuhanje pritisnite gumb .
- Po preteku nastavljenega časa kuhanja se oglasi zvočni signal in cvrtnik se izklopi.
- Odstranite posodo za cvrtje iz cvrtnika in preverite, ali je hrana dovolj pečena. Če je hrana dovolj pečena, jo vzemite iz posode za cvrtje in jo postrezite. Če hrana ni dovolj pečena, jo znova vstavite v posodo za cvrtje ter po potrebi prilagodite temperaturo in čas kuhanja.
- Če cvrtnika ne boste več uporabljali, izvlecite napajalni vtič iz električne vtičnice in pred čiščenjem počakajte, da se ohladi.

OPOZORILO:

Uporabljajte zaščitne kuhinjske rokavice. Cvrtnik in posoda za cvrtje se med uporabo segrejeta, zato ob nepravilnem ravnanju obstaja nevarnost hudih opeklin.

OPOZORILO:

Vročo posodo za cvrtje vedno postavite na površino, ki je odporna na toploto. Površine, občutljive na toploto, se lahko poškodujejo.

NASVET:

Pri kuhanju hrane s funkcijo parnega cvrtnika se na površini ustvari hrustljava skorjica, zato je hrana bolj sočna.

POLNENJE POSODE

Med uporabo funkcije parnega cvrtnika posodo vedno napolnite z vodo.

- Odstranite pokrov posode za vodo in vanjo nalijte čisto hladno vodo. Posode ne napolnite prekomerno. Pri polnjenju upoštevajte črto za največjo količino na notranji steni posode.
- Znova namestite pokrov.





OPOZORILO:

Funkcije parnega cvrtnika ne uporabljajte brez vode v posodi. V nasprotnem primeru lahko poškodujete cvrtnik.

PREKLIC KUHANJA

Če želite med delovanjem cvrtnika preklicati kuhanje, pritisnite gumb  in ga držite dalj časa. Kuhanje je končano, cvrtnik pa se izklopi in preklopi v način pripravljenosti.

Program kuhanja

| Kuhanje | Ikona | Privzeta temperatura (°C) | Privzet čas kuhanja (min) |
|------------------|---|---------------------------|---------------------------|
| Pica |  | 140 | 12 |
| Ocvrt krompirček |  | 200 | 18 |
| Kozice |  | 180 | 16 |
| Piščančje meso |  | 200 | 22 |

Opomba:

Časi kuhanja v tabeli so zgolj okvirni in jih lahko prilagodite različnim količinam/teži živil. Dejanski čas kuhanja se zato lahko razlikuje.

NASVETI ZA KUHANJE

- Pečena hrana morajo biti precej zlate do svetlo rjave barve. Temno rjava do črna barva lahko pomeni, da je hrana zažgana. Uživanje zažgane hrane ni priporočljivo.
- Priporočamo pripravo svežega ocvrtega krompirčka pri temperaturi največ 180 °C.
- Cvrtnik lahko 3 minute vnaprej segrevate brez hrane v posodi za cvrtje.
- Sok in odvečna maščoba iz hrane se nabirajo na dnu cvrtnika pod mrežo za cvrtje, zato pri odstranjevanju hrane uporabljajte klešče za hrano.
- Posode za cvrtje ne napolnite prekomerno. Večje količine hrane razdelite na manjše porcije, ki jih boste kuhali postopoma.

ČIŠČENJE IN VZDRŽEVANJE

- Pred čiščenjem in vzdrževanjem izključite cvrtnik, izvlecite napajalni vtič iz električne vtičnice in počakajte, da se ohladi.

OPOZORILO:

Naprave, napajalnega kabla ali vtiča ne potopite v vodo ali katero koli drugo tekočino. Obstaja nevarnost električnih poškodb.

Opomba:

Za čiščenje ne uporabljajte abrazivnih ali kemičnih čistil, benzena, topil, alkohola itd. Ne uporabljajte žičnih krp ali drugih orodij, s katerimi lahko opraskate površino.

POSODA ZA CVRTJE, MREŽA IN POSODA ZA VODO

- Odstranite posodo za vodo, njen pokrov in posodo za cvrtje z mrežo za cvrtje. S posode za cvrtje previdno odstranite sprednji in zadnji pokrov. Vse dele operite v topli vodi z malo kuhinjskega detergenta, sperite s čisto vodo in obrišite do suhega.
- Posodo postavite v cvrtnik in namestite pokrov.
- Namestite sprednji in zadnji pokrov posode za cvrtje, vstavite podlogo za cvrtje v posodo za cvrtje ter jo namestite v cvrtnik.
- Če se hrana na mreži zažge ali če se sokovi ali maščoba prilepijo na dno posode za cvrtje, v posodo nalijte vročo vodo in dodajte kuhinjski detergent. Pustite delovati približno 10 minut in nato očistite na običajen način.

CVRTNIK

- Zunanjo površino cvrtnika obrišite z mehko gobo, rahlo navlaženo v topli vodi. Obrišite do suhega s čisto krpo.

SHRANJEVANJE

- Pred shranjevanjem očistite cvrtnik v skladu z zgornjimi navodili.
- Cvrtnik hranite v originalni škatli ali drugi embalaži na suhem in senčnem mestu, ki je zunaj dosega otrok in hišnih ljubljencev.

Sporočila o napakah

| Sporočilo o napaki | Pomen | Rešitev |
|--------------------|----------------------------|--|
| E1 | Kratek stik tipala | Izključite cvrtnik iz električne vtičnice, počakajte trenutek in ga znova priključite. Če težave s tem ne odpravite, prenehajte uporabljati cvrtnik in se obrnite na oddelek za pomoč uporabnikom. |
| E2 | Odklopljen tokokrog tipala | |

DE

EN

CZ

SK

PL

HU

SL

HR



1. Simbol na izdelku ali v priloženi dokumentaciji pomeni, da izrabljenih električnih ali elektronskih izdelkov ne smete odlagati med komunalne odpadke. Odslužen izdelek odnesite na določena zbirna mesta, kjer ga bodo brezplačno prevzeli in ustrezno odstranili. S pravilnim odstranjevanjem tega izdelka boste pomagali ohraniti dragocene naravne vire in preprečili morebitne negativne vplive na okolje in zdravje ljudi, ki bi lahko nastali zaradi nepravilnega odstranjevanja odpadkov. Za več informacij se obrnite na lokalni organ ali najbližje zbirno mesto. Zaradi nepravilnega odlaganja te vrste odpadkov lahko v skladu z nacionalnimi predpisi izrečete globe.

Informacije za uporabnike o odlaganju električne in elektronske opreme (za podjetniško in poslovno rabo): Za pravilno odstranjevanje električne in elektronske opreme se pozanimajte pri prodajalcu ali dobavitelju.

Informacije za uporabnike o odstranjevanju električne in elektronske opreme v drugih državah zunaj Evropske unije:

Zgornji simbol velja samo v državah Evropske unije. Navodila za ustrezno odlaganje električne in elektronske opreme drugje najdete pri lokalnih organih ali prodajalcu opreme. Vse to je na izdelku, embalaži ali v tiskanem gradivu označeno s simbolom prečrtanega zabojnika.

2. Za garancijska popravila se obrnite na prodajalca. V primeru tehničnih težav in vprašanj se obrnite na prodajalca, ki vas bo obvestil o nadaljnjih korakih. Upoštevajte pravila za delo z električno opremo. Uporabnik ne sme razstavljati opreme ali zamenjati katere koli njene komponente. Pri odpiranju ali odstranjevanju pokrovov obstaja nevarnost električnih poškodb. Zaradi nepravilne montaže in ponovnega priklopa opreme ste prav tako izpostavljeni nevarnosti poškodb zaradi električnega toka.

Garancijski rok za izdelke je 24 mesecev, razen če je navedeno drugače. Garancija ne krije poškodb, nastalih zaradi neustrezne uporabe, mehanskih poškodb, izpostavljenosti skrajnim pogojem uporabe, ravnanja v nasprotju z navodili za uporabo in običajne obrabe. Garancijski rok za baterijo je 24 mesecev, za njeno zmogljivost pa 6 mesecev. Za več informacij o garanciji obiščite spletno mesto www.elem6.com/warranty

Proizvajalec, uvoznik in distributer ne odgovarjajo za kakršno koli škodo, nastalo zaradi namestitve ali nepravilne uporabe izdelka.

Izjava EU o skladnosti

Elem6 s.r.o. izjavlja, da je cvrtnik Lauben Glass & Steam Air® Fryer 4500BG skladen z bistvenimi zahtevami in drugimi ustreznimi določbami Direktiv **2014/30/EU** in **2014/35/EU**. Vsi izdelki Lauben so namenjeni neomejeni prodaji v Nemčiji, na Češkem, Slovaškem, Poljskem, Madžarskem in v drugih državah članicah EU. Celotno izjavo o skladnosti lahko prenesete s spletne strani www.lauben.com/support/doc

Uvozniki v EU

elem6 s.r.o., Braškovská 308/15, 16100 Praga 6, Češka republika

www.lauben.com

Proizvajalec

TIGMON GmbH, Yorkstraße 22; 93049 Regensburg, Nemčija

Napake pri tiskanju in spremembe v uporabniškem priročniku se lahko spremenijo.



SPECIFIKACIJE I ZNAČAJKE

| | |
|------------------------------|----------------------|
| Model | LBAFMGSAF45BA |
| Napon | 100-240 V~, 50/60 Hz |
| Ulazna snaga | 1.300 W |
| Duljina kabela napajanja | 100 cm |
| Podešavanje temperature | 60-200 °C |
| Podešavanje vremena pripreme | 0-60 minuta |
| Maksimalna zapremina | 4,5 l |

SIGURNOSNE UPUTE – OPĆENITO

PRIJE UPOTREBE UREĐAJA PROČITAJTE SVE UPUTE.

OVAJ KORISNIČKI VODIČ ČUVAJTE ZA BUDUĆE POTREBE.

OVAJ JE UREĐAJ DIZAJNIRAN ISKLJUČIVO ZA UPOTREBU U KUĆANSTVU.

- Ovaj uređaj smiju koristiti djeca mlađa od 8 godina i osobe smanjenih fizičkih ili mentalnih sposobnosti ili s nedovoljnim iskustvom i znanjem, ako su pod nadzorom ili ako su obaviještene o sigurnoj upotrebi proizvoda te da razumiju potencijalne opasnosti.
- Djeca se ne smiju igrati uređajem.
- Čišćenje i održavanje ne smiju obavljati djeca, osim ako su pod nadzorom i stara barem 8 godina.
- Djecu mlađu od 8 godina držite podalje od uređaja i kabela napajanja.
- Ako je kabel napajanja oštećen, mora ga zamijeniti proizvođač, njihov ovlašteni servis ili podjednako kvalificirana osoba kako biste izbjegli opasne situacije. Uređaj je zabranjeno koristiti ako je kabel napajanja ili utikač oštećen.
- Uređaj, kabel napajanja i utikač ne uranjajte u vodu ili drugu tekućinu.
- Očistite površine koje dolaze u kontakt s hranom prema uputama u ovom priručniku.
- Ovaj uređaj nije predviđen za upotrebu uz vanjski vremenski prekidač ili daljinski upravljač.
- Temperatura izloženih površina može biti visoka kada je uređaj uključen. Uređaj može ostati vruć čak i nakon isključivanja. Prije čišćenja, održavanja i drugih radova na uređaju provjerite je li se uređaj potpuno ohladio.

DE

EN

CZ

SK

PL

HU

SL

HR

SIGURNA UPOTREBA UREĐAJA

- Uređaj je predviđen isključivo za upotrebu u zatvorenim prostorima. Ne koristite ga na otvorenom.
- Uređaj je predviđen samo za upotrebu kod kuće i na mjestima kao što su
 - čajne kuhinje u trgovinama, uređima i drugim radnim mjestima;
 - hotelske sobe i drugi životni prostori;
 - farme;
 - prenoćišta.
- Ne koristite ga u komercijalne namjene.
- Uređaj je predviđen za pripremu hrane. Nemojte ga koristiti u bilo koje druge svrhe izuzev u one za koje je namijenjen. Zabranjeno je pretvaranje uređaja u drugu svrhu. Nemojte upotrebljavati nikakvu dodatnu opremu koju nije preporučio proizvođač.
- Pridržavajte se uputa u ovom Korisničkom priručniku.

ZAŠTITA OD ELEKTRIČNE STRUJE

- Prije priključivanja utikača napajanja, pobrinite se da je napon na nazivnoj pločici uređaj sukladan naponu vaše električne mreže. Ako niste sigurni, potražite savjet kvalificiranog električara.
- Utikač napajanja priključite samo u pravilno uzemljenu utičnicu napajanja.
- Nemojte koristiti produžne kabele, višestruke utičnice ili prilagodnike.
- Preporučujemo da uređaj priključite na zasebni električni krug.
- Nemojte uređaj, kabel napajanja ili utikač uranjati u vodu ili drugu tekućinu. Postoji opasnost od električne ozljede.
- Nemojte utikač dodirivati mokrim ili vlažnim rukama, posebice kada spajate ili odspajate iz električnog napajanja.
- Provedite kabel napajanja tako da ne dodiruje vruće površine, da se ne može ugaziti na njega ili se zapeti nogom. Nemojte dopustiti da kabel napajanja visi preko ruba stola ili radne površine, da se ne zapliće, pretjerano povija ili da dodiruje oštre predmete.
- Isključite uređaj i odspojite utikač napajanja iz utičnice svaki puta kada ga ostavljate bez nadzora, ne koristite, prije premještanja, čišćenja ili spremanja. Pustite neka se uređaj ohladi prije čišćenja.
- Kabel napajanja odspojite od električne utičnice povlačenjem za utikač, a ne za sam kabel. Postoji rizik od oštećivanja kabela napajanja ili električne utičnice.

SIGURNO POSTAVLJANJE UREĐAJA

- Uređaj nemojte postavljati na prozorske daske, pokraj sudopera, na nestabilne površine i sl. Uređaj uvijek postavljajte na stabilnu, ravnu i suhu površinu.
- Nemojte ostavljati uređaj u blizini električnih ili plinskih kuhala, nemojte ga ostavljati u blizini otvorenog plamena i drugih naprava i uređaja koji su izvori topline.
- Uređaj nemojte upotrebljavati blizu kade, sudopera, bazena ili drugih izvora vode.
- Gumb na upravljačkoj ploči služi za isključivanje uređaja. Nemojte uređaj isključivati iskapčanjem utikač napajanja iz električne utičnice.
- Osigurajte dovoljno prostora oko uređaja kako biste omogućili cirkulaciju zraka.
- Uređaj uvijek postavite na stabilnu površinu otpornu na vrućinu. Nemojte ga postavljati na površine prekrivene tkaninom (npr. stolnjakom) ili na površine osjetljive na vrućinu. Nemojte ga postavljati na predmete osjetljive na vrućinu (zavjese, prekrivače i sl.).
- Uređaj nemojte postavljati blizu zidova ili drugih uređaja. Minimalni razmak je 10 cm sa svih strana uređaja.
- Uređaj ne koristite na mjestima gdje se čuvaju zapaljive, hlapljive ili eksplozivne tvari.

SIGURAN RAD UREĐAJA

- Pripremite hranu u spremniku za prženje na rešetci za prženje. Spremnik za prženje nemojte upotrebljavati ako rešetka za prženje nije pravilno umetnuta.
- Tijekom rada iz uređaja može izlaziti vruća para. Pazite da u blizini uređaja ne bude predmeta osjetljivih na vruću paru.
- Hrana u spremniku za prženje ne smije dodirivati grijač.
- Nemojte dodirivati grijač dok je vruć kako se ne biste opekli.
- Nemojte prekrivati otvore za prozračivanje na uređaju. Postoji rizik od pregrijavanja i posljedičnog oštećivanja.
- Nemojte umetati nikakve predmete u otvore s prednje ili stražnje strane. Postoji opasnost od električne ozljede ili oštećivanja uređaja.
- Ako iz uređaja izlazi dim, odmah ga isključite i iskopčajte iz napajanja. Spremnik za prženje ostavite u uređaju dok dim ne prestane izlaziti. Uređaj koji dimi nemojte polijevati vodom!
- Prilikom rukovanja spremnikom za prženje upotrijebite ručku i zaštitne kuhinjske rukavice.

SIGURNO ODRŽAVANJE

- Pridržavajte se uputa za čišćenje navedenih u ovom Korisničkom priručniku.
- Ako su uređaj, kabel ili utikač napajanja oštećeni ili ako uređaj ne radi pravilno, prestanite ga koristiti i kontaktirajte ovlašteno servisno središte. Nemojte sami izvoditi popravke.
- Niti proizvođač, niti uvoznik ili prodavač ne prihvaćaju odgovornost za bilo kakva oštećenja uzrokovana nepravilnim sklapanjem ili upotrebom proizvoda.
- Utičnica se mora nalaziti blizu uređaja i mora biti lako dostupna.

UPOZORENJA O STAKLENOM SPREMNIKU ZA PRŽENJE

- Tijekom upotrebe, stakleni spremnik za prženje grije se vrućim zrakom. Nemojte ga puniti uljem, mašču ili bilo kakvim drugim tekućinama. Postoji rizik od pregrijavanja sadržaja i oštećenja spremnika.
- Stakleni spremnik za prženje nemojte prepunjavati hranom. Vrući zrak neće moći slobodno kružiti i hrana neće biti dovoljno toplinski obrađena.
- Stakleni spremnik za prženje nemojte izlagati previsokim temperaturama. U vrući spremnik nemojte ulijevati hladnu vodu i obrnutu. Može doći do oštećenja.
- Pazite da vam stakleni spremnik za prženje ne ispadne i nemojte ga udarati.
- Pričekajte da se stakleni spremnik za prženje ohladi prije čišćenja.
- Vrući spremnik za prženje uvijek postavite na površinu otpornu na vrućinu. Površine osjetljive na vrućinu mogu se oštetiti.
- Prilikom rukovanja staklenim spremnikom za prženje uvijek upotrijebite ručku i zaštitne rukavice, osobito ako je spremnik vrući.

OPIS PROIZVODA

1. Poklopac spremnika za vodu
2. Spremnik za vodu
3. Upravljačka ploča
4. Kućište friteze
5. Grijač
6. Potporni okvir
7. Osnovica
8. Prednji poklopac
9. Stražnji poklopac
10. Ručka spremnika za prženje
11. Stakleni spremnik za prženje
12. Rešetka za prženje

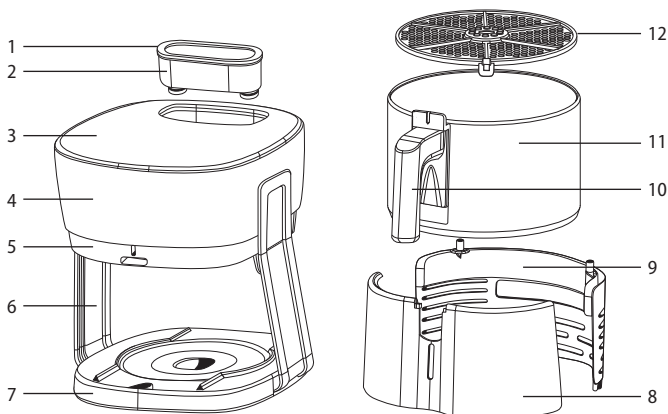

Upravljačka ploča

1. Ikona friteze na vrući zrak
2. Ikona pripreme pizze
3. Ikona pripreme pomfrita
4. Ikona pripreme račića
5. Ikona pripreme piletine
6. Ikona prženja na pari
7. Tipke +/- za podešavanje temperature / vremena pripreme
8. Tipka za prebacivanje između postavki temperature i vremena pripreme
9. Tipka za odabir programa
10. Prikaz vremena i temperature
11. Tipka za prebacivanje između friteze na vrući zrak i paru
12. Indikacijske lampice temperature (°C) i vremena pripreme (MIN)
13. Tipka za uključivanje/isključivanje (prekidanje rada friteze / pokretanje friteze)

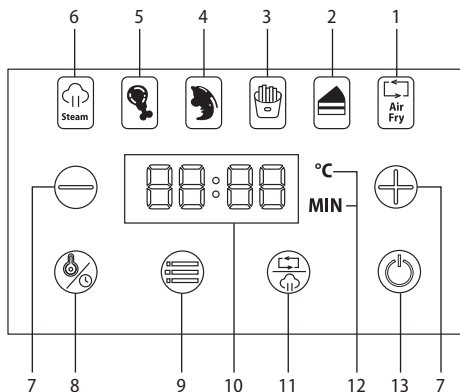

DE

EN

CZ

SK

PL

HU

SL

HR

PRIJE PRVE UPOTREBE

- Uklonite sav pakirni materijal i folije, te ih spremite radi kasnije upotrebe.
- Uklonite spremnik za vodu, njegov poklopac i spremnik za prženje s rešetkom za prženje. Pažljivo odvojite prednji i stražnji poklopac od spremnika za prženje. Sve dijelove operite toplom vodom s malo kuhinjskog deterdženta, isperite i obrišite.
- Stavite spremnik u fritezu i postavite poklopac.
- Postavite prednji i stražnji poklopac na spremnik za prženje, umetnite podložak za prženje u spremnik za prženje i postavite ga u fritezu.
- Vanjsku površinu friteze obrišite mekom spužvom blago navlaženom toplom vodom. Obrišite čistom krpom.

UPOZORENJE:

Prije uključivanja friteze provjerite jesu li svi perivi dijelovi potpuno suhi.

SMJEŠTAJ

- Fritezu postavite na čvrstu, ravnu i suhu površinu otpornu na vrućinu podalje od električne utičnice. Nemojte ga postavljati na površine prekrivene tkaninom (npr. stolnjakom) ili na površine osjetljive na vrućinu. Nemojte ga postavljati na predmete osjetljive na vrućinu (zavjese, prekrivače i sl.).
- Osigurajte dovoljno prostora oko friteze kako biste omogućili cirkulaciju zraka.
- Uređaj nemojte postavljati blizu zidova ili drugih uređaja. Minimalni razmak je 10 cm sa svih strana uređaja.
- Tijekom rada iz uređaja može izlaziti vruća para. Pazite da u blizini uređaja ne bude predmeta osjetljivih na vruću paru.

SVRHA UPOTREBE

Friteza je predviđena za pripremu hrane pomoću vrućeg zraka ili pare. Također je predviđena za pripremu polugotovih jela (npr. poluprženog pomfrita).











UPUTE ZA UPOTREBU

Osnovna upotreba

1. Uklonite spremnik za prženje i postavite podložak za prženje na dno.
2. Hranu koju pripremate stavite u spremnik, a spremnik vratite u fritezu.

UPOZORENJE:

Spremnik za prženje nemojte prepunjavati hranom. Prilikom punjenja pazite na liniju maksimalne razine.

3. Utikač napajanja priključite u strujnu utičnicu. Čuje se kratki zvučni signal i pali se tipka .
4. Pritisnite tipku  kako biste aktivirali upravljačku ploču.
5. Tipkom  odaberite pripremu hrane u fritezi na vrući zrak (pali se ikona ) ili u fritezi na paru (pali se ikona ). Ako upotrebljavate fritezu na paru, spremnik morate napuniti vodom (odjeljak „**Punjenje spremnika**“).
6. Pritisnite tipku  kako biste odabrali način pripreme hrane. Prikaz na zaslonu izmjenjuje se između zadane temperature i zadanog vremena pripreme.
7. Ako želite promijeniti temperaturu, pritisnite tipku  dok se ne upali ikona „°C“. Zatim tipkama +/- podesite temperaturu u koracima po 5°C u rasponu od 60°C do 200°C.
8. Ako želite promijeniti vrijeme pripreme, pritisnite tipku  dok se ne upali ikona „MIN“. Zatim tipkama +/- podesite vrijeme pripreme u koracima po 1 minutu u rasponu od 1 do 60 minuta.
9. Pritisnite tipku  za početak pripreme. Prikaz na zaslonu izmjenjuje se između postavljene temperature i vremena pripreme.
10. Tijekom pripreme hrane možete provjeriti njezinu dovršenost. Po potrebi pritisnite tipku  kako biste prekinuli rad friteze. Uklonite spremnik za prženje, preokrenite ili promiješajte hranu i vratite ga u fritezu. Pritisnite tipku  za nastavak obrade.
11. Po isteku postavljenog vremena pripreme čuje se zvučni signal i friteza se isključuje.
12. Izvadite spremnik za prženje iz friteze i provjerite je li hrana pripremljena. Kada je hrana pripremljena, izvadite je iz spremnika za prženje i poslužite. Ako hrana nije dovoljno pripremljena, vratite je u uređaj te po potrebi podesite temperaturu i vrijeme pripreme.
13. Ako uređaj nećete upotrebljavati dulje vrijeme, kao i prije čišćenja, odspojite utikač napajanja iz električne utičnice i pustite da se ohladi.

UPOZORENJE:

Upotrijebite zaštitne kuhinjske rukavice. Friteza i spremnik za prženje zagrijavaju se tijekom upotrebe te postoji rizik od ozbiljnih opekлина ako se njima ne rukuje pravilno.

UPOZORENJE:

Vrući spremnik za prženje uvijek postavite na površinu otpornu na vrućinu. Površine osjetljive na vrućinu mogu se oštetiti.

SAVJET:

Priprema uz funkciju friteze na paru stvara hrskavu koriku na površini hrane, a hrana iznutra ostaje sočnija.

PUNJENJE SPREMNIKA

Napunite spremnik vodom prilikom svake upotrebe funkcije friteze na paru.

1. Uklonite poklopac spremnika za vodu te ulijte u spremnik čistu i hladnu vodu. Spremnik nemojte prepunjavati. Prilikom punjenja pazite na liniju maksimalne razine koja se nalazi na unutarnjoj stijenci spremnika.
2. Ponovo postavite poklopac.





UPOZORENJE:

Nemojte upotrebljavati funkciju friteze na paru bez vode u spremniku. Postoji opasnost od oštećivanja friteze.

PONIŠTAVANJE PRIPREME

Ako želite poništiti pripremu hrane dok friteza radi, držite pritisnutu tipku . Priprema se prekida, a friteza se isključuje i prelazi u stanje pripravnosti.

Program pripreme hrane

| Priprema hrane | Ikona | Zadana temperatura (°C) | Zadano vrijeme pripreme (min) |
|----------------|--|-------------------------|-------------------------------|
| Pizza |  | 140 | 12 |
| Pomfrit |  | 200 | 18 |
| Račići |  | 180 | 16 |
| Piletina |  | 200 | 22 |

Napomena:

Vremena pripreme navedena u tablici samo su približna i mogu se podesiti za različite količine/težine hrane. Stvarno vrijeme pripreme stoga može varirati.

SAVJETI ZA PRIPREMU HRANE

- Pripremljena hrana treba biti zlatne do svijetlosmeđe boje. Tamnosmeđa do crna boja može značiti da je hrana zagorjela. Ne preporučuje se konzumiranje zagorjele hrane.
- Preporučujemo pripremu svježeg pomfrita na maksimalnoj temperaturi od 180°C.
- Friteza se može 3 minute zagrijavati bez hrane u spremniku za prženje.
- Na dnu friteze ispod rešetke za prženje nakupljaju se sokovi i prekomjerna masnoća iz hrane. Stoga prilikom uklanjanja hrane upotrijebite hvataljke za hranu.
- Spremnik za prženje nemojte prepunjavati hranom. Veće količine hrane podijelite u manje količine koje ćete postupno pripremati.

DE

EN

CZ

SK

PL

HU

SL

HR

ČIŠĆENJE I ODRŽAVANJE

- Prije čišćenja i održavanja isključite fritezu, odspojite utikač napajanja iz električne utičnice i pustite da se ohladi.

UPOZORENJE:

Nemojte uređaj, kabel napajanja ili utikač uranjati u vodu ili drugu tekućinu. Postoji opasnost od električne ozljede.

Napomena:

Nemojte za čišćenje koristiti nikakva abrazivna ili kemijska sredstva za čišćenje, benzene, otapala, alkohol itd. Nemojte upotrebljavati krpe ili alate koji mogu ogrebat površinu.

SPREMNIK ZA PRŽENJE, REŠETKA I SPREMNIK ZA VODU

- Uklonite spremnik za vodu, njegov poklopac i spremnik za prženje s rešetkom za prženje. Pažljivo odvojite prednji i stražnji poklopac od spremnika za prženje. Sve dijelove operite toplom vodom s malo kuhinjskog deterdženta, isperite i obrišite.
- Stavite spremnik u fritezu i postavite poklopac.
- Postavite prednji i stražnji poklopac na spremnik za prženje, umetnite podložak za prženje u spremnik za prženje i postavite ga u fritezu.
- Ako hrana zagori na rešetci ili ako se sokovi ili masnoća prilijepi za dno spremnika za prženje, ulijte vruću vodu u spremnik i dodajte kuhinjskog deterdženta. Ostavite oko 10 minuta, a zatim isperite na uobičajeni način.

FRITEZA

- Vanjsku površinu friteze obrišite mekom spužvom blago navlaženom toplom vodom. Obrišite čistom krpom.

ČUVANJE

- Prije pohrane očistite fritezu prema prethodnim uputama.
- Fritezu pohranite u njezinoj izvornoj kutiji ili drugoj ambalaži na suhom i tamnom mjestu izvan dosega djece i kućnih ljubimaca.

Poruke o pogreškama

| Poruka o pogrešci | Značenje | Rješenje |
|-------------------|--------------------------------|---|
| E1 | Kratki spoj senzora | Iskopčajte fritezu iz napajanja, malo pričekajte, a zatim je ponovo priključite. Ako se problem nastavi, prekinite s upotrebom friteze i obratite se servisu. |
| E2 | Odspojeni strujni krug senzora | |

DE

EN

CZ

SK

PL

HU

SL

HR



1. Oznaka na proizvodu ili na priloženoj dokumentaciji podrazumijeva kako se rabljene električne ili elektroničke uređaje ne smije odbacivati zajedno s komunalnim otpadom. Da biste pravilno odbacili proizvod, odnesite ga na predviđeno mjesto za prikupljanje gdje će biti besplatno prihvaćen. Pravilnim odlaganjem ovog proizvoda pomažete u očuvanju dragocjenih prirodnih resursa i pridonosite sprječavanju mogućih negativnih utjecaja po okoliš i ljudsko zdravlje, koji proizlaze iz nepravilnog odlaganja otpada. Za više pojedinosti kontaktirajte svoje lokalne nadležne ustanove ili najbližu ustanovu za prikupljanje otpada. Nepravilno odbacivanje ove vrste otpada može rezultirati kaznama sukladno nacionalnim propisima.

Informacije za korisnike o odlaganju električne i elektroničke opreme (korporacijska i poslovna upotreba): Za pojedinosti o pravilnom odlaganju električne i elektroničke opreme kontaktirajte svog prodavača ili dobavljača.

Informacije za korisnike o odlaganju električne i elektroničke opreme u zemljama izvan Europske Unije: Gornji simboli važeći su u zemljama Europske Unije. Za pojedinosti o pravilnom odlaganju električne i elektroničke opreme u drugim zemljama, kontaktirajte vašu lokalnu ustanovu ili prodavača opreme. Sve to je prikazano simbolom prekržižene kante za otpad na proizvodu, pakiranju i tiskanom materijalu.

2. Za jamstvene popravke kontaktirajte vašeg prodavača. U slučaju tehničkih problema i pitanja, kontaktirajte svog prodavača koji će vas obavijestiti o sljedećim koracima. Pridržavajte se pravila o radu s električnom opremom. Korisnik nije ovlašten za rastavljanje opreme ili zamjenu bilo koje njezine komponente. Postoji opasnost od električne ozljede ako se pokrovi otvore ili uklone. Nepravilno sklapanje ili ponovno povezivanje opreme također vas izlaže opasnosti od električne ozljede.

Jamstveno razdoblje za proizvode je 24 mjeseci, izuzev ako nije drukčije navedeno. Jamstvo ne pokriva oštećenja uzrokovana nestandardnom upotrebom, mehaničkim oštećenjem, izlaganjem agresivnim uvjetima, rukovanjem suprotnim od navedenog u Korisničkom priručniku, te uobičajenim trošenjem i habanjem. Jamstveno razdoblje za baterije je 24 mjeseca, a za njezin kapacitet 6 mjeseci. Za dodatne informacije o jamstvu posjetite www.elem6.com/warranty

Niti proizvođač, niti uvoznik ili prodavač neće biti odgovorni za bilo kakva oštećenja uzrokovana nepravilnom ugradnjom ili nepravilnom upotrebom proizvoda.

EU izjava o usklađenosti

Elem6 s.r.o. ovim putem izjavljuje da je uređaj Lauben Glass & Steam Air® Fryer 4500BG sukladan s osnovnim zahtjevima i drugim relevantnim odredbama smjernice **2014/30/EU** i **2014/35/EU**. Svi proizvodi tvrtke Lauben predviđeni su za prodaju bez ograničenja unutar Njemačke, Češke Republike, Slovačke, Poljske, Mađarske i drugih zemlja članica EU. Potpunu Izjavu o sukladnosti možete preuzeti na adresi: www.lauben.com/support/doc

Uvoznici za EU

elem6 s.r.o., Braškovská 308/15, 16100 Prague 6, Czech Republic

www.lauben.com

Proizvođač

TIGMON GmbH, Yorkstraße 22; 93049 Regensburg, Deutschland

Pogreške u tisku i izmjene Korisničkog priručnika su podložne izmjenama.



DE

EN

CZ

SK

PL

HU

SL

HR



Lauben The Right Way.

www.lauben.com