



LAUBEN DESK FAN&HEATER 2IN1 600 BB

Benutzeranleitung – Übersetzung der Originalbenutzeranleitung | User Guide – translation of the original user guide |
Užívateľský manuál v pôvodnom znení | Používateľská príručka – preklad pôvodného manuálu | Instrukcija obsługi
– tłumaczenie oryginalnej instrukcji | Felhasználói kézikönyv – az eredeti kézikönyv fordítása | Uporabniški priročnik
– prevod izvirnega uporabniškega priročnika | Korisnički vodič – prijevod izvornog korisničkog vodiča

DE

EN

CZ

SK

PL

HU

SL

HR

DE	Lauben Desk Fan&Heater 2in1 600 BB – Originalversion der Benutzeranleitung	03
EN	Lauben Desk Fan&Heater 2in1 600 BB – User Guide in original version	09
CZ	Lauben Desk Fan&Heater 2in1 600 BB – Uživatelský manuál v původním znění	14
SK	Lauben Desk Fan&Heater 2in1 600 BB – Používateľská príručka v pôvodnom znení	19
PL	Lauben Desk Fan&Heater 2in1 600 BB – Instrukcja obsługi w wersji oryginalnej	24
HU	Lauben Desk Fan&Heater 2in1 600 BB - Felhasználói kézikönyv eredeti változata	29
SL	Lauben Desk Fan&Heater 2in1 600 BB – Uporabniški priročnik v izvorni različici	34
HR	Lauben Desk Fan&Heater 2in1 600 BB – Korisnički vodič u izvornoj verziji	39

TECHNISCHE DATEN UND FUNKTIONEN

Modell	LBHFMDFH60BBA
Spannung	100–240 V~, 50/60 Hz
Eingangsleistung	600 W
Lärmpegel	<50 dB
Empfohlene Raumgröße	10 m ²

SICHERHEITSHINWEISE – ALLGEMEINES

**LESEN SIE BITTE ALLE HINWEISE, BEVOR SIE DAS GERÄT BENUTZEN.
BEWAHREN SIE DIESE BENUTZERANLEITUNG ZUM SPÄTEREN NACHSCHLAGEN AUF.
DIESES GERÄT IST NUR FÜR DEN HÄUSLICHEN GEBRAUCH BESTIMMT.**

- Dieses Gerät darf von Kindern ab 8 Jahren und von Personen mit verringerten physischen, sensorischen oder mentalen Fähigkeiten oder Mangel an Erfahrung und Wissen benutzt werden, vorausgesetzt, sie werden dabei beaufsichtigt oder sie wurden in die sichere Benutzung des Geräts eingewiesen und verstehen die möglicherweise damit verbundenen Gefahren.
- Kinder dürfen nicht mit dem Gerät spielen. Dieses Produkt ist kein Spielzeug.
- Kinder unter 3 Jahren sollten keinen Zugriff auf das Gerät haben, es sei denn, sie werden dabei ständig beaufsichtigt.
- Kinder im Alter von 3 bis 8 Jahren dürfen dieses Gerät nur dann ein- und ausschalten, wenn es in der vorgesehenen normalen Betriebsposition aufgestellt oder installiert wurde und wenn sie dabei beaufsichtigt werden oder in der sicheren Verwendung des Geräts unterwiesen wurden und die möglicherweise damit verbundenen Gefahren verstehen. Kinder zwischen 3 und 8 Jahren dürfen den Stecker nicht in die Steckdose stecken, das Gerät nicht einstellen oder reinigen und keine Wartungsarbeiten daran durchführen. Dieses Gerät darf nicht von Kindern verwendet werden.
- Die durch den Benutzer durchführbaren Reinigungs- und Wartungsarbeiten dürfen nicht durch unbeaufsichtigte Kinder erfolgen.

- Wenn das Kabel beschädigt ist, muss es durch den Hersteller, seinen Servicetechniker oder eine ähnlich qualifizierte Person ersetzt werden, um Gefahrensituationen zu vermeiden. Die Verwendung des Geräts ist untersagt, wenn das Kabel oder der Stecker beschädigt ist.



WARNUNG: Zur Vermeidung einer Überhitzung darf das Heizgerät nicht abgedeckt werden. Das Heizgerät darf nicht direkt unter einer Steckdose aufgestellt werden. Benutzen Sie das Heizgerät nicht in unmittelbarer Nähe einer Badewanne, einer Dusche oder eines Schwimmbeckens. Das Heizgerät darf nicht in der Nähe von Wasserquellen verwendet werden.

WARNUNG: Verwenden Sie das Heizgerät nicht in kleinen Räumen, die von Personen bewohnt werden, die diese Räume nicht selbstständig verlassen können, es sei denn, sie werden ständig beaufsichtigt.

WARNUNG – Einige Teile dieses Produkts können sehr heiß werden und bei Berührung Verbrennungen verursachen. Besondere Aufmerksamkeit muss bei der Anwesenheit von Kindern und Menschen mit Behinderungen gelten. Benutzen Sie das Heizgerät nicht, wenn es irgendwo heruntergefallen oder umgefallen ist. Verwenden Sie das Gerät nicht, wenn es sichtbare Anzeichen von Schäden aufweist. Verwenden Sie das Gerät nur auf einer ebenen und stabilen Fläche. Das Heizgerät ist nicht für die Wandmontage vorgesehen.

WARNUNG: Zur Vermeidung von Brandgefahren müssen Stoffe, Vorhänge oder andere brennbare Materialien mindestens 1 m vom Luftauslass entfernt sein.

SICHERE VERWENDUNG DES GERÄTS

- Das Gerät ist nur für den Gebrauch in Innenräumen bestimmt. Nicht im Freien verwenden.
- Das Gerät dient als Heizgerät und Ventilator für den persönlichen Gebrauch in der Wohnung, im Büro oder in ähnlichen Bereichen. Verwenden Sie es nicht für kommerzielle Zwecke. Verwenden Sie es nicht für andere als die vorgesehenen Einsatzzwecke. Es ist verboten, das Gerät für andere Einsatzzwecke umzubauen. Verwenden Sie kein Zubehör, das nicht vom Hersteller empfohlen wird.
- Befolgen Sie die Hinweise in dieser Benutzeranleitung.
- Bewegen Sie das Heizgerät nicht, wenn es heiß ist.
- Verwenden Sie das Heizgerät nicht zum Trocknen von Wäsche.
- Das Heizgerät darf nicht in Transportfahrzeugen verwendet werden.
- Das Heizgerät darf während der Verwendung nicht unbeaufsichtigt gelassen werden.

DE

EN

CZ

SK

PL

HU

SL

HR

ELEKTRISCHE SICHERHEIT

- Vergewissern Sie sich vor dem Einstecken des Steckers, dass die auf dem Typenschild des Geräts angegebene Spannung mit der Spannung Ihrer Steckdose übereinstimmt. Wenden Sie sich im Zweifelsfall an eine Elektrofachkraft.
- Achten Sie darauf, dass das Heizgerät ausgeschaltet ist, bevor Sie es mit der Steckdose verbinden. Der Netzschalter muss dazu in der Position 0 (Aus) stehen.
- Stecken Sie den Stecker nur in eine ordnungsgemäß geerdete Steckdose.
- Verwenden Sie keine Verlängerungskabel, Mehrfachsteckdosen oder Adapter.
- Es wird empfohlen, das Gerät an einen separaten Stromkreis anzuschließen.
- Tauchen Sie weder das Gerät, das Kabel noch den Stecker in Wasser oder andere Flüssigkeiten. Es besteht die Gefahr von strombedingten Verletzungen.
- Fassen Sie den Stecker nicht mit nassen oder feuchten Händen an, insbesondere nicht, wenn Sie ihn in die Steckdose stecken oder aus ihr herausziehen.
- Verlegen Sie das Kabel so, dass es nicht mit heißen Oberflächen in Berührung kommen und dass man nicht darauf treten oder darüber stolpern kann. Das Kabel darf nicht verdeckt verlegt werden, z. B. unter einem Teppich. Achten Sie darauf, dass das Kabel nicht über den Rand des Tisches oder der Arbeitsplatte hängt, sich verheddern, übermäßig abgknickt werden oder scharfkantige Gegenstände berühren kann.
- Verwenden Sie das Gerät nicht mit einem Programmiergerät, einer Zeitschaltuhr, einem Fernbedienungssystem oder einem anderen System, welches das Gerät automatisch ein- und ausschaltet.
- Schalten Sie das Gerät aus und ziehen Sie den Stecker aus der Steckdose, wenn Sie das Gerät unbeaufsichtigt lassen, es nicht benutzen, bevor Sie es bewegen, reinigen oder lagern. Lassen Sie das Gerät vor Reinigungsarbeiten abkühlen.
- Zum Ausschalten des Geräts ist der Hauptschalter an seiner Rückseite vorgesehen. Schalten Sie das Gerät also nicht dadurch aus, dass Sie den Stecker aus der Steckdose ziehen.
- Ziehen Sie das Kabel nur aus der Steckdose, indem Sie am Stecker ziehen, nicht am Kabel selbst. Anderenfalls besteht die Gefahr, dass das Kabel oder die Steckdose beschädigt wird.
- Die Steckdose muss sich in der Nähe des Geräts befinden und stets leicht zugänglich sein.

SICHERE AUFSTELLUNG DES GERÄTS

- Um das Gerät herum muss genug Abstand vorhanden sein, d.h. mindestens 15 cm an jeder Seite, um eine ausreichende Luftzirkulation zu gewährleisten.
- Stellen Sie das Gerät nicht auf instabile Oberflächen wie Teppiche, Betten oder geneigte Flächen.
- Verwenden Sie das Gerät nicht an einem Ort, an dem entflammare, flüchtige oder explosive Stoffe verwendet oder gelagert werden.
- Blockieren Sie keinesfalls die Lüftungsöffnungen des Geräts. Anderenfalls besteht die Gefahr der Überhitzung und damit der Beschädigung.

SICHERER BETRIEB DES GERÄTS

- Stecken Sie keine Gegenstände in die Löcher an der Vorder- und Rückseite des Geräts. Es besteht die Gefahr von strombedingten Verletzungen sowie einer Beschädigung des Geräts.
- Schützen Sie das Gerät vor Stürzen oder Stößen.

SICHERE WARTUNG

- Verwenden Sie zur Reinigung des Geräts nur ein trockenes Tuch. Befolgen Sie die Hinweise in dieser Benutzeranleitung.
- Setzen Sie keinesfalls einen nassen oder feuchten Filter in das Heizgerät ein.
- Wenn das Gerät, das Kabel oder der Stecker beschädigt sind oder das Gerät nicht ordnungsgemäß funktioniert, verwenden Sie es nicht mehr und wenden Sie sich an eine autorisierte Kundendienststelle. Nehmen Sie Reparaturen nicht selbst vor.
- Weder der Hersteller, der Importeur noch der Händler übernehmen die Haftung für Schäden, die durch eine unsachgemäße Montage oder Verwendung des Produkts entstehen.

DE

EN

CZ

SK

PL

HU

SL

HR

BESCHREIBUNG DES PRODUKTS

1. Taste ☺: Ein- und Ausschalten des Heizgeräts und Auswahl der Betriebsart
2. Taste ☹: horizontale Drehung des Heizgeräts
3. Betriebsanzeige
4. Luftauslass
5. Basis
6. Auswaschbarer Filter
7. Hinteres Schutzgitter
8. Kippsensor
9. Hauptschalter
10. Kabel

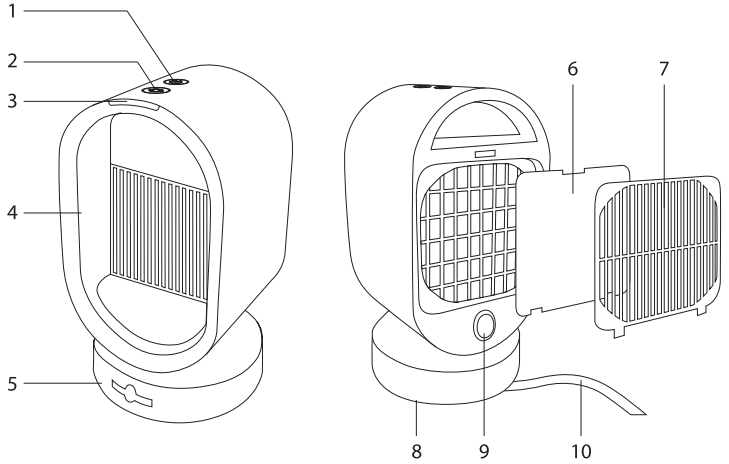

VOR DEM ERSTEN GEBRAUCH

- Entfernen Sie alle Verpackungen und Folien und bewahren Sie sie zur späteren Verwendung auf.
- Prüfen Sie, ob das Heizgerät vollständig und unbeschädigt ist.
- Wischen Sie die Außenfläche des Heizgeräts mit einem trockenen Tuch ab.

AUFSTELLUNG

- Stellen Sie das Heizgerät auf eine feste, ebene und trockene Unterlage in ausreichender Entfernung von der Steckdose.
- Um das Heizgerät herum muss genug Abstand vorhanden sein, d.h. mindestens 15 cm an jeder Seite, um eine ausreichende Luftzirkulation zu gewährleisten.
- Zur Vermeidung von Brandgefahren müssen Stoffe, Vorhänge oder andere brennbare Materialien mindestens 1 m vom Luftauslass entfernt sein.

HINWEISE ZUR VERWENDUNG

Grundlegende Verwendung

1. Stecken Sie den Stecker in die Steckdose und schalten Sie den Hauptschalter auf die Position „I“ (Ein). Daraufhin ertönt ein akustisches Warnsignal und das Heizgerät geht in den Bereitschaftsmodus.
2. Drücken Sie die Taste ☺, um das Heizgerät einzuschalten. Das Heizgerät startet im Heizmodus. Die Betriebsanzeige leuchtet rot.
3. Drücken Sie die Taste ☹ erneut, um das Heizgerät in den Gebläsemodus zu schalten. Die Betriebsanzeige leuchtet blau.
4. Drücken Sie die Taste ☺ erneut, um das Heizgerät auszuschalten und in den Bereitschaftsmodus zu bringen. Die Betriebsanzeige erlischt.
5. Schalten Sie den Hauptschalter auf „0“ (aus). Ziehen Sie den Stecker aus der Steckdose.

WARNUNG:

Im Heizmodus heizt sich das Gitter an der Vorderseite auf. Berühren Sie keinesfalls die Vorderseite des Geräts.

Hinweis:

Wenn Sie das Heizgerät im Heizmodus ausschalten, läuft das Gebläse noch etwa 20 Sekunden lang, bevor es sich ganz ausschaltet. Das ist normal, wenn das Heizelement abkühlt.

HORIZONTALE DREHUNG DES HEIZGERÄTS

1. Drücken Sie die Taste ☺, während sich das Heizgerät im Heiz- oder Gebläsemodus befindet.
2. Das Heizgerät beginnt daraufhin, sich von links nach rechts und wieder zurück zu drehen.
3. Drücken Sie die Taste ☺ erneut, damit sich das Heizgerät nicht mehr dreht.

UMKIPPSCHUTZ

- Das Heizgerät ist mit einem Umkippsensor als Schutzfunktion ausgestattet.
- Kippt das Heizgerät während des Betriebs um, erkennt der Sensor die Veränderung der Heizgeräteposition und stoppt den Betrieb automatisch.
- Sobald das Heizgerät wieder hingestellt wurde, wird es wieder gestartet. Vergewissern Sie sich jedoch, dass es nicht beschädigt wurde.

ÜBERHITZUNG

- Das Heizgerät ist mit einer Temperatursicherung ausgestattet, um es vor Überhitzung zu schützen.
- Wenn der Temperatursensor feststellt, dass die Überhitzungstemperaturgrenze überschritten wurde, aktiviert sich die Temperatursicherung und das Heizgerät wird ausgeschaltet. In diesem Fall muss das Heizgerät zurückgesetzt werden (nachfolgend finden Sie weitere Informationen dazu).

ZURÜCKSETZEN DER TEMPERATURSICHERUNG

1. Ziehen Sie den Stecker für ca. 10 Minuten aus der Steckdose, damit das Heizgerät abkühlen kann.
2. Überprüfen Sie das Heizgerät und beseitigen Sie die mögliche Ursache der Überhitzung oder sorgen Sie für mehr Platz für die Luftzirkulation.
3. Stecken Sie nach 10 Minuten den Stecker in die Steckdose und schalten Sie das Heizgerät ein.

Wenn das Heizgerät nicht startet, schalten Sie es ganz aus und wenden Sie sich an eine autorisierte Kundendienststelle.

REINIGUNG UND WARTUNG

- Schalten Sie das Heizgerät vor der Reinigung und Wartung aus, ziehen Sie den Stecker aus der Steckdose und lassen Sie es abkühlen.

WARNUNG:

Tauchen Sie weder das Gerät, das Kabel noch den Stecker in Wasser oder andere Flüssigkeiten. Es besteht die Gefahr von strombedingten Verletzungen.

Hinweis:

Verwenden Sie zur Reinigung keine scheuernden oder chemischen Reinigungsmittel, Benzol, Lösungsmittel, Alkohol usw.

- Wischen Sie die Außenfläche des Heizgeräts mit einem trockenen Tuch ab.
- Verwenden Sie einen Staubsauger mit aufgesetzter Bürstendüse, um Staub von den Gittern an der Vorder- und Rückseite zu entfernen.
- Der Filter sollte regelmäßig herausgenommen und ausgewaschen werden. Drücken Sie dazu auf die Verriegelung des hinteren Schutzgitters. Nehmen Sie es ab und entfernen Sie den Filter. Waschen Sie den Filter mit warmem Wasser aus. Verwenden Sie dazu keine Reinigungsmittel. Wringen Sie den Filter vorsichtig in der Hand aus und lassen Sie ihn an der Luft trocknen. Verwenden Sie zum Trocknen keinen Fön oder andere Trocknungsgeräte. Trocknen Sie den Filter nicht in direktem Sonnenlicht. Wenn der Filter trocken ist, setzen Sie ihn in das Heizgerät ein und bringen Sie das hintere Schutzgitter wieder an.

WARNUNG:

Setzen Sie keinesfalls einen nassen oder feuchten Filter in das Heizgerät ein. Anderenfalls drohen schwere Schäden am Heizgerät.

AUFBEWAHRUNG

- Reinigen Sie das Heizgerät vor der Aufbewahrung gemäß den zuvor genannten Hinweisen.
- Bewahren Sie das Heizgerät in der Originalverpackung an einem trockenen und lichtgeschützten Ort außerhalb der Reichweite von Kindern und Haustieren auf.

DE

EN

CZ

SK

PL

HU

SL

HR



1. Das Symbol auf dem Produkt oder in den Begleitunterlagen bedeutet, dass gebrauchte elektrische oder elektronische Produkte nicht mit dem Hausmüll entsorgt werden dürfen. Um das Produkt ordnungsgemäß zu entsorgen, bringen Sie es bitte zu den dafür vorgesehenen Sammelstellen, wo es kostenlos angenommen wird. Durch die ordnungsgemäße Entsorgung dieses Produkts tragen Sie dazu bei, wertvolle natürliche Ressourcen zu erhalten und mögliche negative Auswirkungen auf die Umwelt und die menschliche Gesundheit zu vermeiden, die durch unsachgemäße Abfallentsorgung entstehen könnten. Weitere Informationen erhalten Sie bei Ihrer Gemeindeverwaltung oder der nächstgelegenen Sammelstelle. Die unsachgemäße Entsorgung dieser Art von Abfällen kann gemäß den nationalen Vorschriften zu Geldstrafen führen.

Informationen für Nutzer über die Entsorgung von Elektro- und Elektronikgeräten (betriebliche und geschäftliche Nutzung): Informationen zur ordnungsgemäßen Entsorgung von elektrischen und elektronischen Geräten erhalten Sie von Ihrem Händler oder Lieferanten.

Informationen für Nutzer über die Entsorgung von Elektro- und Elektronikgeräten in Ländern außerhalb der Europäischen Union: Das obige Symbol gilt nur in den Ländern der Europäischen Union. Informationen zur ordnungsgemäßen Entsorgung von elektrischen und elektronischen Geräten erhalten Sie von den örtlichen Behörden oder dem Gerätehändler. All dies wird durch das Symbol des durchgestrichenen Behälters auf dem Produkt, der Verpackung oder den Druckerzeugnissen dargestellt.

2. Für Garantiereparaturen wenden Sie sich bitte an Ihren Händler. Bei technischen Problemen und Fragen wenden Sie sich bitte an Ihren Händler, der Sie über die nächsten Schritte informieren wird. Beachten Sie stets die Regeln für den Umgang mit elektrischen Geräten. Der Benutzer ist nicht befugt, das Gerät zu zerlegen oder Teile davon auszutauschen. Wenn Abdeckungen geöffnet oder entfernt werden, besteht die Gefahr von strombedingten Verletzungen. Wenn Sie das Gerät falsch montieren oder falsch wieder anschließen, besteht außerdem die Gefahr von strombedingten Verletzungen.

Die Garanzzeit für Produkte beträgt 24 Monate, sofern nicht anders angegeben. Die Garantie deckt keine Schäden ab, die durch nicht-standardmäßigen Gebrauch, mechanische Beschädigungen, aggressive Bedingungen, Handhabung entgegen der Benutzeranleitung und normalen Verschleiß entstanden sind. Die Garanzzeit für den Akku beträgt 24 Monate, für seine Kapazität 6 Monate. Weitere Informationen über die Garantie finden Sie unter

www.elem6.com/warranty

Weder der Hersteller, der Importeur noch der Händler haften für Schäden, die durch die Installation oder den unsachgemäßen Gebrauch des Produkts entstehen.

EU-Konformitätserklärung

Elem6 s.r.o. erklärt hiermit, dass das Lauben Desk Fan&Heater 2in1 600 BB den grundlegenden Anforderungen und anderen relevanten Bestimmungen der Richtlinien **2014/30/EU** und **2014/35/EU** entspricht. Alle Lauben-Produkte sind für den uneingeschränkten Verkauf in Deutschland, der Tschechischen Republik, der Slowakei, Polen, Ungarn und anderen EU-Mitgliedstaaten bestimmt. Die vollständige Konformitätserklärung kann hier heruntergeladen werden: www.lauben.com/support/doc

Importeure in die EU

elem6 s.r.o., Braškovská 308/15, 16100 Prag 6, Tschechische Republik

www.lauben.com

Hersteller

TIGMON GmbH, Yorkstraße 22; 93049 Regensburg, Deutschland

Druckfehler und Änderungen in der Benutzeranleitung sind vorbehalten.



SPECIFICATIONS AND FEATURES

Model	LBHFMDFH60BBA
Voltage	100–240 V~, 50/60 Hz
Input power	600 W
Noise level	<50 dB
Recommended room area	10 m ²

SAFETY INSTRUCTIONS – GENERAL

PLEASE READ ALL INSTRUCTIONS BEFORE USING THE APPLIANCE.

KEEP THIS USER GUIDE FOR FUTURE REFERENCE.

THIS APPLIANCE IS INTENDED FOR HOUSEHOLD USE ONLY.

- This appliance may be used by children aged 8 years or older and persons with reduced physical, sensory or mental abilities or lack of experience and knowledge, provided they are supervised or have been instructed in the safe use of the appliance and understand the potential hazards.
- Children must not play with the appliance. This is not a toy.
- Children under 3 years of age should be prevented from accessing the appliance unless they are permanently supervised.
- Children aged between 3 and 8 years must only switch this appliance on/off provided that it has been placed or installed in its intended normal operating position and that they are supervised or have been instructed in the safe use of the appliance and understand the potential hazards. Children aged between 3 and 8 must not insert the plug into the socket, regulate or clean the appliance or carry out user maintenance. Children must not use the appliance.
- Cleaning and maintenance by the user must not be carried out by unsupervised children.
- If the power cord is damaged, it must be replaced by the manufacturer, its service technician or a similarly qualified person to avoid a dangerous situation. It is forbidden to use the appliance with a damaged power cord or plug.

DE

EN

CZ

SK

PL

HU

SL

HR



WARNING: To prevent overheating, do not cover the heater. The heater must not be placed just below an electrical socket. Do not use this heater in the immediate vicinity of a bath, shower or swimming pool. Do not use the heater near any water sources.

WARNING: Do not use this heater in small rooms if they are occupied by persons who are unable to leave the room on their own, unless permanent supervision is provided.

WARNING – Some parts of this product may become very hot and cause burns. Special attention must be paid to the presence of children and people with disabilities. Do not use this heater if it has fallen. Do not use if there are visible signs of damage to the heater. Use this heater on a horizontal and stable surface. The heater is not designed for wall mounting.

WARNING: To reduce the risk of fire, keep fabrics, curtains or any other combustible material at least 1 m away from the air outlet.

SAFE USE OF THE APPLIANCE

- The appliance is intended for indoor use only. Do not use it outdoors.
- The appliance serves as a heater and fan for personal use in the home, office or similar areas. Do not use it for commercial purposes. Do not use it for any purpose other than that for which it is intended. It is forbidden to convert the appliance for another purpose. Do not use any accessories that are not recommended by the manufacturer.
- Follow the instructions in this User Guide.
- Do not move the heater if it is hot.
- Do not use the heater to dry laundry.
- The heater must not be used in transport vehicles.
- Do not leave the heater unattended while it is in use.

ELECTRICAL SAFETY

- Before plugging the power plug in, make sure that the voltage on the rating plate of the appliance matches the voltage at your mains socket. If in doubt, consult a qualified electrician.
- Make sure the heater is switched off before connecting. The main switch must be in position 0 (off).
- Only plug the power plug into a properly earthed mains socket.
- Do not use extension cords, multiple sockets or adapters.
- It is recommended to connect the appliance to a separate electrical circuit.
- Do not immerse the appliance, power cord or plug in water or any other liquid. There is a risk of electrical injury.
- Do not touch the plug with wet or damp hands, especially when plugging in or unplugging from the power supply.
- Route the power cord so that it does not touch hot surfaces, so that it cannot be stepped on or tripped over. The power cord must not be routed covered, e.g. under the carpet. Make sure that the power cord does not hang over the edge of the table or worktop, get tangled, bend excessively or touch sharp objects.
- Do not use the appliance with a programmer, timer, remote control system or any other system that automatically switches it on and off.
- Switch off the appliance, unplug the power plug from the mains socket whenever you leave it unattended, do not use it, before moving, cleaning or storing it. Allow the appliance to cool down before cleaning.
- The main switch at the rear of the appliance is used to switch off the appliance. Do not switch off the appliance by removing the power plug from the mains socket.

- Disconnect the power cord from the mains socket by pulling the plug, not by pulling the cord. There is a risk of damage to the power cord or the mains socket.
- The socket must be located close to the appliance and must be easily accessible.

SAFE PLACEMENT OF THE APPLIANCE

- Provide sufficient clearance around the appliance to ensure air circulation, at least 15 cm on each side.
- Do not place the appliance on unstable surfaces such as carpet, bed or tilted surfaces.
- Do not use the appliance in a place where flammable, volatile or explosive substances are used or stored.
- Do not block the ventilation openings of the appliance. There is a risk of overheating and subsequent damage.

SAFE APPLIANCE OPERATION

- Do not insert any objects into the holes in the front or rear part. There is a risk of electrical injury and damage to the appliance.
- Protect the appliance from drops or knocks.

SAFE MAINTENANCE

- Use only a dry cloth to clean the appliance. Follow the instructions in this User Guide.
- Never insert a wet or damp filter into the heater.
- If the appliance, power cord or plug are damaged or the appliance is not working properly, stop using it and contact an authorised service centre. Do not carry out the repair yourself.
- Neither the manufacturer, the importer nor the dealer accepts liability for any damage caused by incorrect assembly or use of the product.

PRODUCT DESCRIPTION

1. Button ☺: switching the heater on/off and selecting the operating mode
2. Button ☺: horizontal rotation of the heater
3. Operation indicator light
4. Air outlet
5. Base
6. Washable filter
7. Rear protective grille
8. Tip-over sensor
9. Main switch
10. Power cord

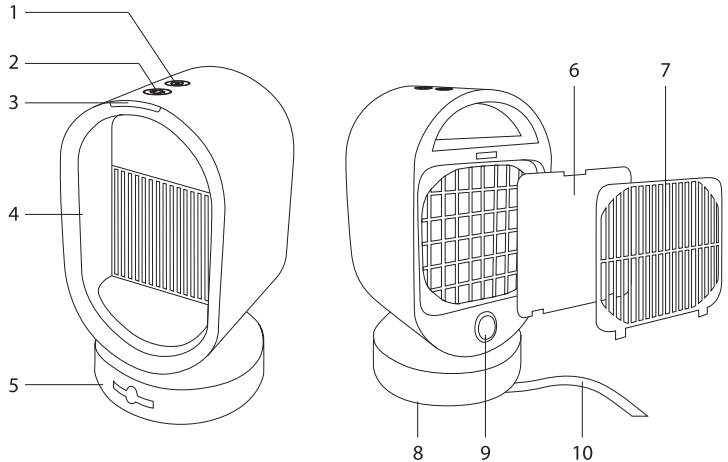

BEFORE FIRST USE



- Remove all packaging and foils and store them for later use.
- Check that the heater is complete and not damaged.
- Wipe the outer surface of the heater with a dry cloth.

PLACEMENT

- Place the heater on a firm, level and dry surface well away from the mains socket.
- Provide sufficient clearance around the heater to ensure air circulation, at least 15 cm on each side.
- To reduce the risk of fire, keep fabrics, curtains or any other combustible material at least 1 m away from the air outlet.

INSTRUCTIONS FOR USE

Basic use

1. Plug the power plug into the mains socket and switch the main switch to the "I" (on) position. An audible warning sounds and the heater switches to standby mode.
2. Press the  button to switch the heater on. The heater starts in heater mode. The operation indicator light will turn red.
3. Press the  button again to switch the heater to fan mode. The operation indicator light will turn blue.
4. Press the  button again to switch the heater off and into standby mode. The operation indicator light goes out.
5. Switch the main switch to "0" (off). Disconnect the power plug from the mains socket.



WARNING:

In heater mode, the front grille heats up. Do not touch the front of the appliance.

Note:

If you switch the heater off in heater mode, the fan will run for about 20 seconds before it shuts off completely. This is a normal phenomenon when the heating element cools down.

HORIZONTAL ROTATION OF THE HEATER

1. Press the  button while the heater is in heater or fan mode.
2. The heater starts to rotate from left to right and vice versa.
3. Press the  button again and the heater will stop rotating.

OVERTURNING

- The heater is equipped with a tip-over safety sensor.
- If the heater falls during operation, the sensor detects the change in heater position and the operation is automatically stopped.
- Once the heater is in the operating position, it will start again. However, check that it has not been damaged.

OVERHEATING

- The heater is equipped with a thermal fuse to protect it from overheating.
- If the temperature sensor detects that the overheating temperature limit is exceeded, the thermal fuse is activated and the heater is switched off. In this case, the heater must be reset (more information below).

THERMAL FUSE RESET

1. Disconnect the power plug from the mains socket for approximately 10 minutes to allow the heater to cool down.
2. Check the heater and remove the possible cause of overheating or provide more space for air circulation.
3. After 10 minutes, plug the power plug into the mains socket and switch on the heater.

If the heater does not start, switch it off and contact an authorised service centre.

CLEANING AND MAINTENANCE

- Before cleaning and maintenance, switch off the heater, unplug the power plug from the mains socket and allow it to cool down.

WARNING:

Do not immerse the appliance, power cord or plug in water or any other liquid. There is a risk of electrical injury.

Note:

Do not use any abrasive or chemical cleaners, benzene, solvents, alcohol, etc. for cleaning.

- Wipe the outer surface of the heater with a dry cloth.
- Use a vacuum cleaner with the brush nozzle fitted to remove dust from the front and rear grilles.
- The filter should be removed and washed from time to time. Press the latch on the rear protective grille. Remove it and remove the filter. Wash the filter in warm water. Do not use any cleaning agents. Wring out the filter gently in your hand and let it dry freely. Do not use a dryer or hair dryer for drying. Do not dry the filter in direct sunlight. When the filter is dry, insert it into the heater and fit the rear protective grille.

WARNING:

Never insert a wet or damp filter into the heater. Serious damage to the heater is imminent.

STORAGE

- Before storing, clean the heater according to the instructions above.
- Store the heater in its original box or other packaging in a dry and shady place out of reach of children and pets.



1. The symbol on the product or in the accompanying documentation means that used electrical or electronic products must not be disposed of with municipal waste. In order to dispose of the product properly, please take it to the designated collection points where it will be accepted free of charge. By disposing of this product correctly, you will help conserve valuable natural resources and help prevent potential negative environmental and human health impacts that could result from improper waste disposal. For more details, contact your local authority or nearest collection point. Improper disposal of this type of waste may result in fines in accordance with national regulations.

Information for users on the disposal of electrical and electronic equipment (corporate and business use): For proper disposal of electrical and electronic equipment, ask your dealer or supplier for details.

Information for users on the disposal of electrical and electronic equipment in other countries outside the European Union: The above symbol is valid only in European Union countries. For proper disposal of electrical and electronic equipment elsewhere, ask your local authorities or equipment dealer for details. All this is represented by the crossed-out container symbol on the product, packaging or printed materials.

2. Please contact your dealer for warranty repairs. In case of technical problems and questions, please contact your dealer who will inform you of the next steps. Observe the rules for working with electrical equipment. The user is not authorised to disassemble the equipment or replace any of its components. There is a risk of electrical injury if the covers are opened or removed. Incorrectly assembling and reconnecting the equipment also exposes you to the risk of electrical injury.

The warranty period for products is 24 months, unless otherwise stated. The warranty does not cover damage caused by non-standard use, mechanical damage, exposure to aggressive conditions, handling contrary to the User Guide and normal wear and tear. The warranty period for the battery is 24 months, for its capacity 6 months. For more information on the warranty, please visit

www.elem6.com/warranty

Neither the manufacturer, importer nor distributor shall be liable for any damage caused by the installation or improper use of the product.

EU Declaration of Conformity

Elem6 s.r.o. hereby declares that the Lauben Desk Fan&Heater 2in1 600 BB complies with the essential requirements and other relevant provisions of Directive **2014/30/EU** and **2014/35/EU**. All Lauben products are intended for sale without restriction in Germany, the Czech Republic, Slovakia, Poland, Hungary and other EU member states. The full Declaration of Conformity can be downloaded from www.lauben.com/support/doc

Importers to the EU

elem6 s.r.o., Braškovská 308/15, 16100 Prague 6, Czech Republic

www.lauben.com

Manufacturer

TIGMON GmbH, Yorkstraße 22; 93049 Regensburg, Deutschland

Printing errors and changes to the User Guide are subject to change.



DE

EN

CZ

SK

PL

HU

SL

HR

SPECIFIKACE A VLASTNOSTI

Model	LBHFMDFH60BBA
Napětí	100–240 V~, 50/60 Hz
Příkon	600 W
Hlučnost	<50 dB
Doporučená plocha místnosti	10 m ²

BEZPEČNOSTNÍ POKYNY – VŠEOBECNÉ

PŘED POUŽITÍM SPOTŘEBIČE SI PROSÍM PŘEČTĚTE VŠECHNY POKYNY.

TENTO NÁVOD SI USCHOVEJTE PRO DALŠÍ POTŘEBU.

TENTO SPOTŘEBIČ JE URČEN POUZE PRO POUŽÍVÁNÍ V DOMÁCNOSTI.

- Tento spotřebič mohou používat děti ve věku 8 let a starší a osoby se sníženými fyzickými, smyslovými nebo mentálními schopnostmi nebo nedostatkem zkušeností a znalostí, pokud jsou pod dozorem nebo byly poučeny o používání spotřebiče bezpečným způsobem a rozumí případným nebezpečím.
- Děti si se spotřebičem nesmějí hrát. Nejedná se o hračku.
- Dětem mladším 3 let by měl být zamezen přístup ke spotřebiči, pokud nejsou trvale pod dozorem.
- Děti ve věku od 3 do 8 let musí tento spotřebič zapínat/vypínat pouze za předpokladu, že byl umístěn nebo nainstalován ve své zamýšlené normální provozní poloze, a pokud jsou pod dozorem nebo byly poučeny o používání spotřebiče bezpečným způsobem a rozumí případným nebezpečím. Děti ve věku od 3 do 8 let nesmějí zasouvat vidlici do zásuvky, regulovat a čistit spotřebič nebo vykonávat údržbu prováděnou uživatelem.
- Děti nesmí spotřebič používat.
- Čištění a údržbu prováděnou uživatelem nesmějí provádět děti bez dozoru.
- Pokud je napájecí přívod poškozen, musí být nahrazen výrobcem, jeho servisním technikem nebo podobně kvalifikovanou osobou, aby se zabránilo vzniku nebezpečné situace. Spotřebič s poškozeným napájecím přívodem nebo zástrčkou je zakázáno používat.

DE

EN

CZ

SK

PL

HU

SL

HR



VÝSTRAHA: Aby se zabránilo přehřátí, nezakrývejte topidlo. Topidlo nesmí být umístěno těsně pod elektrickou zásuvkou. Nepoužívejte toto topidlo v bezprostředním okolí vany, sprchy nebo plaveckého bazénu. Nepoužívejte topidlo u jakýchkoli zdrojů vody.

VÝSTRAHA: Nepoužívejte toto topidlo v malých místnostech, jsou-li obsazeny osobami, které nejsou schopny opustit tuto místnost vlastními silami, není-li zajištěn trvalý dozor.

UPOZORNĚNÍ – Některé části tohoto výrobku se mohou stát velmi horkými a způsobit popálení. Zvláštní pozornost musí být věnována přítomnosti dětí a hendikepovaných lidí. Nepoužívejte toto topidlo, pokud spadlo. Nepoužívejte, pokud jsou zde viditelné známky poškození topidla. Používejte toto topidlo na vodorovném a stabilním povrchu. Topidlo není určené k připevnění na stěnu.

VÝSTRAHA: Pro omezení rizika požáru udržujte textilie, záclony nebo jakýkoli jiný hořlavý materiál ve vzdálenosti minimálně 1 m od výstupu vzduchu.

BEZPEČNÉ POUŽITÍ SPOTŘEBIČE

- Spotřebič je určen k použití pouze uvnitř budovy. Nepoužívejte jej venku.
- Spotřebič slouží jako topidlo i jako ventilátor pro osobní použití v domácnosti, kanceláři nebo podobných prostorách. Nepoužívejte jej ke komerčním účelům. Nepoužívejte jej k jinému účelu, než ke kterému je určen. Je zakázáno přestavovat spotřebič k jinému účelu. Nepoužívejte žádná příslušenství, která výrobce nedoporučuje.
- Dodržujte pokyny uvedené v této uživatelské příručce.
- Nepřenášet topidlo, pokud je horké.
- Nepoužívejte topidlo k sušení prádla.
- Topidlo se nesmí používat v dopravních prostředcích.
- Nenechávejte topidlo bez dozoru, zatímco se používá.

ELEKTRICKÁ BEZPEČNOST

- Před zapojením zástrčky napájecího přívodu se ujistěte, že napětí na typovém štítku spotřebiče odpovídá napětí ve vaší síťové zásuvce. Pokud máte pochybnosti, obraťte se na kvalifikovaného elektrikáře.
- Před připojením se ujistěte, že je topidlo vypnuté. Hlavní vypínač musí být v poloze 0 (vypnuto).
- Zástrčku napájecího přívodu zapojte jen do řádně uzemněné síťové zásuvky.
- Nepoužívejte prodlužovací kabely, vícenásobné zásuvky ani adaptéry.
- Doporučujeme zapojit spotřebič do samostatného elektrického obvodu.
- Neponojujte spotřebič, napájecí přívod ani zástrčku do vody nebo jiné tekutiny. Hrozí riziko úrazu elektrickým proudem.
- Nedotýkejte se zástrčky mokřýma nebo vlhkýma rukama, a to zvláště při zapojení nebo odpojení od zdroje napájení.
- Napájecí přívod vedte tak, aby se nedotýkal horkých povrchů, aby se přes něj nešlapalo, nebylo možné o něj zakopnout. Napájecí přívod nesmí být veden skrytě, např. pod kobercem. Zajistěte, aby napájecí přívod nevisel přes okraj stolu nebo pracovní desky, aby se nezamotal, aby nebyl nadměrně ohýbán nebo aby se nedotýkal ostrých předmětů.
- Nepoužívejte spotřebič s programátorem, časovým spínačem, systémem dálkového ovládní nebo jakýmkoli jiným systémem, který by jej automaticky zapíнал a vypíнал.
- Spotřebič vypněte, odpojte zástrčku napájecího přívodu od síťové zásuvky vždy, když jej necháváte bez dozoru, nebudete jej

používat, před přemístěním, čištěním nebo uložením. Před čištěním nechte spotřebič vychladnout.

- K vypnutí spotřebiče slouží hlavní vypínač v jeho zadní části. Spotřebič nevypínejte vytažením zástrčky napájecího přívodu ze síťové zásuvky.
- Napájecí přívod odpojujte od síťové zásuvky tahem za zástrčku, nikoli tahem za přívod. Hrozí poškození napájecího přívodu nebo síťové zásuvky.
- Zásuvka musí být umístěna v blízkosti zařízení a musí být snadno přístupná.

BEZPEČNÉ UMÍSTĚNÍ SPOTŘEBIČE

- Zajistěte okolo spotřebiče dostatečně volný prostor k zabezpečení cirkulace vzduchu, a to alespoň 15 cm na každé straně.
- Spotřebič nastavte na nestabilní povrchy, např. na koberec, postel nebo na nakloněné povrchy.
- Nepoužívejte spotřebič v místě, kde se používají nebo skladují hořlavé, těkavé nebo výbušné látky.
- Neblokujte ventilační otvory spotřebiče. Hrozí jeho přehřátí a následné poškození.

BEZPEČNÝ PROVOZ SPOTŘEBIČE

- Do otvorů v přední ani v zadní části nevkládejte žádné předměty. Hrozí riziko úrazu elektrickým proudem a poškození spotřebiče.
- Chraňte spotřebič před pády nebo nárazy.

BEZPEČNÁ ÚDRŽBA

- K čištění spotřebiče používejte pouze suchý hadřík. Dodržujte pokyny uvedené v této uživatelské příručce.
- Nikdy nevkládejte mokré nebo vlhký filtr do topidla.
- Jestliže jsou spotřebič, napájecí přívod nebo zástrčka poškozeny nebo spotřebič nefunguje správně, přestaňte jej používat a obraťte se na autorizovaný servis. Neprovádějte opravu sami.
- Výrobce, dovozce ani prodejce nepřebírají odpovědnost za jakékoli poškození způsobené nesprávným sestavením nebo používáním produktu.

POPIS PRODUKTU

1. Tlačítko ☺: zapnutí/vypnutí topidla a výběr provozního režimu
2. Tlačítko ☺: horizontální otáčení topidla
3. Kontrolka provozu
4. Výstup vzduchu
5. Základna
6. Omyvatelný filtr
7. Zadní ochranná mřížka
8. Senzor při převržení
9. Hlavní vypínač
10. Napájecí přívod

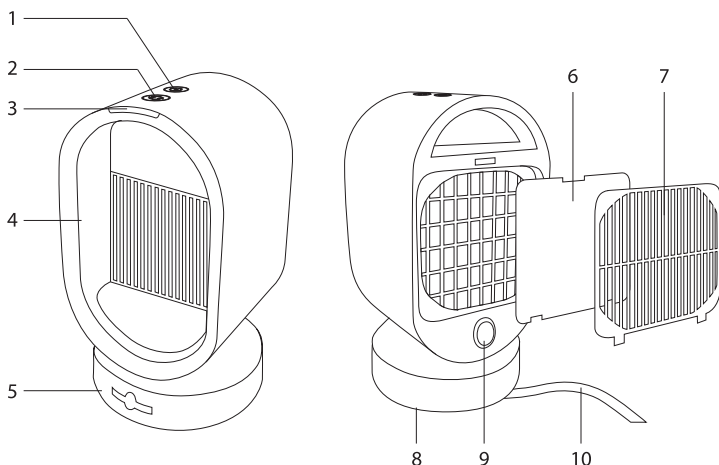

PŘED PRVNÍM POUŽITÍM



- Odstraňte veškeré obaly a fólie a uložte je pro případné pozdější použití.
- Zkontrolujte, zda je topidlo kompletní a není poškozené.
- Otrete vnější povrch topidla suchou utěrkou.

UMÍSTĚNÍ

- Umístěte topidlo na pevný, rovný a suchý povrch v dostatečné vzdálenosti od síťové zásuvky.
- Zajistěte okolo topidla dostatečně volný prostor k zabezpečení cirkulace vzduchu, a to alespoň 15 cm na každé straně.
- Pro omezení rizika požáru udržujte textilie, záclony nebo jakýkoli jiný hořlavý materiál ve vzdálenosti minimálně 1 m od výstupu vzduchu.

POKYNY K POUŽITÍ

Základní použití

1. Zapojte zástrčku napájecího přívodu do síťové zásuvky a hlavní vypínač přepněte do polohy „I“ (zapnuto). Zazní zvukové upozornění a topidlo se přepne do pohotovostního režimu.
2. Stiskněte tlačítko , abyste topidlo zapnuli. Topidlo se spustí v režimu topidla. Kontrolka provozu se rozsvítí červeně.
3. Stiskněte znovu tlačítko , abyste topidlo přepnuli do režimu ventilátoru. Kontrolka provozu se rozsvítí modře.
4. Stiskněte znovu tlačítko , abyste topidlo vypnuli a přepnuli do pohotovostního režimu. Kontrolka provozu zhasne.
5. Hlavní vypínač přepněte do polohy „0“ (vypnuto). Odpojte zástrčku napájecího přívodu od síťové zásuvky.



VAROVÁNÍ:

V režimu topidla se přední mřížka zahřívá. Nedotýkejte se přední části spotřebiče.

Poznámka:

Pokud topidlo vypnete v režimu topidla, větrák bude v provozu asi 20 sekund, než se úplně vypne. Jedná se o normální jev, kdy dochází k ochlazení topného článku.

HORIZONTÁLNÍ OTÁČENÍ TOPIDLA

1. Stiskněte tlačítko , zatímco je topidlo v režimu topidla nebo ventilátoru.
2. Topidlo se začne otáčet zleva doprava a naopak.
3. Stiskněte znovu tlačítko  a topidlo se přestane otáčet.

PŘEVŘZENÍ

- Topidlo je vybaveno bezpečnostním senzorem při převržení.
- Pokud topidlo spadne během provozu, senzor zaznamená změnu polohy topidla a dojde k automatickému zastavení provozu.
- Jakmile topidlo uvedete do provozní polohy, opět se spustí. Nicméně zkontrolujte, zdali nedošlo k jeho poškození.

PŘEHŘÁTÍ

- Topidlo je vybaveno tepelnou pojistkou, která jej chrání před přehřátím.
- Pokud teplotní senzor zaznamená překročení hranice teploty přehřátí, aktivuje se tepelná pojistka a ta topidlo vypne. V takovém případě je nutné topidlo resetovat (více informací níže).

RESET TEPELNÉ POJISTKY

1. Odpojte zástrčku napájecího přívodu od síťové zásuvky na přibližně 10 minut, aby topidlo vychladlo.
 2. Zkontrolujte topidlo a odstraňte případnou příčinu přehřátí, příp. zajistěte více prostoru pro cirkulaci vzduchu.
 3. Po 10 minutách zapojte zástrčku napájecího přívodu do síťové zásuvky a zapněte topidlo.
- Pokud se topidlo nespustí, vypněte jej a obraťte se na autorizovaný servis.

ČIŠTĚNÍ A ÚDRŽBA

- Před čištěním a údržbou vypněte topidlo, odpojte zástrčku napájecího přívodu od síťové zásuvky a nechte jej vychladnout.

VAROVÁNÍ:

Neponožujte spotřebič, napájecí přívod ani zástrčku do vody nebo jiné tekutiny. Hrozí riziko úrazu elektrickým proudem.

Poznámka:

K čištění nepoužívejte žádné abrazivní nebo chemické čisticí prostředky, benzen, rozpouštědla, alkohol apod.

DE

EN

CZ

SK

PL

HU

SL

HR

- Očistěte vnější povrch topidla pomocí suché utěrky.
- K odstranění prachu z ochranných mřížek vpředu a vzadu použijte vysavač s nasazenou kartáčovou hubicí.
- Čas od času je třeba vyjmout a omýt filtr. Stiskněte západku zadní ochranné mřížky. Vyjměte ji a vyjměte i filtr. Filtr omyjte v teplé vodě. Nepoužívejte žádné čisticí prostředky. Filtr mírně vyždímejte v ruce a nechte volně uschnout. K sušení nepoužívejte sušičku ani vysoušeč vlasů. Nesušte filtr na přímém slunečním světle. Když je filtr suchý, vložte jej do topidla a nasadte zadní ochrannou mřížku.

VAROVÁNÍ:

Nikdy nevrháte mokré nebo vlhké filtry do topidla. Hrozí vážné poškození topidla.

ULOŽENÍ

- Před uložením vyčistěte topidlo podle pokynů výše.
- Uložte topidlo do originální krabice, příp. do jiného obalu na suché a stinné místo mimo dosah dětí a domácích mazlíčků.



1. Uvedený symbol na výrobku nebo v průvodní dokumentaci znamená, že použité elektrické nebo elektronické výrobky nesmí být likvidovány společně s komunálním odpadem. Za účelem správné likvidace výrobku jej odevzdejte na určených sběrných místech, kde bude přijat zdarma. Správnou likvidací tohoto produktu pomůžete zachovat cenné přírodní zdroje a napomáháte prevenci potenciálních negativních dopadů na životní prostředí a lidské zdraví, což by mohly být důsledky nesprávné likvidace odpadů. Další podrobnosti si vyžádejte od místního úřadu nebo nejbližšího sběrného místa. Při nesprávné likvidaci tohoto druhu odpadu mohou být v souladu s národními předpisy uděleny pokuty.

Informace pro uživatele k likvidaci elektrických a elektronických zařízení (firemní a podnikové použití): Pro správnou likvidaci elektrických a elektronických zařízení si vyžádejte podrobné informace u vašeho prodejce nebo dodavatele.

Informace pro uživatele k likvidaci elektrických a elektronických zařízení v ostatních zemích mimo Evropskou unii: Výše uvedený symbol je platný pouze v zemích Evropské unie. Pro správnou likvidaci elektrických a elektronických zařízení jinde si vyžádejte podrobné informace u vašich úřadů nebo prodejce zařízení. Vše vyjadřuje symbol přeškrtnutého kontejneru na výrobku, obalu nebo tištěných materiálech.

2. Záruční opravy zařízení uplatňujte u svého prodejce. V případě technických problémů a dotazů kontaktujte svého prodejce, který vás bude informovat o dalším postupu. Dodržujte pravidla pro práci s elektrickými zařízeními. Uživatel není oprávněn rozebírat zařízení ani vyměňovat žádnou jeho součást. Při otevření nebo odstranění krytů hrozí riziko úrazu elektrickým proudem. Při nesprávném sestavení zařízení a jeho opětovném zapojení se rovněž vystavujete riziku úrazu elektrickým proudem.

Záruční lhůta je na produkty 24 měsíců, pokud není stanoveno jinak. Záruka se nevztahuje na poškození způsobené nestandardním používáním, mechanickým poškozením, vystavením agresivním podmínkám, zacházením v rozporu s manuálem a běžným opotřebením. Záruční doba na baterii je 24 měsíců, na její kapacitu 6 měsíců. Více informací ohledně záruky naleznete na www.elem6.com/warranty

Výrobce, dovozce ani distributor nenesou žádnou odpovědnost za jakékoli škody způsobené montáží nebo nesprávným užíváním produktu.

EU Prohlášení o shodě

Společnost elem6 s.r.o. tímto prohlašuje, že zařízení Lauben Desk Fan&Heater 2in1 600 BB je ve shodě se základními požadavky a dalšími příslušnými ustanoveními směrnice **2014/30/EU** a **2014/35/EU**. Všechny produkty Lauben jsou určeny pro prodej bez omezení v Německu, České republice, Slovensku, Polsku, Maďarsku a v dalších členských zemích EU. Úplné prohlášení o shodě lze stáhnout z webu www.lauben.com/support/doc

Dovozce do EU

elem6 s.r.o., Braškovská 308/15, 16100 Praha 6, Česká republika
www.lauben.com

Výrobce

TIGMON GmbH, Yorkstraße 22; 93049 Regensburg, Deutschland

Tiskové chyby a změny v manuálu jsou vyhrazeny.



ŠPECIFIKÁCIE A VLASTNOSTI

Model	LBHFMDFH60BBA
Napätie	100 – 240 V~, 50/60 Hz
Príkonn	600 W
Hlučnosť	< 50 dB
Odporúčaná plocha miestnosti	10 m ²

BEZPEČNOSTNÉ POKYNY – VŠEOBECNÉ

PRED POUŽITÍM SPOTREBIČA SI, PROSÍM, PREČÍTAJTE VŠETKY POKYNY.

TENTO NÁVOD SI USCHOVAJTE NA ĎALŠIU POTREBU.

TENTO SPOTREBIČ JE URČENÝ IBA NA POUŽÍVANIE V DOMÁCNOSTI.

- Tento spotrebič môžu používať deti vo veku 8 rokov a staršie a osoby so zníženými fyzickými, zmyslovými alebo mentálnymi schopnosťami alebo nedostatkom skúseností a znalostí, ak sú pod dozorom alebo boli poučené o používaní spotrebiča bezpečným spôsobom a rozumejú prípadným nebezpečenstvám.
- Deti sa so spotrebičom nesmú hrať. Nejde o hračku.
- Deťom mladším ako 3 roky by mal byť zamedzený prístup k spotrebiču, ak nie sú trvalo pod dozorom.
- Deti vo veku od 3 do 8 rokov musia tento spotrebič zapínať/vypínať iba za predpokladu, že bol umiestnený alebo nainštalovaný vo svojej zamýšľanej normálnej prevádzkovej polohe, a ak sú pod dozorom alebo boli poučené o používaní spotrebiča bezpečným spôsobom a rozumejú prípadným nebezpečenstvám. Deti vo veku od 3 do 8 rokov nesmú zasúvať vidlicu do zásuvky, regulovať a čistiť spotrebič alebo vykonávať údržbu vykonávanú používateľom. Deti nesmú spotrebič používať.
- Čistenie a údržbu vykonávanú používateľom nesmú vykonávať deti bez dozoru.
- Ak je napájací prívod poškodený, musí ho nahradiť výrobca, jeho servisný technik alebo podobne kvalifikovaná osoba, aby sa zabránilo vzniku nebezpečnej situácie. Spotrebič s poškodeným napájacím prívodom alebo zástrčkou je zakázané používať.

DE

EN

CZ

SK

PL

HU

SL

HR



VÝSTRAHA: Aby sa zabránilo prehriatiu, nezakrývajte ohrievač. Ohrievač nesmie byť umiestnený tesne pod elektrickou zásuvkou. Nepoužívajte tento ohrievač v bezprostrednom okolí vane, sprchy alebo plaveckého bazéna. Nepoužívajte ohrievač pri akýchkoľvek zdrojoch vody.

VÝSTRAHA: Nepoužívajte tento ohrievač v malých miestnostiach, ak sú obsadené osobami, ktoré nie sú schopné opustiť túto miestnosť vlastnými silami, ak nie je zaistený trvalý dozor.

UPOZORNENIE – Niektoré časti tohto výrobku sa môžu stať veľmi horúcimi a spôsobiť popálenie. Zvláštna pozornosť sa musí venovať prítomnosti detí a hendikepovaných ľudí.

Nepoužívajte tento ohrievač, ak spadol. Nepoužívajte, ak sú tu viditeľné známky poškodenia ohrievača. Používajte tento ohrievač na vodorovnom a stabilnom povrchu. Ohrievač nie je určený na pripevnenie na stenu.

VÝSTRAHA: Na obmedzenie rizika požiaru udržiajte textilie, záclony alebo akýkoľvek iný horľavý materiál vo vzdialenosti minimálne 1 m od výstupu vzduchu.

BEZPEČNÉ POUŽITIE SPOTREBIČA

- Spotrebič je určený na použitie iba vnútri budovy. Nepoužívajte ho vonku.
- Spotrebič slúži ako ohrievač aj ako ventilátor na osobné použitie v domácnosti, kancelárii alebo podobných priestoroch. Nepoužívajte ho na komerčné účely. Nepoužívajte ho na iný účel, než na ktorý je určený. Je zakázané prestavovať spotrebič na iný účel. Nepoužívajte žiadne príslušenstvá, ktoré výrobca neodporúča.
- Dodržujte pokyny uvedené v tejto používateľskej príručke.
- Neprenášajte ohrievač, ak je horúci.
- Nepoužívajte ohrievač na sušenie bielizne.
- Ohrievač sa nesmie používať v dopravných prostriedkoch.
- Nenechávajte ohrievač bez dozoru, zatiaľ čo sa používa.

ELEKTRICKÁ BEZPEČNOSŤ

- Pred zapojením zástrčky napájacieho prívodu sa uistite, že napätie na typovom štítku spotrebiča zodpovedá napätiu vo vašej sietovej zásuvke. Ak máte pochybnosti, obráťte sa na kvalifikovaného elektrikára.
- Pred pripojením sa uistite, že je ohrievač vypnutý. Hlavný vypínač musí byť v polohe 0 (vypnuté).
- Zástrčku napájacieho prívodu zapájajte len do riadne uzemnenej sietovej zásuvky.
- Nepoužívajte predlžovacie káble, viacnásobné zásuvky ani adaptéry.
- Odporúčame zapojiť spotrebič do samostatného elektrického obvodu.
- Neponárajte spotrebič, napájací prívod ani zástrčku do vody alebo inej tekutiny. Hrozí riziko úrazu elektrickým prúdom.
- Nedotýkajte sa zástrčky mokrymi alebo vlhkými rukami, a to obzvlášť pri zapojení alebo odpojení od zdroja napájania.
- Napájací prívod vedte tak, aby sa nedotýkal horúcich povrchov, aby sa cez neho nešliapalo, nebolo možné oň zakopnúť. Napájací prívod sa nesmie viesť skryto, napr. pod kobercom. Zaisťte, aby napájací prívod nevisel cez okraj stola alebo pracovnej dosky, aby sa nezamotal, aby sa nadmerne neohýbal alebo aby sa nedotýkal ostrých predmetov.
- Nepoužívajte spotrebič s programátorom, časovým spínačom, systémom diaľkového ovládania alebo akýmkoľvek iným systémom, ktorý by ho automaticky zapínal a vypínal.

- Spotrebič vypnite, odpojte zástrčku napájacieho prívodu od sieťovej zásuvky vždy, keď ho nechávate bez dozoru, nebudete ho používať, pred premiestnením, čistením alebo uložením. Pred čistením nechajte spotrebič vychladnúť.
- Na vypnutie spotrebiča slúži hlavný vypínač v jeho zadnej časti. Spotrebič nevypínajte vytiahnutím zástrčky napájacieho prívodu zo sieťovej zásuvky.
- Napájací prívod odpojíajte od sieťovej zásuvky ťahom za zástrčku, nie ťahom za prívod. Hrozí poškodenie napájacieho prívodu alebo sieťovej zásuvky.
- Zásuvka musí byť umiestnená v blízkosti zariadenia a musí byť ľahko prístupná.

BEZPEČNÉ UMIESTNENIE SPOTREBIČA

- Zaistite okolo spotrebiča dostatočne voľný priestor na zabezpečenie cirkulácie vzduchu, a to aspoň 15 cm na každej strane.
- Spotrebič neumiestňujte na nestabilné povrchy, napr. na koberec, posteľ alebo na naklonené povrchy.
- Nepoužívajte spotrebič v mieste, kde sa používajú alebo skladujú horľavé, prchavé alebo výbušné látky.
- Neblokujte ventilačné otvory spotrebiča. Hrozí jeho prehriatie a následné poškodenie.



BEZPEČNÁ PREVÁDZKA SPOTREBIČA

- Do otvorov v prednej ani v zadnej časti nevkladajte žiadne predmety. Hrozí riziko úrazu elektrickým prúdom a poškodenie spotrebiča.
- Chráňte spotrebič pred pádmi alebo nárazmi.

BEZPEČNÁ ÚDRŽBA

- Na čistenie spotrebiča používajte iba suchú handričku. Dodržujte pokyny uvedené v tejto používateľskej príručke.
- Nikdy nevkladajte mokrý alebo vlhký filter do ohrievača.
- Ak sú spotrebič, napájací prívod alebo zástrčka poškodené alebo spotrebič nefunguje správne, prestaňte ho používať a obráťte sa na autorizovaný servis. Nevykonávajte opravu sami.
- Výrobca, dovozca ani predajca nepreberajú zodpovednosť za akékoľvek poškodenie spôsobené nesprávnym zostavením alebo používaním produktu.

POPIS PRODUKTU

1. Tlačidlo : zapnutie/vypnutie ohrievača a výber prevádzkového režimu
2. Tlačidlo : horizontálne otáčanie ohrievača
3. Kontrolka prevádzky
4. Výstup vzduchu
5. Základňa
6. Umývateľný filter
7. Zadná ochranná mriežka
8. Senzor pri prevrhnutí
9. Hlavný vypínač
10. Napájací prívod

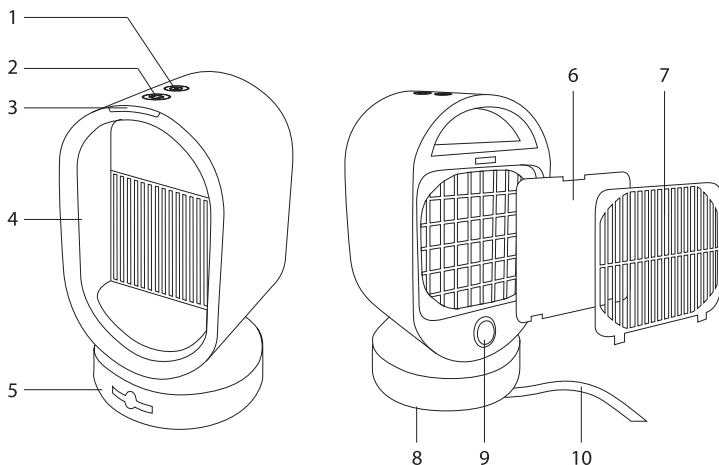

PRED PRVÝM POUŽITÍM

- Odstráňte všetky obaly a fólie a uložte ich na prípadné neskoršie použitie.
- Skontrolujte, či je ohrievač kompletný a nie je poškodený.
- Utrite vonkajší povrch ohrievača suchou utierkou.

DE

EN

CZ

SK

PL

HU

SL



HR

UMIESTNENIE

- Umiestnite ohrievač na pevný, rovný a suchý povrch v dostatočnej vzdialenosti od sieťovej zásuvky.
- Zaistite okolo ohrievača dostatočne voľný priestor na zabezpečenie cirkulácie vzduchu, a to aspoň 15 cm na každej strane.
- Na obmedzenie rizika požiaru udržiajte textilie, záclony alebo akýkoľvek iný horľavý materiál vo vzdialenosti minimálne 1 m od výstupu vzduchu.

POKYNY NA POUŽITIE

Základné použitie

1. Zapojte zástrčku napájacieho prívodu do sieťovej zásuvky a hlavný vypínač prepnite do polohy „I“ (zapnuté). Zaznie zvukové upozornenie a ohrievač sa prepne do pohotovostného režimu.
2. Stlačte tlačidlo , aby ste ohrievač zapli. Ohrievač sa spustí v režime ohrievača. Kontrolka prevádzky sa rozsvieti na červeno.
3. Stlačte znovu tlačidlo , aby ste ohrievač prepili do režimu ventilátora. Kontrolka prevádzky sa rozsvieti na modro.
4. Stlačte znovu tlačidlo , aby ste ohrievač vypli a prepili do pohotovostného režimu. Kontrolka prevádzky zhasne.
5. Hlavný vypínač prepnite do polohy „0“ (vypnuté). Odpojte zástrčku napájacieho prívodu od sieťovej zásuvky.



VAROVANIE:

V režime ohrievača sa predná mriežka zahrieva. Nedotýkajte sa prednej časti spotrebiča.

Poznámka:

Ak ohrievač vypnete v režime ohrievača, vetrák bude v prevádzke asi 20 sekúnd, než sa úplne vypne. Ide o normálny jav, keď dochádza k ochladeniu ohrievacieho článku.

HORIZONTÁLNE OTÁČANIE OHRIEVAČA

1. Stlačte tlačidlo , zatiaľ čo je ohrievač v režime ohrievača alebo ventilátora.
2. Ohrievač sa začne otáčať zľava doprava a naopak.
3. Stlačte znovu tlačidlo , a ohrievač sa prestane otáčať.

PREVRHNUTIE

- Ohrievač je vybavený bezpečnostným senzorom pri prevrnutí.
- Ak ohrievač spadne počas prevádzky, senzor zaznamená zmenu polohy ohrievača a dôjde k automatickému zastaveniu prevádzky.
- Hneď ako ohrievač uvediete do prevádzkovej polohy, opäť sa spustí. Skontrolujte však, či nedošlo k jeho poškodeniu.

PREHRIATIE

- Ohrievač je vybavený tepelnou poistkou, ktorá ho chráni pred prehriatím.
- Ak teplotný senzor zaznamená prekročenie hranice teploty prehriatia, aktivuje sa tepelná poistka a tá ohrievač vypne. V takom prípade je nutné ohrievač resetovať (viac informácií nižšie).

RESET TEPELNEJ POISTKY

1. Odpojte zástrčku napájacieho prívodu od sieťovej zásuvky na približne 10 minút, aby ohrievač vychladol.
 2. Skontrolujte ohrievač a odstráňte prípadnú príčinu prehriatia, príp. zaistite viac priestoru na cirkuláciu vzduchu.
 3. Po 10 minútach zapojte zástrčku napájacieho prívodu do sieťovej zásuvky a zapnite ohrievač.
- Ak sa ohrievač nespustí, vypnite ho a obráťte sa na autorizovaný servis.

ČISTENIE A ÚDRŽBA

- Pred čistením a údržbou vypnite ohrievač, odpojte zástrčku napájacieho prívodu od sieťovej zásuvky a nechajte ho vychladnúť.

VAROVANIE:

Neponárajte spotrebič, napájací prívod ani zástrčku do vody alebo inej tekutiny. Hrozí riziko úrazu elektrickým prúdom.

Poznámka:

Na čistenie nepoužívajte žiadne abrazívne alebo chemické čistiace prostriedky, benzén, rozpúšťadlá, alkohol a pod.

- Utrite vonkajší povrch ohrievača pomocou suchej utierky.
- Na odstránenie prachu z ochranných mriežok vpredu a vzadu použite vysávač s nasadenou kefovou hubicou.
- Z času na čas je potrebné vybrať a umyť filter. Stlačte západku zadnej ochrannej mriežky. Vyberte ju a vyberte aj filter. Filter umyte v teplej vode. Nepoužívajte žiadne čistiace prostriedky. Filter mierne vyžmýkajte v ruke a nechajte voľne uschnúť. Na sušenie nepoužívajte sušičku ani sušič vlasov. Nesušte filter na priamom slnečnom svetle. Keď je filter suchý, vložte ho do ohrievača a nasadte zadnú ochrannú mriežku.

VAROVANIE:

Nikdy nevkładajte mokrý alebo vlhký filter do ohrievača. Hrozí vážne poškodenie ohrievača.

ULOŽENIE

- Pred uložením vyčistite ohrievač podľa pokynov vyššie.
- Uložte ohrievač do originálnej škatule, príp. do iného obalu na suché a tienisté miesto mimo dosahu detí a domácich maznáčikov.



1. Uvedený symbol na výrobku alebo v sprievodnej dokumentácii znamená, že použité elektrické alebo elektronické výrobky sa nesmú likvidovať spolu s komunálnym odpadom. S cieľom správnej likvidácie výrobu ho odovzdajte na určených zberných miestach, kde bude prijatý zadarmo. Správnu likvidáciu tohto produktu pomôžete zachovať cenné prírodné zdroje a prispievate k prevencii potenciálnych negatívnych dopadov na životné prostredie a ľudské zdravie, čo by mohli byť dôsledky nesprávnej likvidácie odpadov. Ďalšie podrobnosti si vyžiadajte od miestneho úradu alebo najbližšieho zberného miesta. Pri nesprávnej likvidácii tohto druhu odpadu sa môžu v súlade s národnými predpismi udeliť pokuty.

Informácie pre používateľov o likvidácii elektrických a elektronických zariadení (firemné a podnikové použitie):

Pre správnu likvidáciu elektrických a elektronických zariadení si vyžiadajte podrobné informácie u vášho predajcu alebo dodávateľa.

Informácie pre používateľov o likvidácii elektrických a elektronických zariadení v ostatných krajinách mimo

Európskej únie: Vyššie uvedený symbol je platný iba v krajinách Európskej únie. Pre správnu likvidáciu elektrických a elektronických zariadení inde si vyžiadajte podrobné informácie na vašich úradoch alebo u predajcu zariadenia. Všetko vyjadruje symbol preškrtnutého kontajnera na výrobku, obale alebo tlačenej materiáloch.

2. Záručné opravy zariadenia uplatňujte u svojho predajcu. V prípade technických problémov a otázok kontaktujte svojho predajcu, ktorý vás bude informovať o ďalšom postupe. Dodržujte pravidlá pre prácu s elektrickými zariadeniami. Používateľ nie je oprávnený rozoberať zariadenie ani vymieňať žiadnu jeho súčasť. Pri otvorení alebo odstránení krytov hrozí riziko úrazu elektrickým prúdom. Pri nesprávnom zostavení zariadenia a jeho opätovnom zapojení sa zároveň vystavujete riziku úrazu elektrickým prúdom.

Záručná lehota je na produkty 24 mesiacov, ak nie je stanovené inak. Záruka sa nevzťahuje na poškodenie spôsobené neštandardným používaním, mechanickým poškodením, vystavením agresívnym podmienkam, zaobchádzaním v rozpore s manuálom a bežným opotrebením. Záručná lehota na batériu je 24 mesiacov, na jej kapacitu 6 mesiacov. Viac informácií týkajúcich sa záruky nájdete na

www.elem6.com/warranty

Výrobca, dovozca ani distribútor nenesú žiadnu zodpovednosť za akékoľvek škody spôsobené montážou alebo nesprávnym používaním produktu.

EÚ Vyhlásenie o zhode

Spoločnosť elem6 s.r.o. týmto vyhlasuje, že zariadenie Lauben Desk Fan&Heater 2in1 600 BB je v zhode so základnými požiadavkami a ďalšími príslušnými ustanoveniami smernice **2014/30/EÚ a 2014/35/EÚ**. Všetky produkty Lauben sú určené na predaj bez obmedzenia v Nemecku, Českej republike, Slovensku, Poľsku, Maďarsku a v ďalších členských krajinách EÚ. Úplné vyhlásenie o zhode je možné stiahnuť z webu www.lauben.com/support/doc

Dovozca do EÚ

elem6 s.r.o., Braškovská 308/15, 16100 Praha 6, Česká republika
www.lauben.com

Výrobca

TIGMON GmbH, Yorkstraße 22; 93049 Regensburg, Deutschland

Tlačové chyby a zmeny v manuáli sú vyhradené.



DE

EN

CZ

SK

PL

HU

SL

HR

SPECYFIKACJA I FUNKCJE

Model	LBHFMDFH60BBA
Napięcie	100–240 V~, 50/60 Hz
Moc	600 W
Poziom hałasu	<50 dB
Zalecana powierzchnia pomieszczenia	10 m ²

INSTRUKCJE BEZPIECZEŃSTWA – OGÓLNE

PRZED UŻYCIEM URZĄDZENIA NALEŻY PRZECZYTAĆ WSZYSTKIE INSTRUKCJE.

NALEŻY ZACHOWAĆ NINIEJSZĄ INSTRUKCJĘ DO WYKORZYSTANIA W PRZYSZŁOŚCI.

NINIEJSZE URZĄDZENIE JEST PRZEZNACZONE WYŁĄCZNIE DO UŻYTKU DOMOWEGO.

- Niniejsze urządzenie może być używane przez dzieci w wieku 8 lat lub starsze oraz osoby o ograniczonych zdolnościach fizycznych, percepcyjnych lub umysłowych lub nieposiadające doświadczenia i wiedzy, pod warunkiem, że są one nadzorowane lub zostały poinstruowane w zakresie bezpiecznego użytkowania urządzenia i rozumieją potencjalne zagrożenia.
- Dzieci nie mogą bawić się urządzeniem. To nie jest zabawka.
- Dzieci poniżej 3 roku życia nie powinny mieć dostępu do urządzenia, chyba że są pod stałym nadzorem.
- Dzieci w wieku od 3 do 8 lat mogą włączać/wyłączać to urządzenie tylko pod warunkiem, że zostało ono umieszczone lub zainstalowane w przewidzianej dla niego normalnej pozycji roboczej oraz że są nadzorowane lub zostały poinstruowane w zakresie bezpiecznego korzystania z urządzenia i rozumieją potencjalne zagrożenia. Dzieciom w wieku od 3 do 8 lat nie wolno wkładać wtyczki do gniazdka, regulować lub czyścić urządzenia ani przeprowadzać konserwacji użytkownika. Dzieci nie mogą korzystać z urządzenia.
- Czyszczenie i konserwacja nie mogą być wykonywane przez dzieci bez nadzoru.
- Jeśli przewód zasilający jest uszkodzony, musi zostać wymieniony przez producenta, jego technika serwisowego lub osobę o podobnych kwalifikacjach, aby uniknąć niebezpiecznej sytuacji. Zabrania się używania

DE

EN

CZ

SK

PL

HU

SL

HR

urządzenia z uszkodzonym przewodem zasilającym lub wtyczką.



OSTRZEŻENIE: Aby zapobiec przegrzaniu, nie przykrywaj grzejnika. Grzejnika nie wolno umieszczać tuż pod gniazdkiem elektrycznym. Nie używaj grzejnika w bezpośrednim sąsiedztwie wanny, prysznicza lub basenu. Nie używaj grzejnika w pobliżu źródeł wody.

OSTRZEŻENIE: Nie należy używać niniejszego grzejnika w małych pomieszczeniach, jeśli przebywają w nich osoby, które nie są w stanie samodzielnie opuścić pomieszczenia, chyba że zapewniony jest stały nadzór.

OSTRZEŻENIE - Niektóre części tego produktu mogą stać się bardzo gorące i spowodować oparzenia. Szczególną uwagę należy zwrócić na obecność dzieci i osób niepełnosprawnych. Nie używaj grzejnika, jeśli spadł. Nie używaj urządzenia, jeśli widoczne są oznaki uszkodzenia. Grzejnika należy używać na poziomej i stabilnej powierzchni. Grzejnik nie jest przeznaczony do montażu na ścianie.

OSTRZEŻENIE: Aby zmniejszyć ryzyko pożaru, należy trzymać tkaniny, zasłony lub inne palne materiały w odległości co najmniej 1 m od wylotu powietrza.

BEZPIECZNE KORZYSTANIE Z URZĄDZENIA

- Urządzenie jest przeznaczone wyłącznie do użytku w pomieszczeniach. Nie używaj go na zewnątrz.
- Urządzenie służy jako grzejnik i wentylator do użytku osobistego w domu, biurze lub podobnych miejscach. Nie używaj go do celów komercyjnych. Nie używaj go do celów innych niż te, do których jest przeznaczony. Zabrania się ingerencji w urządzenie by dostosować je do innych celów. Nie używaj żadnych akcesoriów, które nie są zalecane przez producenta.
- Postępuj zgodnie z instrukcjami zawartymi w niniejszej instrukcji użytkownika.
- Nie należy przenosić grzejnika, jeśli jest gorący.
- Nie używaj grzejnika do suszenia prania.
- Grzejnik nie może być używany w środkach transportu.
- Nie pozostawiaj grzejnika bez nadzoru, gdy jest używany.

BEZPIECZEŃSTWO ELEKTRYCZNE

- Przed podłączeniem wtyczki sieciowej upewnij się, że napięcie podane na tabliczce znamionowej urządzenia odpowiada napięciu w gniazdku sieciowym. W razie wątpliwości należy skonsultować się z wykwalifikowanym elektrykiem.
- Przed podłączeniem upewnij się, że grzejnik jest wyłączony. Wyłącznik główny musi znajdować się w pozycji 0 (wyłączony).
- Wtyczkę zasilacza należy podłączać wyłącznie do prawidłowo uziemionego gniazda sieciowego.
- Nie używaj przedłużaczy, wielu gniazdek ani adapterów.
- Zaleca się podłączenie urządzenia do oddzielnego obwodu elektrycznego.
- Nie wolno zanurzać urządzenia, przewodu zasilającego ani wtyczki w wodzie lub innej cieczy. Istnieje ryzyko porażenia prądem.
- Nie należy dotykać wtyczki mokrymi lub wilgotnymi rękami, zwłaszcza podczas podłączania lub odłączania od źródła zasilania.

DE

EN

CZ

SK

PL

HU

SL

HR

- Zasilacz należy poprowadzić tak, aby nie dotykał gorących powierzchni, nie można było na niego nadepnąć ani się o niego potknąć. Przewód zasilający nie może być poprowadzony w ukryciu, np. pod dywanem. Upewnij się, że zasilacz nie zwisa ponad krawędzią stołu lub blatu roboczego, nie płącze się, nie wygina nadmiernie ani nie dotyka ostrych przedmiotów.
- Nie używaj urządzenia z programatorem, wyłącznikiem czasowym, systemem zdalnego sterowania lub innym systemem, który automatycznie włącza i wyłącza urządzenie.
- Przed przeniesieniem, czyszczeniem lub przechowywaniem urządzenia bądź w chwili, gdy chcesz je pozostawić bez nadzoru, należy je wyłączyć, wyjąc wtyczkę przewodu zasilającego z gniazdka sieciowego. Przed czyszczeniem należy odczekać, aż urządzenie ostygnie.
- Wyłącznik główny z tyłu urządzenia służy do wyłączania urządzenia. Nie należy wyłączać urządzenia poprzez wyjęcie wtyczki z gniazda sieciowego.
- Przewód zasilający należy odłączać od gniazdka, ciągnąc za wtyczkę, a nie za przewód. Istnieje ryzyko uszkodzenia przewodu zasilającego lub gniazda sieciowego.
- Gniazdo musi znajdować się w pobliżu urządzenia i musi być łatwo dostępne.

BEZPIECZNE UMIESZCZENIE URZĄDZENIA

- Upewnij się, że wokół urządzenia jest wystarczająco dużo wolnej przestrzeni, aby zapewnić cyrkulację powietrza, co najmniej 15 cm z każdej strony.
- Nie należy umieszczać urządzenia na niestabilnych powierzchniach, takich jak dywan, łózko lub powierzchnie pochylone.
- Nie używaj urządzenia w miejscu, w którym używane lub przechowywane są substancje łatwopalne, lotne lub wybuchowe.
- Nie należy blokować otworów wentylacyjnych urządzenia. Istnieje ryzyko przegrzania i późniejszego uszkodzenia.

BEZPIECZNA EKSPLOATACJA URZĄDZENIA

- Nie wkładaj żadnych przedmiotów do otworów z przodu lub z tyłu. Istnieje ryzyko porażenia prądem i uszkodzenia urządzenia.
- Chroń urządzenie przed upadkami lub uderzeniami.

BEZPIECZNA KONSERWACJA

- Do czyszczenia urządzenia należy używać wyłącznie suchej ściereczki. Postępuj zgodnie z instrukcjami zawartymi w niniejszej instrukcji użytkownika.
- Nigdy nie wkładaj mokrego lub wilgotnego filtra do grzejnika.
- Jeśli urządzenie, przewód zasilający lub wtyczka są uszkodzone lub urządzenie nie działa prawidłowo, należy zaprzestać jego używania i skontaktować się z autoryzowanym centrum serwisowym. Nie przeprowadzaj naprawy samodzielnie.
- Zarówno producent, jak i importer czy sprzedawca nie ponoszą odpowiedzialności za jakiegokolwiek szkody spowodowane nieprawidłowym montażem lub użytkowaniem produktu.

OPIS PRODUKTU

1. Przycisk ☺: włączanie/ wyłączenie grzejnika i wybór trybu pracy
2. Przycisk ☺: obrót grzejnika w poziomie
3. Kontrolka działania
4. Wylot powietrza
5. Podstawa
6. Zmywalny filtr
7. Tylna kratka ochronna
8. Czujnik przewrócenia
9. Wyłącznik główny
10. Zasilanie

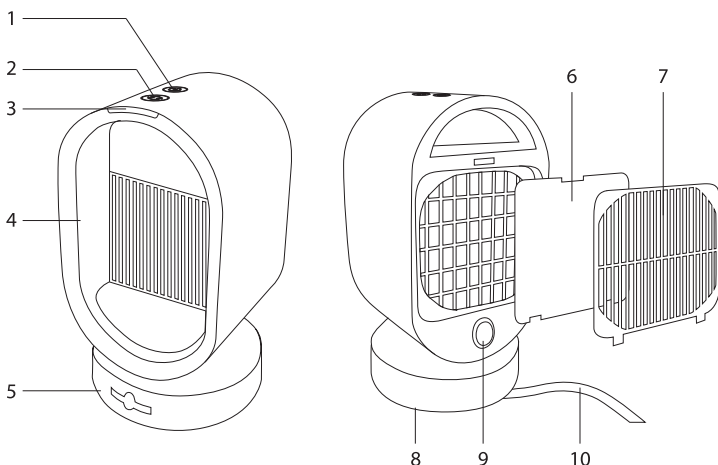

PRZED PIERWSZYM UŻYCIEM



- Usuń wszystkie opakowania i folie i zachowaj je do późniejszego wykorzystania.
- Sprawdź, czy grzejnik jest kompletny i nie jest uszkodzony.
- Wytrzyj zewnętrzną powierzchnię grzejnika suchą szmatką.

LOKALIZACJA

- Umieść grzejnik na twardej, równej i suchej powierzchni, w odpowiedniej odległości od gniazda zasilania.
- Należy zapewnić wystarczającą wolną przestrzeń wokół grzejnika, aby zapewnić cyrkulację powietrza, co najmniej 15 cm z każdej strony.
- Aby zmniejszyć ryzyko pożaru, należy trzymać tkaniny, zasłony lub inne palne materiały w odległości co najmniej 1 m od wylotu powietrza.

WTYCZNE DOTYCZĄCE UŻYTKOWANIA

Użycie podstawowe

1. Podłącz wtyczkę zasilania do gniazda sieciowego i przełącz wyłącznik główny do pozycji "I" (włączony). Rozlegnie się ostrzeżenie dźwiękowe i grzejnik przełączy się w tryb gotowości.
2. Naciśnij przycisk , aby włączyć grzejnik. Grzejnik uruchamia się w trybie grzejnika. Kontrolka pracy zmieni kolor na czerwony.
3. Naciśnij ponownie przycisk , aby przełączyć grzejnik w tryb wentylatora. Kontrolka pracy zmieni kolor na niebieski.
4. Naciśnij ponownie przycisk , aby wyłączyć grzejnik i przełączyć go w tryb gotowości. Kontrolka pracy zgaśnie.
5. Przełącz główny przełącznik do pozycji "0" (wyłączony). Odłącz wtyczkę zasilania od gniazda sieciowego.



OSTRZEŻENIE:

W trybie grzejnika przednia kratka nagrzewa się. Nie dotykaj przedniej części urządzenia.

Uwaga:

Po wyłączeniu grzejnika w trybie grzejnika wentylator będzie działał przez około 20 sekund, zanim całkowicie się wyłączy. Jest to normalne zjawisko, gdy element grzejny stygnie.

OBRÓT GRZEJNIKA W POZIOMIE

1. Naciśnij przycisk , gdy grzejnik działa w trybie grzejnika lub wentylatora.
2. Grzejnik zacznie obracać się z lewej strony na prawą i odwrotnie.
3. Naciśnij ponownie przycisk , a grzejnik przestanie się obracać.

PRZEWROCENIE

- Grzejnik jest wyposażony w czujnik zabezpieczający przed przewróceniem.
- Jeśli grzejnik spadnie podczas pracy, czujnik wykryje zmianę położenia urządzenia i praca zostanie automatycznie zatrzymana.
- Po ustawieniu grzejnika w pozycji roboczej uruchomi się on ponownie. Należy jednak sprawdzić, czy nie został on uszkodzony.

PRZEGRZANIE

- Grzejnik jest wyposażony w bezpiecznik termiczny chroniący ją przed przegrzaniem.
- Jeśli czujnik temperatury wykryje przekroczenie limitu temperatury przegrzania, aktywowany zostanie bezpiecznik termiczny i grzejnik zostanie wyłączony. W takim przypadku należy zresetować grzejnik (więcej informacji poniżej).

RESET BEZPIECZNIKA TERMICZNEGO

1. Odłącz wtyczkę zasilania od gniazda sieciowego na około 10 minut, aby umożliwić ostygnięcie grzejnika.
 2. Sprawdź grzejnik i usuń możliwą przyczynę przegrzania lub zapewnij więcej miejsca na cyrkulację powietrza.
 3. Po 10 minutach podłącz wtyczkę zasilania do gniazda sieciowego i włącz grzejnik.
- Jeśli urządzenie nie uruchamia się, należy je wyłączyć i skontaktować się z autoryzowanym centrum serwisowym.

CZYSZCZENIE I KONSERWACJA

- Przed czyszczeniem i konserwacją należy wyłączyć grzejnik, wyjąć wtyczkę zasilania z gniazda sieciowego i odczekać, aż ostygnie.

DE

EN

CZ

SK

PL

HU

SL

HR

OSTRZEŻENIE:

Nie wolno zanurzać urządzenia, przewodu zasilającego ani wtyczki w wodzie lub innej cieczy. Istnieje ryzyko porażenia prądem.

Uwaga:

Do czyszczenia nie należy używać abrazywnych lub chemicznych środków czyszczących, benzenu, rozpuszczalników, alkoholu itp.

- Wytrzyj zewnętrzną powierzchnię grzejnika suchą szmatką.
- Użyj odkurzacza z zamontowaną dyszą szczotkową, aby usunąć kurz z przedniej i tylnej kratki.
- Filtr powinien być od czasu do czasu wyjmowany i myty. Naciśnij zatrzaśk na tylnej kratce. Zdejmij kratkę i wyjmij filtr. Umyj filtr w ciepłej wodzie. Nie używaj żadnych środków czyszczących. Delikatnie wykręć filtr w dłoni i pozwól mu swobodnie wyschnąć. Nie używaj suszarki ani suszarki do włosów w celu wysuszenia filtra. Nie susz filtra w bezpośrednim świetle słonecznym. Gdy filtr wyschnie, włóż go do grzejnika i załóż tylną kratkę ochronną.

OSTRZEŻENIE:

Nigdy nie wkładaj mokrego lub wilgotnego filtra do grzejnika. Grozi to poważnym uszkodzeniem grzejnika.

PRZECHOWYWANIE

- Przed przechowywaniem wyczyść grzejnik zgodnie z powyższymi instrukcjami.
- Grzejnik należy przechowywać w oryginalnym pudełku lub innym opakowaniu w suchym i zacienionym miejscu, niedostępnym dla dzieci i zwierząt domowych.



1. Symbol na produkcie lub w dołączonej dokumentacji oznacza, że zużytych produktów elektrycznych lub elektronicznych nie wolno wyrzucać razem z odpadami komunalnymi. W celu prawidłowej utylizacji produktu prosimy o dostarczenie go do wyznaczonych punktów zbiórki, gdzie zostanie przyjęty bezpłatnie. Prawidłowa utylizacja tego produktu pomoże chronić cenne zasoby naturalne i zapobiegać potencjalnym negatywnym skutkom dla środowiska i zdrowia ludzkiego, które mogą wynikać z niewłaściwej utylizacji odpadów. Aby uzyskać więcej informacji, skontaktuj się z lokalnymi władzami lub najbliższym punktem zbiórki. Niewłaściwa utylizacja tego typu odpadów może skutkować grzywnami zgodnie z przepisami krajowymi.

Informacje dla użytkowników dotyczące utylizacji sprzętu elektrycznego i elektronicznego (do użytku korporacyjnego i biznesowego): Szczegółowe informacje na temat prawidłowej utylizacji sprzętu elektrycznego i elektronicznego można uzyskać u sprzedawcy lub dostawcy.

Informacje dla użytkowników dotyczące utylizacji sprzętu elektrycznego i elektronicznego w innych krajach poza Unią Europejską: Powyższy symbol jest ważny tylko w krajach Unii Europejskiej. W celu prawidłowej utylizacji sprzętu elektrycznego i elektronicznego w innym miejscu należy skontaktować się z lokalnymi władzami lub sprzedawcą sprzętu. Przekreślony symbol pojemnika na produkcie, opakowaniu lub materiałach drukowanych przekazuje takie informacje.

2. W celu naprawy gwarancyjnej należy skontaktować się ze sprzedawcą. W przypadku problemów technicznych i pytań prosimy o kontakt ze sprzedawcą, który poinformuje o dalszych krokach. Należy przestrzegać zasad pracy z urządzeniami elektrycznymi. Użytkownik nie jest upoważniony do demontażu urządzenia lub wymiany jakichkolwiek jego komponentów. W przypadku otwarcia lub zdjęcia pokryw istnieje ryzyko porażenia prądem elektrycznym. Nieprawidłowy montaż

i ponowne podłączenie urządzenia również naraża użytkownika na ryzyko porażenia prądem.

Okres gwarancji na produkty wynosi 24 miesiące, chyba że określono inaczej. Gwarancja nie obejmuje uszkodzeń spowodowanych niestandardowym użytkowaniem, uszkodzeniami mechanicznymi, narażeniem na agresywne warunki, obsługą niezgodną z instrukcją oraz normalnym życiem. Okres gwarancji na akumulator wynosi 24 miesiące, a na jego pojemność 6 miesięcy. Więcej informacji na temat gwarancji można znaleźć na stronie www.elem6.com/warranty

Producent, importer ani dystrybutor nie ponoszą odpowiedzialności za jakiegokolwiek szkody spowodowane instalacją lub niewłaściwym użytkowaniem produktu.

Deklaracja zgodności UE

Elem6 s.r.o. niniejszym oświadcza, że Lauben Desk Fan&Heater 2in1 600 BB jest zgodny z zasadniczymi wymaganiami i innymi stosownymi postanowieniami dyrektywy **2014/30/UE** i **2014/35/UE**. Wszystkie produkty Lauben są przeznaczone do sprzedaży bez ograniczeń w Niemczech, Czechach, Słowacji, Polsce, na Węgrzech i w innych państwach członkowskich UE. Pełną deklarację zgodności można pobrać ze strony www.lauben.com/support/doc

Importer do UE

elem6 s.r.o., Braškovská 308/15, 16100 Praha 6, Republika Czeska
www.lauben.com

Producent

TIGMON GmbH, Yorkstraße 22; 93049 Regensburg, Deutschland

Korekty błędów w druku i zmiany w instrukcji zastrzeżone.



MŰSZAKI ADATOK ÉS JELLEMZŐK

Modell	LBHFMDFH60BBA
Feszültség	100–240 V~, 50/60 Hz
Energiafelhasználás	600 W
Zajszint	<50 dB
Ajánlott helyiségterület	10 m ²

BIZTONSÁGI UTASÍTÁSOK – ÁLTALÁNOS

KÉRJÜK, A KÉSZÜLÉK HASZNÁLATA ELŐTT OLVASSON EL MINDEN UTASÍTÁST.

ŐRIZZE MEG EZT AZ ÚTMUTATÓT KÉSŐBBI HASZNÁLATRA.

EZ A KÉSZÜLÉK CSAK HÁZTARTÁSI HASZNÁLATRA AJÁNLOTT.

- Ezt a készüléket 8 éves vagy annál idősebb gyermekek, valamint csökkent fizikai, érzékszervi vagy szellemi képességekkel rendelkező, illetve tapasztalattal és tudással nem rendelkező személyek akkor használhatják, ha felügyelet alatt vannak, vagy utasítást kaptak a készülék biztonságos használatára vonatkozóan, és megértik az ezzel járó veszélyeket.
- Gyermekek nem játszhatnak a készülékkel. Ez nem játék.
- 3 éven aluli gyermekek csak akkor férhetnek hozzá a készülékhez, ha állandó felügyelet alatt állnak.
- A 3 és 8 év közötti gyermekek csak akkor kapcsolhatják be/ki a készüléket, ha azt a rendeltetésszerű normál működési helyzetébe helyezték vagy telepítették, és ha felügyelik őket, vagy ha kioktatták őket a készülék biztonságos használatára, és értik a lehetséges veszélyeket. A 3 és 8 év közötti gyermekek nem csatlakoztathatják a csatlakozót az aljzatba, nem szabályozhatják és tisztíthatják a készüléket, illetve nem végezhetnek felhasználói karbantartást. Gyermekek nem használhatnak a készülékkel.
- A felhasználó által végzett tisztítást és karbantartást gyermekek nem végezhetik felügyelet nélkül.
- Ha a tápegység megsérül, azt a gyártónak, annak szerviztechnikusának vagy egy hasonlóan képzett személynek ki kell cserélnie a veszélyes helyzetek elkerülése érdekében. Sérült tápkábelvel vagy csatlakozódugóval a készüléket használni tilos.



FIGYELEM: A túlmelegedés elkerülése érdekében ne takarja le a fűtőberendezést. A fűtőberendezést nem szabad közvetlenül az elektromos aljzat alá helyezni. Ne használja ezt a fűtőberendezést fürdőkád, zuhanyzó vagy úszómedence közvetlen közelében. Ne használja a fűtőberendezést vízforrás közelében.

FIGYELEM: Ne használja ezt a fűtőberendezést kis helyiségekben, ahol olyan személyek tartózkodnak, akik nem tudják saját erőből elhagyni a helyiséget, kivéve, ha biztosított az állandó felügyelet.

FIGYELMEZTETÉS – A termék egyes részei nagyon felforrósodhatnak és égési sérüléseket okozhatnak. Különös figyelmet kell fordítani a gyermekek és fogyatékkal élők jelenlétére. Ne használja ezt a fűtőberendezést, ha leesett. Ne használja, ha a fűtőberendezés sérülésének látható jelei vannak. Ezt a fűtőberendezést vízszintes és stabil felületen használja. A fűtőberendezést nem falhoz való rögzítésre tervezték.

FIGYELEM: A tűzveszély csökkentése érdekében a textíliákat, függönyöket vagy bármely más gyúlékony anyagot tartsa legalább 1 m távolságra a levegőkimenettől.

A KÉSZÜLÉK BIZTONSÁGOS HASZNÁLATA

- A készülék kizárólag beltéri használatra készült. Ne használja a szabadban.
- A készülék fűtőberendezésként és ventilátorként is szolgál személyes használatra otthon, irodában vagy hasonló helyiségekben. Ne használja kereskedelmi célokra. Ne használja a rendeltetésétől eltérő célra. Tilos a készüléket más célra átalakítani. Ne használjon a gyártó által nem ajánlott tartozékokat.
- Kövesse a felhasználói kézikönyv utasításait.
- Ne hordozza a fűtőberendezést, ha az forró.
- Ne használja a fűtőberendezést ruhanemű szárítására.
- A fűtőberendezést nem szabad járművekben használni.
- Használat közben ne hagyja felügyelet nélkül a fűtőberendezést.

ELEKTROMOS BIZTONSÁG

- A tápcsatlakozó csatlakoztatása előtt győződjön meg arról, hogy a készülék adattábláján szereplő feszültség megegyezik a hálózati aljzat feszültségével. Ha kétségei vannak, forduljon szakképzett villanyszerelőhöz.
- Csatlakoztatás előtt győződjön meg arról, hogy a fűtőberendezés ki van kapcsolva. A főkapcsolónak 0 (ki) állásban kell lennie.
- A tápcsatlakozót csak megfelelően földelt hálózati aljzathoz csatlakoztassa.
- Ne használjon hosszabbítót, elosztót vagy adaptert.
- Javasoljuk, hogy a készüléket külön elektromos áramkörhöz csatlakoztassa.
- Ne merítse vízbe vagy más folyadékba a készüléket, a tápkábelt vagy a csatlakozódugót. Fennáll az áramütés veszélye.
- Ne érintse meg a csatlakozódugót vizes vagy nedves kézzel, különösen az áramforráshoz való csatlakoztatáskor vagy leválasztáskor.
- A tápkábelt úgy vezesse, hogy ne érjen forró felületekhez, ne lehessen rálépni vagy megbotlani benne. A tápegységet nem szabad elrejtetni, például szőnyeg alá. Ügyeljen arra, hogy a tápkábel ne lógjon túl az asztal vagy a munkalap szélén, ne galyodjon össze, ne görbüljön meg túlzottan, és ne érintkezzen éles tárgyakkal.

- Ne használja a készüléket programozóval, időzítővel, távirányító vagy más olyan rendszerrel, amely automatikusan be- és kikapcsolja.
- Kapcsolja ki a készüléket, húzza ki a hálózati csatlakozódugót az aljzatból, ha felügyelet nélkül hagyja, nincs használatban, mozgatás, tisztítás vagy tárolás előtt. Tisztítás előtt hagyja kihűlni a készüléket.
- A készülék hátulján található főkapcsoló a készülék kikapcsolására szolgál. Ne kapcsolja ki a készüléket úgy, hogy a csatlakozódugót kihúzza a fali aljzatból.
- A tápkábelt a hálózati aljzatból a csatlakozónál, ne a vezetéknél fogva húzza ki. Fennáll a tápegység vagy a hálózati aljzat károsodásának veszélye.
- A kimenetnek a készülék közelében, és könnyen hozzáférhetőnek kell lennie.

A KÉSZÜLÉK BIZTONSÁGOS ELHELYEZÉSE

- Hagyjon elegendő szabad helyet a készülék körül (minden oldalon legalább 15 cm-t) a levegő keringésének biztosításához.
- Ne helyezze a készüléket instabil felületre, például szőnyegre, ágyra vagy ferde felületre.
- Ne használja a készüléket olyan helyen, ahol gyúlékony, illékony vagy robbanásveszélyes anyagokat használnak vagy tárolnak.
- Ne takarja el a készülék szellőzőnyílásait. Túlmelegedést és károsodást kockáztat.



A KÉSZÜLÉK BIZTONSÁGOS MŰKÖDTETÉSE

- Ne helyezzen semmilyen tárgyat az előlő vagy hátsó nyílásokba. Fennáll az áramütés és a készülék károsodásának veszélye.
- Óvja a készüléket a leesésektől és ütésektől.

BIZTONSÁGOS KARBANTARTÁS

- A készülék tisztításához csak száraz ruhát használjon. Kövesse a felhasználói kézikönyv utasításait.
- Soha ne helyezzen be vizes vagy nedves szűrőt a fűtőberendezésbe.
- Ha a készülék, a tápkábel vagy a csatlakozó megsérül, vagy a készülék nem működik megfelelően, hagyja abba a használatát, és forduljon egy hivatalos szervizközponthoz. Ne végezze el saját maga a javítást.
- A gyártó, az importőr és az eladó sem vállal felelősséget a termék nem megfelelő összeszereléséből vagy használatából eredő károkért.

TERMÉKLEÍRÁS

1.  gomb: a fűtőberendezés be-/kikapcsolása és az üzemmód kiválasztása
2.  gomb: a fűtőberendezés vízszintes elforgatása
3. Üzemelés jelzőfény
4. Levegőkimeneti nyílás
5. Alapzat
6. Mosható szűrő
7. Hátsó védőrács
8. Borulás-érzékelő
9. Főkapcsoló
10. Tápegység

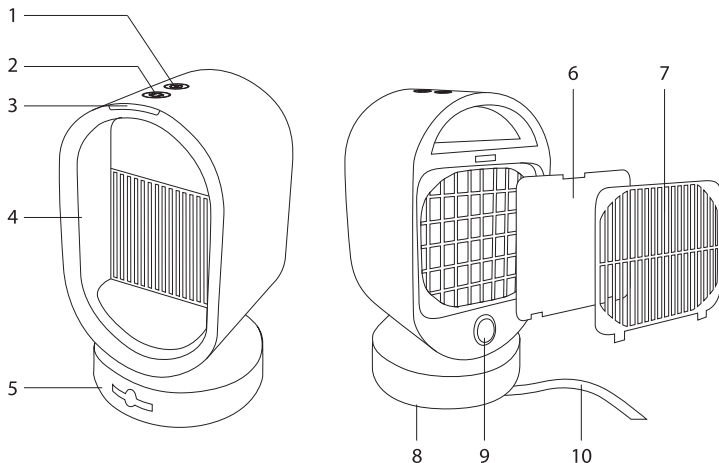

ELSŐ HASZNÁLAT ELŐTT

- Távolítsa el minden csomagolást és fóliát, és őrizze meg későbbi használatra.
- Ellenőrizze, hogy a fűtőberendezés teljes és nem sérült-e.
- Törölje le a fűtőberendezés külső felületét egy száraz ruhával.

DE

EN

CZ

SK

PL

HU

SL



HR

ELHELYEZÉS

- Helyezze a fűtőberendezést szifárd, vízszintes és száraz felületre, megfelelő távolságra a hálózati aljzattól.
- Hagyjon elegendő szabad helyet a fűtőberendezés körül (minden oldalon legalább 15 cm-t) a levegő keringésének biztosításához.
- A tűzveszély csökkentése érdekében a textíliákat, függönyöket vagy bármely más gyúlékony anyagot tartsa legalább 1 m távolságra a levegőkimenettől.

HASZNÁLATI UTASÍTÁSOK

Alapvető használat

1. Csatlakoztassa a tápegységet a fali aljzathoz, és fordítsa a főkapcsolót „I” (be) állásba. Hangjelzés hallható, és a fűtőberendezés készenléti üzemmódba kapcsol.
2. Nyomja meg a  gombot a fűtőberendezés bekapcsolásához. A fűtőberendezés fűtés üzemmódban indul el. A működésjelző pirosan világít.
3. Nyomja meg ismét a  gombot, hogy a fűtőberendezést ventilátor üzemmódba kapcsolja. A működésjelző kéken világít.
4. Nyomja meg ismét a  gombot, hogy a fűtőberendezést kikapcsolja és készenléti módba kapcsolja. Az üzemelés jelzőfény kialszik.
5. Fordítsa a főkapcsolót „0” (ki) állásba. Húzza ki a tápkábel a hálózati aljzathoz.



FIGYELEM:

Fűtés üzemmódban az előlő hűtőrács felmelegszik. Ne érintse meg a készülék elejét.

Megjegyzés:

Ha fűtés üzemmódban kikapcsolja a fűtőberendezést, a ventilátor még körülbelül 20 másodpercig működésben lesz, mielőtt teljesen kikapcsol. Ez normális jelenség, amikor a fűtőelem lehűl.

A FŰTŐBERENDEZÉS VÍZSZINTES ELFORGATÁSA

1. Nyomja meg a  gombot, amikor a fűtőberendezés fűtés vagy ventilátor üzemmódban van.
2. A fűtőberendezés elkezd balról jobbra forogni, és fordítva.
3. Nyomja meg újra a  gombot, és a forgás leáll.

FELBORULÁS

- A fűtőberendezés felborulás esetére biztonsági érzékelővel van felszerelve.
- Ha a fűtőberendezés működés közben leesik, az érzékelő érzékeli a fűtőberendezés helyzetének változását, és automatikusan leállítja a működést.
- Amint üzemi helyzetbe állítja a fűtőberendezést, újraindul. Azonban ellenőrizze, hogy nem sérült-e.

TÚLMELEGEDÉS

- A fűtőberendezés hőbiztosítókkal van felszerelve, amely megvédi a túlmelegedéstől.
- Ha a hőmérséklet-érzékelő azt érzékeli, hogy a túlmelegedési hőmérsékletet túllépték, a hőbiztosíték aktiválódik, és a fűtőberendezés kikapcsol. Ebben az esetben a fűtőberendezést alaphelyzetbe kell állítani (további információk lent).

A HŐBIZTOSÍTÉK ALAPHELYZETBE ÁLLÍTÁSA

1. Húzza ki a tápkábel a hálózati aljzathoz körülbelül 10 percre, hogy a fűtőberendezés lehűljön.
 2. Ellenőrizze a fűtőberendezést, és szükség esetén szüntesse meg a túlmelegedés lehetséges okát, vagy biztosítson több helyet a levegő keringéséhez.
 3. 10 perc elteltével csatlakoztassa a tápkábel a fali aljzatba, és kapcsolja be a fűtőberendezést.
- Ha a fűtőberendezés nem indul el, kapcsolja ki, és forduljon egy hivatalos szervizközpontoz.

TISZTÍTÁS ÉS KARBANTARTÁS

- Tisztítás és karbantartás előtt kapcsolja ki a fűtőberendezést, húzza ki a tápkábel a fali aljzathoz, és hagyja kihűlni.

DE

EN

CZ

SK

PL

HU

SL

HR

FIGYELEM:

Ne merítse vízbe vagy más folyadékba a készüléket, a tápkábelt vagy a csatlakozódugót. Fennáll az áramütés veszélye.

Megjegyzés:

Tisztításhoz ne használjon súroló hatású vagy vegyi tisztítószereket, benzint, oldószereket, alkoholt stb.

- Törölje le a fűtőberendezés külső felületét egy száraz ruha segítségével.
- Használjon kefefejes porszívót az első és hátsó védőrácsokon felgyülemlett por eltávolításához.
- A szűrőt időnként ki kell venni és ki kell mosni. Nyomja meg a hátsó védőrács retesztét. Távolítsa el és vegye ki a szűrőt is. Mossa meg a szűrőt meleg vízben. Ne használjon semmilyen tisztítószert. Nyomja össze kissé a szűrőt a kezében, és hagyja szabadon megszáradni. Ne használjon ruhaszáritót vagy hajszáritót a szárításhoz. Ne szárítsa a szűrőt közvetlen napfényben. Amikor a szűrő megszáradt, helyezze be a fűtőberendezésbe, és helyezze vissza a hátsó védőrácsot.

FIGYELEM:

Soha ne helyezzen be vizes vagy nedves szűrőt a fűtőberendezésbe. Fennáll a fűtőberendezés súlyos károsodásának veszélye.

TÁROLÁS

- Tárolás előtt tisztítsa meg a fűtőberendezést a fenti utasítások szerint.
- A fűtőberendezést az eredeti dobozában, ill. másik csomagolásban tárolja száraz és árnyékos helyen, gyermekektől és háziállatoktól elzárva.



1. A termékben vagy a kísérő dokumentációban feltüntetett szimbólum azt jelenti, hogy a használt elektromos vagy elektronikus termékeket nem szabad a kommunális hulladékkal együtt kidobni. A termék megfelelő ártalmatlanítása érdekében adja le azt a kijelölt gyűjtőhelyeken, ahol ingyenesen átveszik. A termék megfelelő ártalmatlanításával segít megőrizni az értékes természeti erőforrásokat, és segít megelőzni a környezetre és az emberi egészségre gyakorolt lehetséges negatív hatásokat, amelyek a nem megfelelő hulladékkezelésből származhatnak. További részletekért forduljon a helyi hatóságához vagy a legközelebbi gyűjtőhelyhez. Az ilyen típusú hulladékok szakszerűtlen ártalmatlanítása a nemzeti előírásoknak megfelelően bírságot vonhat maga után.

Tájékoztató a felhasználók számára az elektromos és elektronikus berendezések ártalmatlanításához (üzleti és vállalati használat): Az elektromos és elektronikus berendezések megfelelő ártalmatlanításával kapcsolatban kérjen részletes tájékoztatást kereskedőjétől vagy szállítójától.

Felhasználói információk az elektromos és elektronikus eszközök ártalmatlanításához az Európai Unión kívüli országokban: A fenti szimbólum csak az Európai Unió országaiban érvényes. Az elektromos és elektronikus berendezések máshol történő megfelelő ártalmatlanításával kapcsolatban kérjen részletes tájékoztatást a hatóságoktól vagy a berendezés forgalmazójától. Mindent az áthúzott szemetestartály szimbólum fejez ki a terméken, a csomagoláson vagy a nyomtatott anyagokon.

2. A készülék garanciális javítását igényelje a kereskedőjénél. Technikai problémák és kérdések esetén forduljon a kereskedőhöz, aki tanácsot ad a további teendőkre vonatkozóan. Kövesse az elektromos berendezésekkel végzett munka szabályait. A felhasználó nem jogosult a készüléket szétszerelni vagy annak alkatrészeit kicserélni. A burkolatok kinyitásakor vagy

eltávolításakor fennáll az áramütés veszélye. Emellett akkor is fennáll az áramütés veszélye, ha nem megfelelően szereli össze és csatlakoztatja a berendezést.

A termékek **jótállási ideje** 24 hónap, hacsak nem szerepel másként. A garancia nem terjed ki a nem szabványos használatból, mechanikai sérülésekből, agresszív körülményeknek való kitettségből, a kézikönyv utasításaitól eltérő kezelésből és a normál kopásból eredő károkra. Az akkumulátor jótállási ideje 24 hónap, kapacitására 6 hónap jótállás érvényes. A garanciáról további információkat a www.elem6.com/warranty weboldalon talál.

A gyártó, az importőr, sem a forgalmazó nem vállal felelősséget a termék beszereléséből vagy helytelen használatából eredő károkért.

EU megfelelőségi nyilatkozat

Az elem6 s.r.o. ezennel kijelenti, hogy a Lauben Desk Fan&Heater 2in1 600 BB megfelel a **2014/30/EU** és a **2014/35/EU** irányelv alapvető követelményeinek és egyéb vonatkozó rendelkezéseinek. Az összes Lauben termék korlátozás nélkül értékesíthető Németországban, Csehországban, Szlovákiában, Lengyelországban, Magyarországon és más EU-tagállamokban. A teljes megfelelőségi nyilatkozat letölthető a www.lauben.com/support/doc oldalon.

Importőr az EU-ba

elem6 s.r.o., Braškovská 308/15, 16100 Praha 6, Cseh Köztársaság
www.lauben.com

Gyártó

TIGMON GmbH, Yorkstraße 22; 93049 Regensburg, Deutschland

A nyomdai hibák és a kézikönyv változtatásai fenntartva.



DE

EN

CZ

SK

PL

HU

SL

HR

SPECIFIKACIJE IN FUNKCIJE

Model	LBHFMDFH60BBA
Napetost	100–240 V~, 50/60 Hz
Vhodna moč	600 W
Raven hrupa	<50 dB
Priporočena površina sobe	10 m ²

VARNOSTNA NAVODILA – SPLOŠNO

PRED UPORABO NAPRAVE PREBERITE VSA NAVODILA.

TA UPORABNIŠKI PRIROČNIK SHRANITE ZA UPORABO V PRIHODNJE.

TA NAPRAVA JE NAMENJENA SAMO ZA UPORABO V GOSPODINJSTVU.

- To napravo lahko uporabljajo otroci, stari 8 let ali več, in osebe z zmanjšanimi fizičnimi, senzoričnimi ali duševnimi sposobnostmi ali s pomanjkljivimi izkušnjami in znanjem, če so pod nadzorom ali so bili poučeni o varni uporabi naprave in razumejo morebitne nevarnosti.
- Otroci se z napravo ne smejo igrati. To ni igrača.
- Otrokom, mlajšim od 3 let, je treba preprečiti dostop do naprave, razen če so pod stalnim nadzorom.
- Otroci, stari od 3 do 8 let, smejo napravo vklopiti/izklopiti le, če je naprava postavljena ali nameščena v predvidenem običajnem delovnem položaju in če so pod nadzorom odrasle osebe ali če so bili poučeni o varni uporabi naprave ter razumejo morebitne nevarnosti. Otroci, stari od 3 do 8 let, ne smejo vstavljati vtiča v vtičnico, upravljati ali čistiti naprave ali izvajati vzdrževalnih opravil. Otroci naprave ne smejo uporabljati.
- Čiščenje in vzdrževalna opravila, ki jih lahko izvaja uporabnik, ne smejo opravljati otroci brez nadzora odrasle osebe.
- Če je napajalni kabel poškodovan, ga mora zamenjati proizvajalec, njegov servisni tehnik ali podobno usposobljena oseba. Le tako lahko preprečite morebitno nevarno situacijo. Napravo je prepovedano uporabljati s poškodovanim napajalnim kablom ali vtičem.



OPOZORILO: Grelnika ne pokrivajte, da ne pride do pregrevanja. Grelnika ne smete postaviti tik pod električno vtičnico. Ne uporabljajte tega grelnika v neposredni bližini kadi, prhe ali bazena. Ne uporabljajte grelnika v bližini vodnih virov.

OPOZORILO: Ne uporabljajte tega grelnika v majhnih prostorih, če v njih bivajo osebe, ki ne morejo same zapustiti prostora, razen če je zagotovljen stalen nadzor.

OPOZORILO – Nekateri deli tega izdelka se lahko močno segrejejo in povzročijo opekline. Posebno pozornost je treba nameniti prisotnosti otrok in invalidov. Ne uporabljajte grelnika, če je padel na tla. Ne uporabljajte grelnika, če so na njem vidni znaki poškodb. Grelnik uporabljajte na vodoravni in stabilni površini. Grelnik ni zasnovan za namestitev na steno.

OPOZORILO: Zavese ali kateri koli drug gorljiv material naj bo najmanj 1 m oddaljen od odprtine za dovod zraka. Tako lahko preprečite nevarnost požara.

VARNA UPORABA NAPRAVE

- Naprava je namenjena samo za uporabo v zaprtih prostorih. Ne uporabljajte je na prostem.
- Naprava služi kot grelnik in ventilator za osebno uporabo doma, v pisarni ali podobnih prostorih. Ne uporabljajte je v komercialne namene. Ne uporabljajte je za namene, za katere ni predvidena. Napravo je prepovedano predelati za drug namen. Ne uporabljajte dodatne opreme, ki je proizvajalec ne priporoča.
- Upoštevajte navodila v tem uporabniškem priročniku.
- Ne premikajte grelnika, če je vroč.
- Ne uporabljajte grelnika za sušenje perila.
- Grelnika ni dovoljeno uporabljati v transportnih vozilih.
- Grelnika med uporabo ne puščajte brez nadzora.

ELEKTRIČNA VARNOST

- Pred priključitvijo vtiča se prepričajte, da se napetost na tipski ploščici naprave ujema z napetostjo v vaši vtičnici. Če ste v dvomih, se posvetujte z usposobljenim električarjem.
- Pred priključitvijo se prepričajte, da je grelnik izklopljen. Glavno stikalo mora biti v položaju »0« (izklopljeno).
- Napajalni vtič priključite le v ustrezno ozemljeno vtičnico.
- Ne uporabljajte podaljškov, več vtičnic ali vmesnikov.
- Priporočljivo je, da napravo priključite na ločen električni tokokrog.
- Naprave, napajalnega kabla ali vtiča ne potopite v vodo ali katero koli drugo tekočino. Obstaja nevarnost električnih poškodb.
- Ne dotikajte se vtiča z mokrimi ali vlažnimi rokami, zlasti ko ga priključujete v električno omrežje ali izključujete iz njega.
- Napajalni kabel napeljite tako, da se ne dotika vročih površin in da nanj ne morete stopiti ali se spotakniti. Napajalnega kabla ne smete voditi pokrito, npr. pod preprogo. Prepričajte se, da napajalni kabel ne visi čez rob mize ali delovne plošče, da se ne zapleta, pretirano upogiba ali dotika ostrih predmetov.
- Naprave ne uporabljajte s programatorjem, časovnikom, sistemom daljinskega upravljanja ali katerim koli drugim sistemom, ki jo samodejno vklaplja in izklaplja.
- Izklopite napravo, izvlecite vtič iz vtičnice, kadar koli jo pustite brez nadzora, je ne uporabljate, preden jo premaknete, očistite ali shranite. Pred čiščenjem počakajte, da se naprava ohladi.
- Glavno stikalo na zadnji strani naprave se uporablja za izklop naprave. Naprave ne izklopite tako, da izvlečete vtič iz omrežne vtičnice.

DE

EN

CZ

SK

PL

HU

SL

HR

- Napajalni kabel izvlecite iz vtičnice tako, da primete za vtič, in ne tako, da potegnete za kabel. Obstaja nevarnost poškodbe napajalnega kabla ali omrežne vtičnice.
- Vtičnica mora biti nameščena v bližini naprave in mora biti lahko dostopna.

VARNA NAMESTITEV NAPRAVE

- Poskrbite, da bo okoli naprave dovolj prostora za kroženje zraka – vsaj 15 cm na vsaki strani.
- Naprave ne postavljajte na nestabilne površine, kot so preproga, postelja ali nagnjene površine.
- Naprave ne uporabljajte v prostorih, kjer se uporabljajo ali skladiščijo vnetljive, hlapljive ali eksplozivne snovi.
- Ne zapirajte prezračevalnih odprtin naprave. Obstaja nevarnost pregrevanja in posledične poškodbe.



VARNO DELOVANJE NAPRAVE

- V odprtine v sprednjem ali zadnjem delu ne vstavljajte nobenih predmetov. Obstaja nevarnost električnih poškodb in poškodb aparata.
- Napravo zaščitite pred padci ali udarci.

VARNO VZDRŽEVANJE

- Za čiščenje naprave uporabljajte le suho krpo. Upošteвайте navodila v tem uporabniškem priročniku.
- V grelnik nikoli ne vstavljajte mokrega ali vlažnega filtra.
- Če so naprava, napajalni kabel ali vtič poškodovani ali naprava ne deluje pravilno, jo prenehajte uporabljati in se obrnite na pooblaščen servisni center. Popravila ne izvajajte sami.
- Proizvajalec, uvoznik in prodajalec ne prevzemajo odgovornosti za morebitno škodo, nastalo zaradi nepravilne montaže ali uporabe izdelka.

OPIS IZDELKA

1. Gumb : vklop/izklop grelnika in izbira načina delovanja
2. Gumb : vodoravno vrtenje grelnika
3. Indikator delovanja
4. Izhod za zrak
5. Osnova
6. Pralni filter
7. Zadnja zaščitna rešetka
8. Senzor prevrnitve
9. Glavno stikalo
10. Napajalni kabel

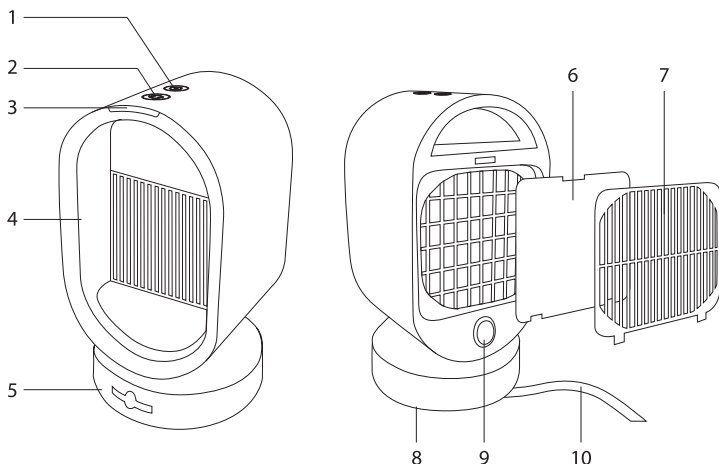

PRED PRVO UPORABO



- Odstranite vso embalažo in folije ter jih shranite za poznejšo uporabo.
- Preverite, ali je grelnik popoln in nepoškodovan.
- Zunanjo površino grelnika obrišite s suho krpo.

POSTAVITEV

- Grelnik postavite na trdno, ravno in suho površino, daleč stran od vtičnice.
- Poskrbite, da bo okoli grelnika dovolj prostora za kroženje zraka – vsaj 15 cm na vsaki strani.
- Zavese ali kateri koli drug gorljiv material naj bo najmanj 1 m oddaljen od odprtine za dovod zraka. Tako lahko preprečite nevarnost požara.

NAVODILA ZA UPORABO

Osnovna uporaba

1. Napajalni vtič vtaknite v omrežno vtičnico in glavno stikalo prestavite v položaj »I« (vklopljeno). Zaslíši se zvočno opozorilo in grelnik preklopi v način pripravljenosti.
2. Za vklop grelnika pritisnite gumb . Grelnik se zažene v načinu ogrevanja. Indikator delovanja zasveti rdeče.
3. Ponovno pritisnite gumb  , da grelnik preklopite v način ventilatorja. Indikator delovanja zasveti modro.
4. Ponovno pritisnite gumb  , da se grelnik izklopi in preklopi v način pripravljenosti. Indikator delovanja ugasne.
5. Glavno stikalo prestavite v položaj »0« (izklopljeno). Vtič izvlecite iz omrežne vtičnice.



OPOZORILO:

V načinu ogrevanja se prednja rešetka segreje. Ne dotikajte se sprednjega dela naprave.

Opomba:

Če grelnik izklopite v načinu gretja, ventilator deluje približno 20 sekund, preden se popolnoma izklopi. To je normalen pojav, ko se grelni element ohlaja.

VODORAVNO VRTENJE GRELNIKA

1. Pritisnite gumb  , ko je grelnik v načinu grelnika ali ventilatorja.
2. Grelnik se začne vrteti od leve proti desni in obratno.
3. Ponovno pritisnite gumb  in grelnik se bo prenehal vrteti.

PREVRAČANJE

- Grelnik je opremljen z varnostnim senzorjem za prevrnitev.
- Če grelec med delovanjem pade, senzor zazna spremembo položaja grelca in delovanje se samodejno ustavi.
- Ko je grelnik v delovnem položaju, se ponovno zažene. Pred nadaljnjo uporabo se prepričajte, da ni poškodovan.

PREGREVANJE

- Grelnik je opremljen s toplotno varovalko, ki ga ščiti pred pregrevanjem.
- Če temperaturni senzor zazna, da je presežena mejna temperatura pregrevanja, se aktivira toplotna varovalka in grelec se izklopi. V tem primeru je treba grelnik ponastaviti (več informacij spodaj).

PONASTAVITEV TOPLOTNE VAROVALKE

1. Za približno 10 minut izvlecite vtič iz vtičnice, da se grelnik ohladi.
 2. Preverite grelnik in odstranite morebitni vzrok pregrevanja ali zagotovite več prostora za kroženje zraka.
 3. Po 10 minutah vtaknite vtič v omrežno vtičnico in vklopite grelnik.
- Če se grelnik ne zažene, ga izklopite in se obrnite na pooblaščen servisni center.

ČIŠČENJE IN VZDRŽEVANJE

- Pred čiščenjem in vzdrževanjem izključite grelnik, izvlecite vtič iz omrežne vtičnice in počakajte, da se ohladi.

OPOZORILO:

Naprave, napajalnega kabla ali vtiča ne potopite v vodo ali katero koli drugo tekočino. Obstaja nevarnost električnih poškodb.

Opomba:

Za čiščenje ne uporabljajte abrazivnih ali kemičnih čistil, benzena, topil, alkohola itd.

DE

EN

CZ

SK

PL

HU

SL

HR

- Zunanjo površino grelnika obrišite s suho krpo.
- Za odstranjevanje prahu s prednje in zadnje rešetke uporabite sesalnik z nameščeno šobo s krtačo.
- Filter je treba občasno odstraniti in oprati. Pritisnite zapač na zadnji zaščitni rešetki. Odstranite ga in odstranite filter. Filter operite v topli vodi. Ne uporabljajte nobenih čistilnih sredstev. Filter nežno ožemite v roki in ga pustite, da se prosto suši. Za sušenje ne uporabljajte sušilnika ali sušilnika za lase. Filtra ne sušite na neposredni sončni svetlobi. Ko je filter suh, ga vstavite v grelnik in namestite zadnjo zaščitno rešetko.

OPOZORILO:

V grelnik nikoli ne vstavljajte mokrega ali vlažnega filtra. Lahko pride do resne poškodbe grelnika.

SHRANJEVANJE

- Pred shranjevanjem grelnik očistite v skladu z zgornjimi navodili.
- Grelnik shranjujte v originalni škatli ali drugi embalaži na suhem in senčnem mestu, nedosegljivem otrokom in hišnim ljubljencem.



1. Simbol na izdelku ali v priloženi dokumentaciji pomeni, da izrabljenih električnih ali elektronskih izdelkov ne smete odlagati med komunalne odpadke. Odsluženi izdelek odnesite na določena zbirna mesta, kjer ga bodo brezplačno prevzeli in ustrezno odstranili. S pravilnim odstranjevanjem tega izdelka boste pomagali ohraniti dragocene naravne vire in preprečili morebitne negativne vplive na okolje in zdravje ljudi, ki bi lahko nastali zaradi nepravilnega odstranjevanja odpadkov. Za več informacij se obrnite na lokalni organ ali najbližje zbirno mesto. Zaradi nepravilnega odlaganja te vrste odpadkov lahko v skladu z nacionalnimi predpisi izrečete globe.

Informacije za uporabnike o odlaganju električne in elektronske opreme (za podjetniško in poslovno rabo): Za pravilno odstranjevanje električne in elektronske opreme se pozanimajte pri prodajalcu ali dobavitelju.

Informacije za uporabnike o odstranjevanju električne in elektronske opreme v drugih državah zunaj Evropske unije:

Zgornji simbol velja samo v državah Evropske unije. Navodila za ustrezno odlaganje električne in elektronske opreme drugje najdete pri lokalnih organih ali prodajalcu opreme. Vse to je na izdelku, embalaži ali v tiskanem gradivu označeno s simbolom prečrtanega zabojnika.

2. Za garancijska popravila se obrnite na prodajalca. V primeru tehničnih težav in vprašanj se obrnite na prodajalca, ki vas bo obvestil o nadaljnjih korakih. Upoštevajte pravila za delo z električno opremo. Uporabnik ne sme razstavljati opreme ali zamenjati katere koli njene komponente. Pri odpiranju ali odstranjevanju pokrovov obstaja nevarnost električnih poškodb. Zaradi nepravilne montaže in ponovnega priklopa opreme ste prav tako izpostavljeni nevarnosti poškodb zaradi električnega toka.

Garancijski rok za izdelek je 24 mesecev, razen če ni navedeno drugače. Garancija ne krije poškodb, nastalih zaradi neustrezne uporabe, mehanskih poškodb, izpostavljenosti skrajnim pogojem uporabe, ravnanja v nasprotju z navodili za uporabo in običajne obrabe. Garancijski rok za baterijo je 24 mesecev, za njeno zmogljivost pa 6 mesecev. Za več informacij o garanciji obiščite

www.elem6.com/warranty

Proizvajalec, uvoznik in distributer ne odgovarjajo za kakršno koli škodo, nastalo zaradi namestitve ali nepravilne uporabe izdelka.

Izjava EU o skladnosti

Podjetje Elem6 s.r.o. izjavlja, da je namizni ventilator in grelnik Lauben Desk Fan&Heater 2v1 600 BB skláden z bistvenimi zahtevami in drugimi ustreznimi določbami Direktive **2014/30/EU** in **2014/35/EU**. Vsi izdelki Lauben so namenjeni neomejeni prodaji v Nemčiji, na Češkem, Slovaškem, Poljskem, Madžarskem in v drugih državah članicah EU. Celotno izjavo o skladnosti lahko prenesete s spletne strani www.lauben.com/support/doc

Uvozniki v EU

elem6 s.r.o., Braškovská 308/15, 16100 Praga 6, Češka republika

www.lauben.com

Proizvajalec

TIGMON GmbH, Yorkstraße 22; 93049 Regensburg, Nemčija

Napake pri tiskanju in spremembe v uporabniškem priročniku se lahko spremenijo.



SPECIFIKACIJE I ZNAČAJKE

Model	LBHFMDFH60BBA
Napon	100–240 V~, 50/60 Hz
Ulazna snaga	600 W
Razine buke	<50 dB
Preporučena površina prostorije	10 m ²

SIGURNOSNE UPUTE – OPĆENITO

PRIJE UPOTREBE UREDAJA PROČITAJTE SVE UPUTE.

OVAJ KORISNIČKI VODIČ ČUVAJTE ZA BUDUĆE POTREBE.

OVAJ JE UREĐAJ DIZAJNIRAN ISKLJUČIVO ZA UPOTREBU U KUĆANSTVU.

- Ovaj uređaj smiju koristiti djeca mlađa od 8 godina i osobe smanjenih fizičkih ili mentalnih sposobnosti ili s nedovoljnim iskustvom i znanjem, ako su pod nadzorom ili ako su obaviještene o sigurnoj upotrebi proizvoda te da razumiju potencijalne opasnosti.
- Djeca se ne smiju igrati uređajem. Ovo nije igračka.
- Djeci mlađoj od 3 godine treba onemogućiti pristup uređaju, osim ako su pod stalnim nadzorom.
- Djeca u dobi između 3 i 8 godina smiju uključiti/isključiti ovaj uređaj samo ako je postavljen ili ugrađen u predviđenom normalnom radnom položaju te ako su pod nadzorom ili ako su obaviještene o sigurnoj upotrebi proizvoda te da razumiju potencijalne opasnosti. Djeca u dobi od 3 do 8 godina ne smiju umetati utikač u utičnicu, regulirati ili čistiti uređaj ili izvoditi korisničko održavanje uređaja. Djeca ne smiju koristiti uređaj.
- Djeca bez nadzora ne smiju obavljati čišćenje i korisničko održavanje.
- Ako je kabel napajanja oštećen, mora ga zamijeniti proizvođač, njihov ovlaštenu servis ili podjednako kvalificirana osoba kako biste izbjegli opasne situacije. Uređaj je zabranjeno koristiti ako je kabel napajanja ili utikač oštećen.

DE

EN

CZ

SK

PL

HU

SL

HR



UPOZORENJE: Da biste spriječili pregrijavanje, nemojte prekrivati grijalicu. Grijalica ne smije biti smještena odmah ispod električne utičnice. Nikada nemojte koristiti grijalicu u neposrednoj blizini kupaonice, tuša ili bazena. Grijalicu nemojte koristiti u blizini izvora vode.

UPOZORENJE: Ne koristite ovu grijalicu u malim prostorijama ako su u njima osobe koje ne mogu same napustiti prostoriju, osim ako nije osiguran stalni nadzor.

UPOZORENJE — Neki dijelovi ovog proizvoda mogu postati jako vrući i uzrokovati opekline. Posebnu pažnju treba obratiti na prisutnost djece i osoba s poteškoćama. Nemojte koristite grijalicu ako je oborena. Nemojte koristite grijalicu ako ima vidljivih znakova oštećenja. Ovu grijalicu koristite na vodoravnoj i stabilnoj površini. Grijalica nije dizajnirana za zidnu ugradnju.

UPOZORENJE: Da biste smanjili opasnost od požara, tkanine, zavjese ili druge zapaljive materijale držite na udaljenosti od najmanje 1 m od izlaza zraka.

SIGURNA UPOTREBA UREĐAJA

- Uređaj je predviđen isključivo za upotrebu u zatvorenim prostorima. Ne koristiti ga na otvorenom.
- Uređaj služi kao grijalica i ventilator za osobnu upotrebu u kućanstvu, uredu ili sličnim područjima. Ne koristite ga u komercijalne namjene. Nemojte ga koristiti u bilo koje druge svrhe izuzev u one za koje je namijenjen. Zabranjeno je pretvaranje uređaja u drugu svrhu. Nemojte upotrebljavati nikakvu dodatnu opremu koju nije preporučio proizvođač.
- Pridržavajte se uputa u ovom Korisničkom priručniku.
- Grijalicu nemojte pomicati ako je vruća.
- Grijalicu nemojte koristiti za sušenje odjeće.
- Grijalica se ne smije koristiti u transportnim vozilima.
- Grijalicu nemojte ostavljati bez nadzora dok radi.

ZAŠTITA OD ELEKTRIČNE STRUJE

- Prije priključivanja utikača napajanja, pobrinite se da je napon na nazivnoj pločici uređaj sukladan naponu vaše električne mreže. Ako niste sigurni, potražite savjet kvalificiranog električara.
- Pobrinite se da je grijalica isključena prije priključivanja u električno napajanje. Glavni prekidač mora biti u položaju "0" (isključeno).
- Utikač napajanja priključite samo u pravilno uzemljenu utičnicu napajanja.
- Nemojte koristiti produžne kabele, višestruke utičnice ili prilagodnike.
- Preporučujemo da uređaj priključite na zasebni električni krug.
- Nemojte uređaj, kabel napajanja ili utikač uranjati u vodu ili drugu tekućinu. Postoji opasnost od električne ozljede.
- Nemojte utikač dodirivati mokrim ili vlažnim rukama, posebice kada spajate ili odspajate iz električnog napajanja.
- Provedite kabel napajanja tako da ne dodiruje vruće površine, da se ne može ugaziti na njega ili se zapeti nogom. Kabel napajanja ne smije biti prekriveno provede, npr. ispod tepiha. Nemojte dopustiti da kabel napajanja visi preko ruba stola ili radne površine, da se ne zapliće, pretjerano povija ili da dodiruje oštre predmete.
- Ovaj uređaj nemojte upotrebljavati uz programibilni prekidač, vremenski prekidač, sustav daljinskog upravljanja ili bilo koji drugi prekidač koji automatski uključuje i isključuje.

- Isključite uređaj i odspojite utikač napajanja iz utičnice svaki puta kada ga ostavljate bez nadzora, ne koristite, prije premještanja, čišćenja ili spremanja. Pustite neka se uređaj ohladi prije čišćenja.
- Glavni prekidač na stražnjoj strani uređaja koristi se za isključivanje uređaja. Nemojte uređaj isključivati iskapčanjem utikača napajanja iz električne utičnice.
- Kabel napajanja odspojite od električne utičnice povlačenjem za utikač, a ne za sam kabel. Postoji rizik od oštećivanja kabela napajanja ili električne utičnice.
- Utičnica se mora nalaziti blizu uređaja i mora biti lako dostupna.

SIGURNO POSTAVLJANJE UREĐAJA

- Omogućite dovoljno slobodnog prostora od najmanje 15 cm sa svake strane uređaja da biste osigurali kruženje zraka.
- Uređaj ne postavljajte na nestabilne površine poput tepiha, kreveta ili nagnutih površina.
- Uređaj ne koristite na mjestima gdje se čuvaju zapaljive, hlapljive ili eksplozivne tvari.
- Nemojte prekrivati otvore za prozračivanje na uređaju. Postoji rizik od pregrijavanja i posljedičnog oštećivanja.



SIGURAN RAD UREĐAJA

- Nemojte umetati nikakve predmete u otvore s prednje ili stražnje strane. Postoji opasnost od električne ozljede ili oštećivanja uređaja.
- Zaštite uređaj od padova ili udaraca.

SIGURNO ODRŽAVANJE

- Za čišćenje uređaja koristite samo suhu krpu. Pridržavajte se uputa u ovom Korisničkom priručniku.
- Nemojte nikada umetati moker ili vlažan filter u grijalicu.
- Ako su uređaj, kabel ili utikač napajanja oštećeni ili ako uređaj ne radi pravilno, prestanite ga koristiti i kontaktirajte ovlašteno servisno središte. Nemojte sami izvoditi popravke.
- Niti proizvođač, niti uvoznik ili prodavač ne prihvaćaju odgovornost za bilo kakva oštećenja uzrokovana nepravilnim sklapanjem ili upotrebom proizvoda.

OPIS PROIZVODA

1. Tipka : uključivanje/isključivanje grijalice i odabir načina rada
2. Tipka : vodoravno rotiranje grijalice
3. Svjetlosni pokazivač načina rada
4. Izlaz zraka
5. Osnovica
6. Perivi filter
7. Stražnja zaštitna rešetka
8. Senzor prevrtanja
9. Glavni prekidač
10. Kabel napajanja

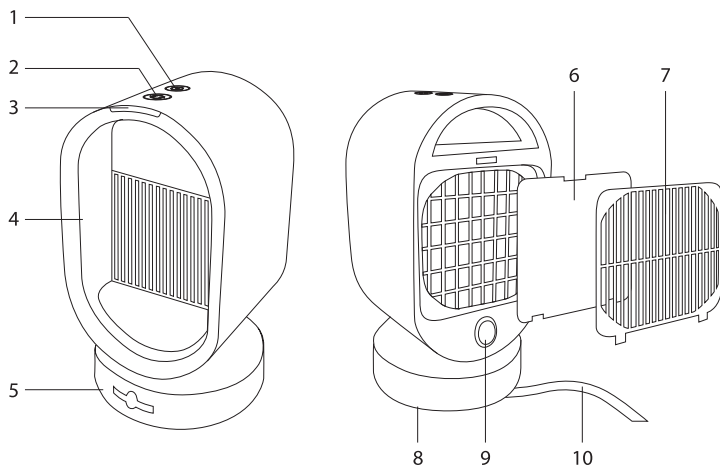

PRIJE PRVE UPOTREBE

- Uklonite sav pakirni materijal i folije, te ih spremite radi kasnije upotrebe.
- Provjerite je li grijalica kompletna i da nije oštećena.
- Vanjsku površinu grijalice obrišite suhom krpom.

DE

EN

CZ

SK

PL

HU

SL



HR

SMJEŠTAJ

- Grijalicu postavite na čvrstu, vodoravnu i suhu površinu podalje od električne utičnice.
- Omogućite dovoljno slobodnog prostora od najmanje 15 cm sa svake strane grijalice da biste osigurali kruženje zraka.
- Da biste smanjili opasnost od požara, tkanine, zavjese ili druge zapaljive materijale držite na udaljenosti od najmanje 1 m od izlaza zraka.

UPUTE ZA UPOTREBU

Osnovna upotreba

1. Utaknite utikač napajanja u električnu utičnicu i prebacite glavni prekidač u položaj "I" (uključeno). Oglasit će se zvučno upozorenje i grijalica će se prebaciti u način pripravnosti.
2. Pritisnite tipku  da biste uključili grijalicu. Grijalica započinje u načinu grijanja. Svjetlosni pokazivač će svijetliti crveno.
3. Ponovno pritisnite tipku  da biste grijalicu prebacili u način ventilatora. Svjetlosni pokazivač će svijetliti plavo.
4. Ponovno pritisnite tipku  da biste isključili grijalicu i prebacili je u način mirovanja. Svjetlosni pokazivač će se isključiti.
5. Glavni prekidač prebacite u položaj "0" (isključeno). Utikač napajanja odvojite od električne utičnice.



UPOZORENJE:

U načinu grijanja, prednja rešetka se zagrijava. Ne dodirujete prednju površinu uređaja.

Napomena:

Ako grijalicu isključite u načinu grijanja, ventilator će raditi približno 20 sekundi prije potpunog gašenja. Ovo je normalna pojava kada se hladi grijaći element.

VODORAVNA ROTACIJA GRIJALICE

1. Pritisnite tipku  dok je grijalica u načinu grijanja ili rada ventilatora.
2. Grijalica započinje rotirati s lijeva na desno i obrnuto.
3. Ponovno pritisnite tipku  da biste i grijalica će prestati rotirati.

PREVRTANJE

- Grijalica je opremljena sigurnosnim senzorom u slučaju prevrtanja.
- Ako se grijalica prevrne tijekom rada, senzor otkriva promjenu u položaju grijalice i rad se automatski zaustavlja.
- Nakon što se grijalica postavi u radni položaj, ponovno će započeti s radom. Svejedno provjerite da nije oštećena.

PREGRIJAVANJE

- Grijalica je opremljena termičkim osiguračem protiv pregrijavanja.
- Ako senzor temperature da je premašeno temperaturno ograničenja pregrijavanja, aktivira se termički osigurač i grijalica se isključuje. U tom slučaju, grijalica se mora ponovno pokrenuti (više informacija u daljnjem tekstu).

PONIŠTAVANJE TERMIČKOG OSIGURAČA

1. Odspojite utikač napajanja iz električne utičnice na približno 10 minuta kako biste dopustili da se grijalica ohladi.
 2. Provjerite grijalicu i uklonite moguć uzrok pregrijavanja ili pružite više prostora za cirkulaciju zraka.
 3. Nakon 10 minuta, utaknite utikač napajanja u električnu utičnicu i uključite grijalicu.
- Ako grijalica ne započne s radom, isključite je i kontaktirajte ovlašteno servisno središte.

ČIŠĆENJE I ODRŽAVANJE

- Prije čišćenja i održavanja isključite grijalicu, odspojite utikač napajanja iz električne utičnice i pustite da se ohladi.

UPOZORENJE:

Nemojte uređaj, kabel napajanja ili utikač uranjati u vodu ili drugu tekućinu. Postoji opasnost od električne ozljede.

Napomena:

Nemojte za čišćenje koristiti nikakva abrazivna ili kemijska sredstva za čišćenje, benzene, otapala, alkohol itd.

DE

EN

CZ

SK

PL

HU

SL

HR

- Vanjsku površinu grijalice obrišite suhom krpom.
- Upotrijebite usisavač s četkastom mlaznicom da biste uklonili prašinu iz prednjih i stražnjih rešetki.
- Filtar treba povremeno ukloniti i oprati. Pritisnite bravu na stražnjoj zaštitnoj rešetki. Uklonite je i uklonite filtar. Filtar operite u toploj vodi. Nemojte upotrebljavati sredstva za čišćenje. Pažljivo rukom ocijedite filtar i pustite da se dam sam osuši. Nemojte za sušenje koristiti fen ili sušilo za kosu. Ne sušite na izravnom sunčevom svjetlu. Kada je filtar suh, umetnite ga u grijalicu i postavite stražnju zaštitnu rešetku.

UPOZORENJE:

Nemojte nikada umetati mokar ili vlažan filtar u grijalicu. Ozbiljno oštećivanje grijalice je neizbježno.

ČUVANJE

- Prije spremanja, očistite grijalicu sukladno gornjim uputama.
- Grijalicu spremite u njezinu izvornu kutiju ili drugom pakiranju na suhom mjestu u hladu i izvan dosega djece i kućnih ljubimaca.



1. Oznaka na proizvodu ili na priloženoj dokumentaciji podrazumijeva kako se rabljene električne ili elektroničke uređaje ne smije odbacivati zajedno s komunalnim otpadom. Da biste pravilno odbacili proizvod, odnesite ga na predviđeno mjesto za prikupljanje gdje će biti besplatno prihvaćen. Pravilnim odlaganjem ovog proizvoda pomažete u očuvanju dragocjenih prirodnih resursa i pridonosite sprječavanju mogućih negativnih utjecaja po okoliš i ljudsko zdravlje, koji proizlaze iz nepravilnog odlaganja otpada. Za više pojedinosti kontaktirajte svoje lokalne nadležne ustanove ili najbližu ustanovu za prikupljanje otpada. Nepravilno odbacivanje ove vrste otpada može rezultirati kaznama sukladno nacionalnim propisima.

Informacije za korisnike o odlaganju električne i elektroničke opreme (korporacijska i poslovna upotreba): Za pojedinosti o pravilnom odlaganju električne i elektroničke opreme kontaktirajte svog prodavača ili dobavljača.

Informacije za korisnike o odlaganju električne i elektroničke opreme u zemljama izvan Europske Unije: Gornji simboli važeći su u zemljama Europske Unije. Za pojedinosti o pravilnom odlaganju električne i elektroničke opreme u drugim zemljama, kontaktirajte vašu lokalnu ustanovu ili prodavača opreme. Sve to je prikazano simbolom prekržižene kante za otpad na proizvodu, pakiranju i tiskanom materijalu.

2. Za jamstvene popravke kontaktirajte vašeg prodavača. U slučaju tehničkih problema i pitanja, kontaktirajte svog prodavača koji će vas obavijestiti o pijećim koracima. Pridržavajte se pravila o radu s električnom opremom. Korisnik nije ovlašten za rastavljanje opreme ili zamjenu bilo koje njezine komponente. Postoji opasnost od električne ozljede ako se pokrovi otvore ili uklone. Nepravilno sklapanje ili ponovno povezivanje opreme također vas izleže opasnosti od električne ozljede.

Jamstveno razdoblje za proizvode je 24 mjeseci, izuzev ako nije drukčije navedeno. Jamstvo ne pokriva oštećenja uzrokovana nestandardnom upotrebom, mehaničkim oštećenjem, izlaganjem agresivnim uvjetima, rukovanjem suprotnim od navedenog u Korisničkom priručniku, te uobičajenim trošenjem i habanjem. Jamstveno razdoblje za baterije je 24 mjeseca, a za njezin kapacitete 6 mjeseci. Za dodatne informacije o jamstvu posjetite

www.elem6.com/warranty

Niti proizvođač, niti uvoznik ili prodavač neće biti odgovorni za bilo kakva oštećenja uzrokovana nepravilnom ugradnjom ili nepravilnom upotrebom proizvoda.

EU izjava o usklađenosti

Tvrtka Elem6 s.r.o. Ovim putem izjavljuje da je Lauben Desk Fan&Heater 2in1 600 BB usklađena s ključnim zahtjevima i drugim relevantnim odredbama Direktive **2014/30/EU** i **2014/35/EU**.

Svi proizvodi tvrtke Lauben predviđeni su za prodaju bez ograničenja unutar Njemačke, Češke Republike, Slovačke, Poljske, Mađarske i drugih zemlja članica EU. Potpunu Izjavu o sukladnosti možete preuzeti na adresi: www.lauben.com/support/doc

Uvoznici za EU

elem6 s.r.o., Braškovská 308/15, 16100 Prague 6, Czech Republic

www.lauben.com

Proizvođač

TIGMON GmbH, Yorkstraße 22; 93049 Regensburg, Deutschland

Pogreške u tisku i izmjene Korisničkog priručnika su podložne izmjenama.



DE

EN

CZ

SK

PL

HU

SL

HR



Lauben The Right Way.

www.lauben.com