



LAUBEN 4 SLICE TOASTER 1500BC

Benutzerhandbuch | User manual | Uživatelský manuál | Uživatelský manuál |
Instrukcja użytkowania | Felhasználói kézikönyv | Navodila za uporabo | Upute za upotrebu

DE

EN

CZ

SK

PL

HU

SL

HR

DE	Lauben 4 Slice Toaster 1500BC – Benutzerhandbuch	3
EN	Lauben 4 Slice Toaster 1500BC – User manual	6
CZ	Lauben 4 Slice Toaster 1500BC – Uživatelský manuál	9
SK	Lauben 4 Slice Toaster 1500BC – Uživatelský manuál	12
PL	Lauben 4 Slice Toaster 1500BC – Instrukcja użytkowania	15
HU	Lauben 4 Slice Toaster 1500BC – Felhasználói kézikönyv	18
SL	Lauben 4 Slice Toaster 1500BC – Navodila za uporabo	21
HR	Lauben 4 Slice Toaster 1500BC – Upute za upotrebu	24

Technische Daten

Modell	LBN4ST1500BC
Stromversorgungsquelle	220–240 V, 50/60 Hz
Leistungsbedarf	1500 W
Anzahl der Röststufen	6

Lesen Sie sich bitte vor der Nutzung des Produktes dieses Handbuch sorgfältig dieses Handbuch durch und bewahren Sie es zur weiteren Verwendung.

Wichtige Sicherheitsmassnahmen

Vor der Nutzung dieses Toasters sollten Sie sich folgende grundlegende Sicherheitsmaßnahmen sorgfältig durchlesen und diese ferner einhalten:

- Vor dem Anschluss des Toasters an die Netzstrom-Steckdose kontrollieren sie, ob die Spannung angeführt auf dem Gerät der Spannung im Netz bei Ihnen zu Hause entspricht...
- Falls dies nicht der Fall ist, kontaktieren Sie Ihren Verkäufer und NUTZEN Sie das Gerät NICHT.
- Schließen Sie den Toaster nur an eine ordnungsgemäß geerdete Steckdose an.
- LASSEN Sie das Versorgungskabel weder über den Rand eines Tisches oder einer Bank hängen, noch heiße Oberflächen berühren, damit es zu keiner Beschädigung des Versorgungskabels kommt.
- Dieses Produkt DARF NICHT auf eine erhitzte Fläche oder in die Nähe eines Gasherds oder eines elektrischen Brenners oder in einen erhitzten Ofen platziert werden.
- NICHT leer aufwärmen, es kann zur Zerstörung des Heizkörpers führen.
- Das gebratene Brot kann sehr heiß sein - lassen Sie rund um den Toaster genug Platz zur Luftzirkulation (Aufpassen auch auf lange Vorhänge, Geschirrtücher, und Ähnliches).
- Schalten Sie den Toaster nicht ein, ohne dass die Schüssel für Krümel an ihrer Stelle im Boden eingesteckt ist. Schütten Sie die Schüssel regelmäßig aus, damit sich darin keine Krümel anhäufen.
- Stellen Sie sicher, dass der Toaster auf einer festen und ebenen Oberfläche betrieben wird, die sich nicht überhitzt und die keine Kinder erreichen.
- Tauchen Sie das Produkt NICHT ins Wasser oder eine andere Flüssigkeit ein, damit es zu keinem Unfall durch den elektrischen Strom kommt.
- Der Toaster kann nur zum Braten vom Brot angewendet werden.
- Während des Bratens können einige Teile sehr heiß werden.
- Versetzen Sie das Gerät NICHT, wenn es eingeschaltet ist.
- Erlauben Sie es Kindern nicht, das Gerät zu nutzen.
- Verwenden Sie KEINE Ersatzteile oder KEIN Zubehör ohne Zustimmung des Herstellers, damit es zu keinem Brand, keinen elektrischen Störungen und Verletzungen kommt.
- Beim Reinigen und falls Sie das Gerät nicht nutzen, schalten Sie das Produkt stets von der Steckdose ab. Lassen Sie den Toaster vor dem Reinigen abkühlen.
- Verwenden Sie das Gerät NICHT mit einem beschädigten Netzkabel oder Stecker und mit eventuellen Störungen. Wegen der Reparatur wenden Sie sich an den Verkäufer des Produktes oder an ein autorisiertes Service-Zentrum.
- Dieses Gerät ist nicht zur Nutzung von Personen (einschließlich Kinder) mit verminderten physischen, sinnlichen oder mentalen Fähigkeiten bestimmt, die über ausreichende Erfahrungen und Kenntnisse nicht verfügen, falls sie ohne Aufsicht und Belehrung sein werden.
- Kinder sollten unter einer Aufsicht stehen und sie sollten mit dem Gerät nicht spielen.
- Die Reinigung und die Instandhaltung seitens des Benutzers dürfen nicht von Kinder ohne Aufsicht durchgeführt werden.
- NICHT im Exterieur einsetzen.
- Setzen Sie ihn zu KEINEM anderen als bestimmten Zweck ein.

- Berühren Sie das Ladekabel nicht mit nassen Händen oder falls Sie im Wasser stehen.
- Die Verpackung enthält kleine Teilchen, die für Kinder gefährlich sein können. Lagern Sie das Produkt stets außerhalb der Reichweite von Kindern. Beutel oder viele Teilchen, die sie beinhalten, können nach dem Verschlucken oder Aufsetzen auf den Kopf das Ersticken verursachen.
- Bei Geräten, die an eine Steckdose angeschlossen werden können: Die Steckdose muss sich in der Nähe des Geräts befinden und leicht zugänglich sein.

Dieses Gerät ist zur Nutzung in Haushalts- und ähnlichen Räumlichkeiten wie folgt bestimmt:

- Küchenräumlichkeiten in Geschäften, Büros und weiteren Arbeitsumgebungen
- Zimmer in Hotels, Motels und weiteren Umgebungen des Residenztyps
- Umgebung des Typs einer Pension

VORSICHT: Versuchen Sie nie eingeklemmtes Gebäck mit Hilfe eines Messers oder eines anderen scharfen metallischen Gegenstandes zu lösen, es droht die Gefahr eines Stromschlags! Falls es zum Einklemmen des Brots kommt, schließen Sie den Toaster von der Steckdose ab, lassen Sie ihn abkühlen, und erst dann befreien Sie das Brot.

Beschreibung

- | | |
|--|---|
| 1. Schiebehebel für die Handhabung von Backwaren | 5. Anzeige der Einstellung des Gebäck-Röstgrads |
| 2. Reheat-Taste – Wiederaufwärmung | 6. Taste für die Einstellung des Gebäck-Röstgrads |
| 3. Defrost-Taste – Auftaufunktion | 7. Herausnehmbare Krümeluntersetzer |
| 4. Cancel-Taste – sofortige Beendigung der Röstung | |

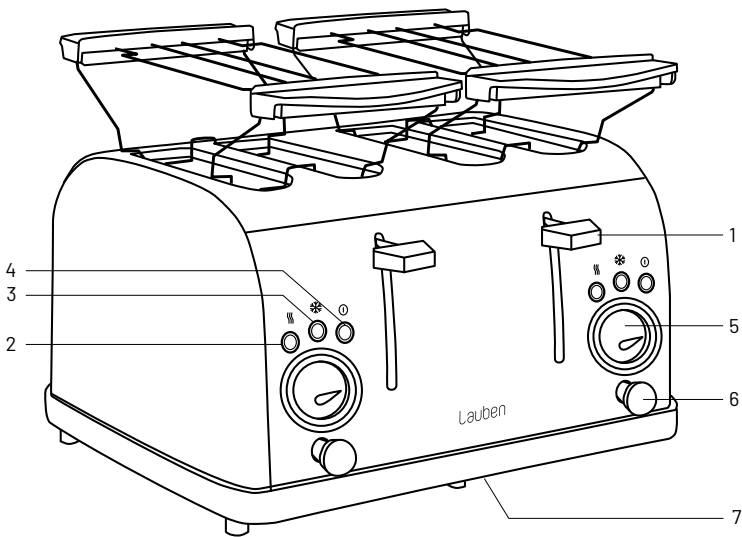

Verwendung

TIPP: Während der ersten Röstung können Sie einen leichten Geruch wahrnehmen oder leichten Rauch sehen. Das ist normal und nach einer Weile verschwinden beide, es handelt sich um das Verbrennen von Korrosionsschutzmitteln auf Metallteilen.

1. Schließen Sie das Gerät an die Steckdose an.
2. Legen Sie nur eine oder zwei Scheiben des Toast-Brots oder eines anderen Gebäcks in die Öffnungen ein.
3. Wählen Sie die gewünschte Intensität des Bratens (1 – am wenigsten, 6 – am meisten). Vor der ersten Nutzung wird die Einstellung der Stufe 3 empfohlen. Unterschiedliche Gebäckarten erfordern andere Einstellung.
4. Drücken Sie den Hebel abwärts, bis Sie das Einrasten hören. Der Bratzyklus beginnt jetzt automatisch. Falls der Toaster an keine Steckdose angeschlossen ist, bleibt der Hebel nicht unten.

DE
EN
CZ
SK
PL
HU
SL
HR



5. Der Toaster wird automatisch ausgeschaltet, sobald die gewünschte Bratstufe erreicht wird, und der fertige Toast wird nach oben herausgeschoben, damit er einfach zum Abnehmen ist. Der Bratprozess kann jederzeit mit Hilfe der Taste CANCEL gestoppt werden.

REHEAT – Wiederaufwärmen - nach der Einstellung der REHEAT-Stufe wird das Gebäck erwärmt, aber wird nicht weiter dunkel; nach Beendigung des Zyklus schaltet sich der Toaster automatisch aus und das Gebäck springt heraus.

DEFROST – Rösten von gefrorenem Gebäck: Der Vorgang ist identisch, wenn gefrorenes Gebäck in den Toaster gegeben wird. Nach dem Einrasten des Hebels unten betätigen Sie sofort noch die DEFROST-Taste.

Instandhaltung

- Der Toaster hat eine integrierte Schüssel für Kümmel, dank diesem ist es einfach, sie zu entfernen und die Sauberkeit auch in der Umgebung des Toasters zu halten. Schütten Sie die Schüssel stets nur aus abgekühltem Toaster aus. Es ist erforderlich, ihn vom Strom zu trennen. Die Schüssel ist waschbar, geben sie in den Toaster stets erst nach dem Trocknen zurück.
- Die Kümmel, die sich an das Gitter im Inneren des Toasters anbacken, kann man sie vorsichtig mit einer steiferen Bürste oder Pinsel entfernen. Die Außenseite ist mit einem feuchten Tuch waschbar. Verwenden Sie zur Reinigung und Instandhaltung keine scharfen Gegenstände oder abrasiven Stoffe.

1. Das Symbol  auf dem Gerät und in den Produktunterlagen weist darauf hin, dass gebrauchte Elektronik nicht mit dem Hausmüll entsorgt werden darf. Bringen Sie Elektrogeräte zu den dafür vorgesehenen Sammelstellen, wo sie kostenlos zur Entsorgung angenommen werden. Die fachgerechte Entsorgung trägt zum Erhalt wertvoller natürlicher Ressourcen und zum Schutz der Umwelt sowie der öffentlichen Gesundheit bei, die durch unsachgemäße Entsorgung gefährdet werden können. Für weitere Informationen wenden Sie sich an die örtlichen Behörden oder die nächstgelegene Müllsammelstelle. Unsachgemäße Entsorgung von Elektrogeräten kann gemäß den gesetzlichen Bestimmungen zu einer Geldstrafe führen. **Benutzerinformationen zur Entsorgung von Elektrogeräten (gewerbliche Nutzung):** Informationen zur Entsorgung von Elektrogeräten sind beim Verkäufer oder Lieferanten anzufordern, die diese bereitstellen. **Benutzerinformationen zur Entsorgung von Elektrogeräten in Ländern außerhalb der Europäischen Union:** Das oben aufgeführte Symbol  ist nur in den Ländern der Europäischen Union gültig. Fordern Sie Informationen zur Entsorgung von Elektrogeräten in Ländern außerhalb der EU bei den örtlichen Behörden oder dem Verkäufer an, die diese bereitstellen. Die Hinweise zur korrekten Entsorgung werden durch das Symbol des durchgestrichenen Containers auf dem Produkt, der Verpackung und den Produktunterlagen gegeben.

2. Gewährleistungsansprüche sind bei Ihrem Händler geltend zu machen. Bei technischen Problemen und Fragen setzen Sie sich mit Ihrem Händler in Verbindung, der Sie über die weitere Vorgehensweise informieren wird. Beachten Sie Regeln für die Arbeit mit elektrischen Geräten. Der Benutzer ist nicht berechtigt das Gerät zu zerlegen oder seine Teile auszuwechseln. Beim Öffnen oder Entfernen der Abdeckungen besteht die Gefahr des Stromschlags. Bei falschem Zusammenbau des Geräts und seiner Wiedereinschaltung besteht ebenfalls die Gefahr des Stromschlags.

Die Garantiefrist für Produkte beträgt 24 Monate, soweit nicht etwas anderes festgelegt ist. Die Garantie bezieht sich nicht auf Schäden durch nicht bestimmungsgemäße Verwendung, unsachgemäße Gebrauchsbedingungen, Umgang im Widerspruch zum Handbuch oder normale Abnutzung. Die Garantiezeit für die Batterie beträgt 24 Monate, für ihre Kapazität 6 Monate. Für weitere Informationen besuchen Sie die Website www.elem6.com/warranty

Der Hersteller, Importeur oder Vertriebshändler haften für keine Schäden infolge unsachgemäßer Montage oder nicht bestimmungsgemäßer Verwendung des Produktes.

EU Konformitätserklärung

Die Firma elem6 s.r.o. erklärt hiermit, dass das Gerät Lauben 4 Slice Toaster 1500BC in Übereinstimmung mit den grundlegenden Anforderungen und anderen einschlägigen Bestimmungen der Richtlinien **2014/30/EU** und **2014/35/EU** steht. Alle Produkte Lauben sind für den uneingeschränkten Vertrieb in Deutschland, Tschechien, der Slowakei, Polen, Ungarn und anderen EU-Mitgliedsländern bestimmt. Die vollständige Konformitätserklärung kann auf der Webseite www.lauben.com/support/doc heruntergeladen werden.

Import in die EU

elem6 s.r.o., Braškovská 308/15, 16100 Praha 6, Tschechische Republik
www.lauben.com

Hersteller

TIGMON GmbH, Yorkstraße 22; 93049 Regensburg, Deutschland

Druckfehler und Änderungen im Handbuch sind vorbehalten.



DE

EN

CZ

SK

PL

HU

SL

HR

Technical data

Model	LBN4ST1500BC
Voltage	220–240 V, 50/60 Hz
Power rating	1500 W
Number of roasting stages	6

Before using of this product, please read this manual carefully and keep it for further reference.

Important safety measures

Before using this toaster, read and observe the following basic safety measures carefully:

- Before connecting the toaster to the mains socket, check that the voltage indicated on the appliance corresponds to the mains voltage in your home. If not, contact your dealer and DO NOT use the appliance.
- Connect the toaster only to a properly grounded outlet.
- DO NOT let the appliance's power cord hang over the edge of a table or countertop or touch hot surfaces as this may damage the power cord.
- This product should NOT be placed on a heated surface, near a gas stove or electric burner, or in a heated oven.
- DO NOT HEAT when empty, this can lead to damage to the heating element.
- Toasted bread can be very hot - leave enough space around the toaster for air circulation (also watch out for long curtains, tea towels, etc.).
- Do not turn on the toaster without the crumb tray in place at the bottom. Empty the tray regularly so that crumbs do not accumulate in it.
- Ensure that the toaster is operated on a stable and level surface that does not get hot and that it is out of the reach of children.
- DO NOT immerse the product in water or any other liquid as this may cause electric shock.
- The toaster can only be used to toast bread.
- Some parts of the appliance may become very hot when toasting.
- DO NOT move the appliance when it is switched on.
- Do not allow children to use the appliance.
- DO NOT use replacement parts or accessories without the manufacturer's approval as this can cause fire, electrical failure and personal injury.
- Always keep the product unplugged when cleaning and when not in use. Allow the toaster to cool before cleaning.
- DO NOT use the appliance with a damaged mains cable or plug, or when malfunctioning. Contact the product dealer or an authorised service centre for repair.
- This appliance is not intended for use by persons (including children) with reduced physical, sensory or mental capabilities, who do not have sufficient experience and knowledge unless they are under supervision or given instruction.
- Children should be supervised and should never play with the appliance.
- Cleaning and user maintenance must not be carried out by children without supervision.
- DO NOT use outdoors.
- DO NOT use for anything other than the intended use.
- Do not touch the power cord with wet hands or when standing in water.
- The box contains small parts that can be dangerous for children. Always store the product out of the reach of children. The bags can cause suffocation if placed over the head and the parts they contain are a choking hazard.

DE

EN

CZ

SK

PL

HU

SL

HR

For devices that can be plugged into a socket: the socket must be located close to the device and must be easily accessible. This appliance is designed for use in domestic and similar indoor environments such as:

- Kitchen areas in shops, offices and other work environments
- Rooms in hotels, motels and other residential environments
- Guesthouse type environments

CAUTION: Never attempt to release stuck bread with a knife or other sharp metal object as there is a risk of electric shock! If the bread gets stuck, unplug the toaster and let it cool before removing the bread.

Description

1. Sliding lever to handle baked goods
2. Reheat button – reheating
3. Defrost button – defrost function
4. Cancel button – immediate stop
5. Toasting level setting indicator
6. Button to adjust the degree of browning
7. Removable crumb tray

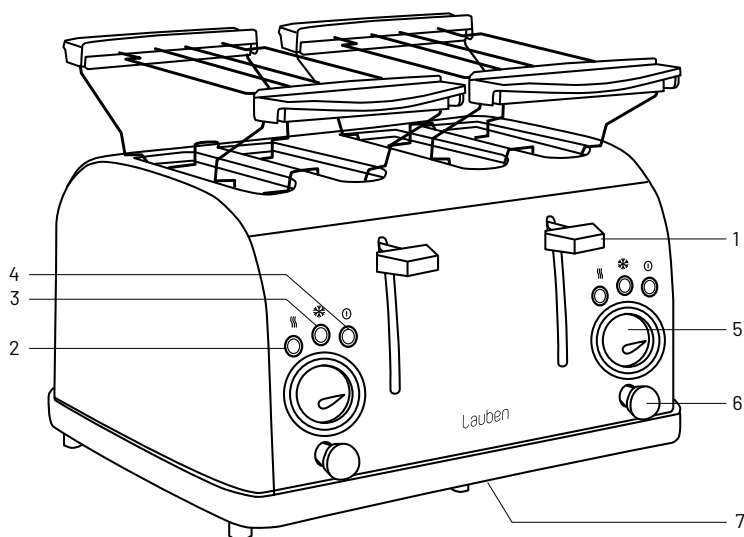

Using the toaster

TIP: When toasting for the first time, you may smell a slight odour or see light smoke. This is normal and will disappear after a while, it is the burning of the anti-corrosive agents on the metal parts.

1. Plug the appliance into a socket.
2. Insert one or two slices of bread or other appropriate pastry into the toasting slots.
3. Choose the required browning level (1 – minimum, 6 – maximum). When using it for the first time, it's recommended to set it to level 3. Different kinds of pastry require different settings.
4. Push the lever down until you hear a click. Toasting will begin automatically. If the toaster is not plugged in, the lever will not stay down.
5. The toaster will turn off automatically when the set browning level has been reached. The bread will pop up, so it can be removed easily. The toasting procedure may be stopped at any time by using the CANCEL button.

REHEAT – after setting the REHEAT level, the bread will heat up but will not darken further; after the cycle is complete, the toaster will automatically turn off and the bread will pop up.

DEFROST – toasting of frozen pastries: If the pastry is frozen when it is put into the toaster, the procedure will be the same. Push the lever down, press the DEFROST button immediately.

Maintenance

- This toaster has an integrated crumb tray which is easy to remove and keeps the toaster and the surrounding area clean. Always empty the tray after the toaster has cooled down and after the toaster has been unplugged. The tray may be washed. Put it back in the toaster only after it has fully dried.
- Crumbs that remain inside the toaster on the heating element may be removed carefully with a brush. The outside surface may be washed down with a damp cloth. Do not use sharp items or abrasive cleaning agents for cleaning and maintenance.

1. The symbol  on the product and in the documentation indicates that used electronics shall not be disposed of into communal waste. When disposing of appliances, take them to the designated waste collection yard, where they will be accepted for free. Proper disposal will help to preserve precious natural resources and protect the environment as well as public health, which both may get threatened by improper disposal and its consequences. For further detail contact the local authorities or the nearest waste collection yard. Improper disposal of electrical appliances may result in fining in compliance with state regulations.

Disposal information for users of electrical and electronic appliances (industrial use): Disposal information for users of electrical and electronic appliances are to be asked for at and provided by the seller or supplier.

Disposal information for users of electrical and electronic appliances in countries outside of the European Union: The disposal symbol stated above  is valid only in the European Union. Disposal information for users of electrical and electronic appliances are to be asked for at and provided by the seller or supplier. All information is represented by the crossed container on the product, package and printed documentation.

2. Please contact your dealer for warranty repairs. In case of technical problems and questions, please contact your dealer who will inform you of the next steps to be taken. Observe the rules for working with electrical equipment. The user is not authorised to disassemble the equipment or replace any of its components. There is a risk of electric shock if the covers are opened or removed. Incorrect assembly and reconnection of the equipment also exposes you to the risk of electric shock.

The warranty period for the products is 24 months unless otherwise stated. The warranty does not cover damage caused

by non-standard use, mechanical damage, exposure to harsh conditions, handling contrary to the manual and normal wear and tear. The warranty period is 24 months for the battery and 6 months for its capacity. For more information on the warranty, please visit www.elem6.com/warranty

Neither the manufacturer, importer nor distributor shall be liable for any damage caused by the installation or improper use of the product.

EU Declaration of Conformity

elem6 s.r.o. hereby declares that the Lauben 4 Slice Toaster 1500BC complies with the essential requirements and other relevant provisions of Directive **2014/30/EU** and **2014/35/EU**. All Lauben products are intended for sale without restriction in Germany, the Czech Republic, Slovakia, Poland, Hungary and other EU member states. The full Declaration of Conformity can be downloaded from www.lauben.com/support/doc

Import to EU

elem6 s.r.o., Braškovská 308/15, 16100 Praha 6, Czech Republic
www.lauben.com

Manufacturer

TIGMON GmbH, Yorkstraße 22; 93049 Regensburg, Deutschland

Printing errors and changes in the manual are reserved.



Technické parametry

Model	LBN4ST1500BC
Zdroj napájení	220–240 V, 50/60 Hz
Příkon	1500 W
Počet stupňů opékání	6

Před použitím produktu si, prosím, pečlivě přečtete tento manuál a uschovejte jej pro příští použití.

Důležitá bezpečnostní opatření

Před používáním tohoto topinkovače byste měli pečlivě přečíst a dále dodržovat následující základní bezpečnostní opatření:

- Před připojením topinkovače k síťové zásuvce, zkontrolujte, zda napětí uvedené na spotřebiči odpovídá napětí v síti u vás doma.
- Před prvním použitím pečlivě odstraňte všechny obalový materiál.
- Pokud tomu tak není, kontaktujte svého prodejce a **NEPOUŽÍVEJTE** spotřebič.
- Topinkovač připojujte pouze k řádně uzemněné zásuvce.
- **NENECHÁVEJTE** napájecí kabel zařízení viset přes okraj stolu nebo lavice, ani se dotýkat horkých povrchů, aby nedošlo k poškození napájecího kabelu.
- Tento produkt **NELZE** umístit na vyhřívaný povrch nebo do blízkosti plynového sporáku nebo elektrického hořáku nebo do vyhřívané trouby.
- **NEZAHŘÍVEJTE** naprázdno, může to vést ke zničení topného tělesa.
- Opékaný chléb může být velmi horký – nechte kolem topinkovače dostatečný prostor k cirkulaci vzduchu (pozor také na dlouhé závěsy, utěrky, a podobně).
- Nezapínejte topinkovač, aniž by miska na drobký byla zasunutá na svém místě na dně. Misku pravidelně vysypávejte, aby se v ní nehromadily drobký.
- Zajistěte, aby topinkovač byl provozován na pevném a rovném povrchu, který se nepřehřívá a na který nedosáhnou děti.
- **NEPONORUJETE** výrobek do vody nebo jiné kapaliny, aby nedošlo k úrazu elektrickým proudem.
- Topinkovač lze použít pouze k opékání pečiva.
- Během opékání mohou být některé části velmi horké.
- **NEPŘEMÍSTUJTE** spotřebič, když je zapnutý.
- Nedovolte dětem používat spotřebič.
- **NEPOUŽÍVEJTE** náhradní díly nebo příslušenství bez souhlasu výrobce, aby nedošlo k požáru, elektrickým poruchám a zranění.
- Vždy mějte produkt vypojený ze zásuvky při čištění a pokud jej nepoužíváte. Před čištěním nechte topinkovač vychladnout.
- **NEPOUŽÍVEJTE** spotřebič s poškozeným síťovým kabelem nebo vidlicí a s případnými poruchami. Pro opravu se obraťte na prodejce produktu nebo na autorizované servisní středisko.
- Tento spotřebič není určen k použití osobami (včetně dětí) se sníženými fyzickými, smyslovými nebo mentálními schopnostmi, které nemají dostatečné zkušenosti a znalosti, pokud budou bez dohledu a poučení.
- Děti by měly být pod dohledem a neměly by si se spotřebičem hrát.
- Čištění a uživatelskou údržbu nesmí provádět děti bez dozoru.
- **NEPOUŽÍVEJTE** venku.
- **NEPOUŽÍVEJTE** k jinému než k určenému použití.
- Nedotýkejte se přívodního kabelu mokryma rukama nebo stojte-li ve vodě.
- Balení obsahuje malé dílky, které mohou být nebezpečné pro děti. Produkt vždy ukládejte mimo dosah dětí. Sáčky nebo mnoho dílků, které obsahují, mohou po spolknutí nebo po nasazení na hlavu způsobit udušení.
- Pro zařízení, která lze připojit do zásuvky: zásuvka musí být umístěna v blízkosti zařízení a musí být jednoduše přístupná.

Tento spotřebič je určen k použití v domácích a podobných vnitřních prostorech jako:

- Kuchyňské prostory v obchodech, kancelářích a dalších pracovních prostředích
- Pokoje v hotelech, motelech a dalších prostředích rezidenčního typu
- Prostředí typu penzion

POZOR: Nikdy se nepokoušejte uvolnit vzpříčené pečivo pomocí nože či jiného ostrého kovového předmětu, hrozí zásah elektrickým proudem! Pokud dojde k zaseknutí chleba, topinkovač odpojte ze zásuvky, nechte zchladnout, a teprve poté chléb odstraňte.

Seznámení se spotřebičem

1. Posuvná páčka k manipulaci s pečivem
2. Reheat tlačítko – opětovný ohřev
3. Defrost tlačítko – rozmrazovací funkce
4. Cancel tlačítko – okamžité ukončení opékání
5. Ukazatel nastavení stupně opečení pečiva
6. Tlačítko k nastavení stupně opečení pečiva
7. Vyjímatelné tácky na drobků

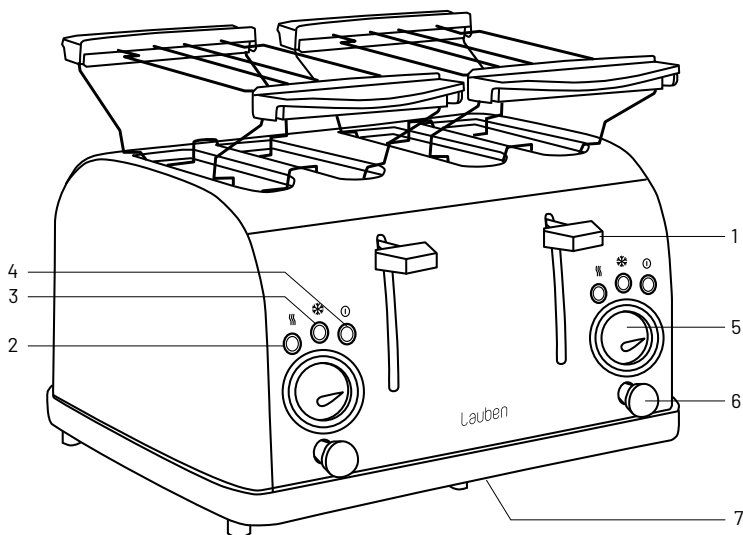

Použití

TIP: V průběhu prvního opékání může být cítit lehký zápach či vidět lehký kouř. Toto je normální a po chvíli obojí vymizí, jedná se o vypalování antikoročních prostředků na kovových částech.

1. Zapojte spotřebič do zásuvky.
2. Vložte jeden až čtyři plátky toastového chleba či jiného vhodného pečiva do otvorů. Ohřívací mřížku můžete nasadit na jednu nebo obě poloviny topinkovače.
3. Vyberte požadovanou intenzitu opečení (1 – nejméně, 6 – nejvíce). Při prvním použití je doporučeno nastavit na stupeň 3. Různé druhy pečiva budou vyžadovat jiné nastavení.
4. Zmáčkněte páčku dolů, dokud neuslyšíte kliknutí. Opékač cyklus nyní automaticky začne. Pokud topinkovač není v zásuvce, páčka dole nezůstane.
5. Topinkovač se automaticky vypne, jakmile bude dosaženo požadovaného stupně opečení, a hotový toast se vysune nahoru tak, aby šel lehce vyjmout. Opékač proces může být kdykoliv zastaven pomocí tlačítka CANCEL.

REHEAT – opětovný ohřev – po nastavení úrovně REHEAT se pečivo ohřeje, ale nedojde k dalšímu ztmavnutí; po dokončení cyklu se topinkovač automaticky vypne a pečivo vyskočí nahoru.

DEFROST – opékání zmrzlého pečiva: Pokud je pečivo v okamžiku vložení do topinkovače zmrzlé, postup bude stejný. Po zacvaknutí páčky dolů stiskněte ještě okamžitě tlačítko DEFROST.

Údržba

- Topinkovač má integrovanou misku na drobky, díky tomu je jednoduché je odstranit a udržovat čistotu i v okolí topinkovače. Misku vždy vysypávejte pouze z vychladlého topinkovače. Je třeba, aby byl odpojen z elektriny. Miska je omyvatelná, zpět do topinkovače ji vraťte vždy až po vysušení.
- Drobky, které se připečou k mřížce uvnitř toustovače, je možné opatrně odstranit tužším kartáčkem či štětkou. Vnějšík je omyvatelný vlhkým hadrem. Nepoužívejte k čištění a údržbě ostré předměty či abrazivní látky.

1. Uvedený symbol  na výrobku nebo v průvodní dokumentaci znamená, že použité elektrické nebo elektronické výrobky nesmí být likvidovány společně s komunálním odpadem. Za účelem správné likvidace výrobku jej odevzdejte na určených sběrných místech, kde budou přijata zdarma. Správnou likvidací tohoto produktu pomůžete zachovat cenné přírodní zdroje a napomáháte prevenci potenciálních negativních dopadů na životní prostředí a lidské zdraví, což by mohly být důsledky nesprávné likvidace odpadů. Další podrobnosti si vyžádejte od místního úřadu nebo nejbližšího sběrného místa. Při nesprávné likvidaci tohoto druhu odpadu mohou být v souladu s národními předpisy uděleny pokuty.

Informace pro uživatele k likvidaci elektrických a elektronických zařízení (firemní a podnikové použití): Pro správnou likvidaci elektrických a elektronických zařízení si vyžádejte podrobné informace u Vašeho prodejce nebo dodavatele.

Informace pro uživatele k likvidaci elektrických a elektronických zařízení v ostatních zemích mimo Evropskou unii: Výše uvedený symbol  je platný pouze v zemích Evropské unie. Pro správnou likvidaci elektrických a elektronických zařízení si vyžádejte podrobné informace u Vašich úřadů nebo prodejce zařízení. Vše vyjadřuje symbol přeškrtnutého kontejneru na výrobku, obalu nebo tištěných materiálech.

2. Záruční opravy zařízení uplatňujte u svého prodejce. V případě technických problémů a dotazů kontaktujte svého prodejce, který Vás bude informovat o dalším postupu. Dodržujte pravidla pro práci s elektrickými zařízeními. Uživatel není oprávněn rozebírat zařízení ani vyměňovat žádnou jeho součást. Při otevření nebo odstranění krytů hrozí riziko úrazu elektrickým proudem. Při nesprávném sestavení zařízení a jeho opětovném zapojení se rovněž vystavujete riziku úrazu elektrickým proudem.

Záruční lhůta je na produkty 24 měsíců, pokud není stanoveno jinak. Záruka se nevztahuje na poškození způsobené nestandardním používáním, mechanickým poškozením, vystavením agresivním podmínkám, zacházením v rozporu s manuálem a běžným opotřebením. Záruční doba na baterii je 24 měsíců, na její kapacitu 6 měsíců. Více informací ohledně záruky naleznete na www.elem6.com/warranty

Výrobce, dovozce ani distributor nenesou žádnou odpovědnost za jakékoli škody způsobené montáží nebo nesprávným užíváním produktu.

EU Prohlášení o shodě

Společnost elem6 s.r.o. tímto prohlašuje, že zařízení Lauben 4 Slice Toaster 1500BC je ve shodě se základními požadavky a dalšími příslušnými ustanoveními směrnice **2014/30/EU** a **2014/35/EU**. Všechny produkty Lauben jsou určeny pro prodej bez omezení v Německu, České republice, Slovensku, Polsku, Maďarsku a v dalších členských zemích EU. Úplné prohlášení o shodě lze stáhnout z webu www.lauben.com/support/doc

Dovozce do EU

elem6 s.r.o., Braškovská 308/15, 16100 Praha 6, Česká republika
www.lauben.com

Výrobce

TIGMON GmbH, Yorkstraße 22; 93049 Regensburg, Deutschland

Tiskové chyby a změny v manuálu jsou vyhrazeny.



DE

EN

CZ

SK

PL

HU

SL

HR

Technické parametre

Model	LBN4ST1500BC
Zdroj napájania	220–240 V, 50/60 Hz
Príkion	1500 W
Počet stupňov pečenia	6

Pred použitím produktu si, prosím, pozorne prečítajte tento manuál a uschovajte ho na ďalšie použitie.

Dôležité bezpečnostné opatrenia

Pred používaním tohto hriankovača by ste si mali pozorne prečítať a ďalej dodržiavať nasledujúce základné bezpečnostné opatrenia:

- Pred pripojením hriankovača k sieťovej zásuvke, skontrolujte, či napätie uvedené na spotrebiči zodpovedá napätiu v sieti u vás doma...
- Ak tomu tak nie je, kontaktujte svojho predajcu a NEPOUŽÍVAJTE spotrebič.
- Hriankovač pripájajte iba k riadne uzemnenej zásuvke.
- NENECHÁVAJTE napájací kábel zariadenia visieť cez okraj stola alebo lavice, ani sa dotýkať horúcich povrchov, aby nedošlo k poškodeniu napájacieho kábla.
- Tento produkt NIE JE MOŽNÉ umiestniť na vyhrievaný povrch alebo do blízkosti plynového sporáka alebo elektrického horáka alebo do vyhrievanej rúry.
- NEZAHRIEVAJTE naprázdno, môže to viesť k zničeniu ohrievacieho telesa.
- Opekaný chlieb môže byť veľmi horúci – nechajte okolo hriankovača dostatočný priestor na cirkuláciu vzduchu (pozor aj na dlhé závesy, utierky a podobne).
- Nezapínajte hriankovač bez toho, aby miska na omrvinky bola zasunutá na svojom mieste na dne. Misku pravidelne vysypávajte, aby sa v nej nehromadili omrvinky.
- Zaisťte, aby sa hriankovač prevádzkoval na pevnom a rovnom povrchu, ktorý sa neprehrieva a na ktorý nedosiahnu deti.
- NEPONÁRAJTE výrobok do vody alebo inej kvapaliny, aby nedošlo k úrazu elektrickým prúdom.
- Hriankovač je možné použiť iba na opekanie pečiva.
- Počas opekania môžu byť niektoré časti veľmi horúce.
- NEPREMIESTŇUJTE spotrebič, keď je zapnutý.
- Nedovoľte deťom používať spotrebič.
- NEPOUŽÍVAJTE náhradné diely alebo príslušenstvo bez súhlasu výrobcu, aby nedošlo k požiaru, elektrickým poruchám a zraneniu.
- Vždy majte produkt odpojený od zásuvky pri čistení a ak ho nepoužívate. Pred čistením nechajte hriankovač vychladnúť.
- NEPOUŽÍVAJTE spotrebič s poškodeným sieťovým káblom alebo vidlicou a s prípadnými poruchami. Pre opravu sa obráťte na predajcu produktu alebo na autorizované servisné stredisko.
- Tento spotrebič nie je určený na použitie osobami (vrátane detí) so zníženými fyzickými, zmyslovými alebo mentálnymi schopnosťami, ktoré nemajú dostatočné skúsenosti a znalosti, ak budú bez dohľadu a poučenia.
- Deti by mali byť pod dohľadom a nemali by sa so spotrebičom hrať.
- Čistenie a používateľskú údržbu nesmú vykonávať deti bez dozoru.
- NEPOUŽÍVAJTE vonku.
- NEPOUŽÍVAJTE na iné než na určené použitie.
- Nedotýkajte sa nabíjacieho kábla mokrymi rukami alebo ak stojíte vo vode.
- Balenie obsahuje malé dieliky, ktoré môžu byť nebezpečné pre deti. Produkt vždy ukladajte mimo dosahu detí. Vrecúška alebo mnoho dielikov, ktoré obsahujú, môžu po prehltnutí alebo po nasadení na hlavu spôsobiť udusenie.
- Pre zariadenia, ktoré je možné pripojiť do zásuvky: zásuvka musí byť umiestnená v blízkosti zariadenia a musí byť jednoducho prístupná.

Tento spotrebič je určený na použitie v domáciach a podobných priestoroch, ako sú:

- Kuchynské priestory v obchodoch, kanceláriách a ďalších pracovných prostrediach
- Izby v hoteloch, motelloch a ďalších prostrediach rezidenčného typu
- Prostredia typu penzión

POZOR: Nikdy sa nepokúšajte uvoľniť vzpriechené pečivo pomocou noža či iného ostrého kovového predmetu, hrozí zásah elektrickým prúdom! Ak dôjde k zaseknutiu chleba, hriankovač odpojte od zásuvky, nechajte vychladnúť, a až potom chlieb odstráňte.

Popis

1. Posuvná páčka na manipuláciu s pečivom
2. Reheat tlačidlo – opätovný ohrev
3. Defrost tlačidlo – rozmrazovacia funkcia
4. Cancel tlačidlo – okamžité ukončenie opekania
5. Ukazovateľ nastavenia stupňa opečenia pečiva
6. Tlačidlo na nastavenie stupňa opečenia pečiva
7. Vyberateľné tácky na drobinky

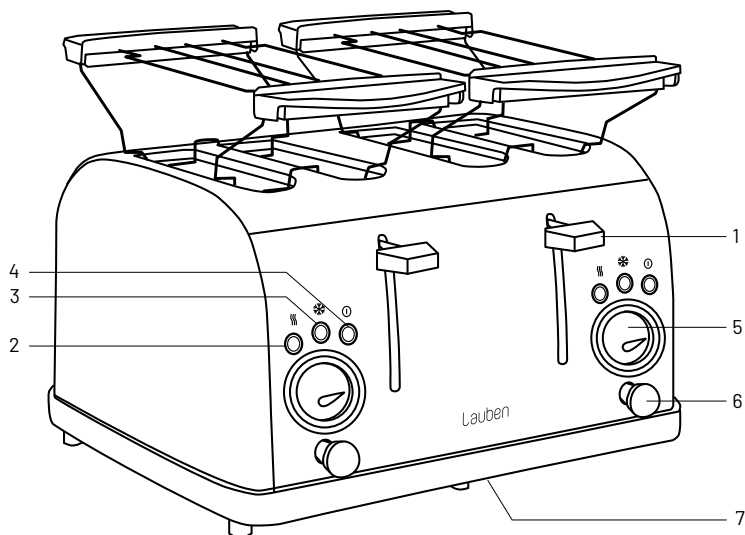

Použitie

TIP: V priebehu prvého opekania môže byť cítiť ľahký zápach či vidieť ľahký dym. Toto je normálne a po chvíľke oboje vymizne, jedná sa o vypalovanie antikoročných prostriedkov na kovových častiach.

1. Zapojte spotrebič do zásuvky.
2. Vložte jeden alebo dva plátky hriankového chleba či iného vhodného pečiva do otvorov.
3. Vyberte požadovanú intenzitu opečenia (1 – najmenej, 7 – najviac). Pri prvom použití sa odporúča nastaviť na stupeň 3. Rôzne druhy pečiva budú vyžadovať iné nastavenie.
4. Stlačte páčku dole, kým nezačujete kliknutie. Opekací cyklus teraz automaticky začne. Ak hriankovač nie je v zásuvke, páčka dole nezostane.
5. Hriankovač sa automaticky vypne, hneď ako sa dosiahne požadovaný stupeň opečenia, a hotová hrianka sa vysunie nahor tak, aby sa dala ľahko vybrať. Opekací proces môžete kedykoľvek zastaviť pomocou tlačidla CANCEL.

REHEAT – opätovný ohrev – po nastavení úrovne REHEAT sa pečivo ohreje, ale nepríde ku ďalšiemu stmavnutiu; po dokončení cyklu sa hriankovač automaticky vypne a pečivo vyskočí nahor.

DEFROST – opekание zmraznutého pečiva: Pokiaľ je pečivo v okamžiku vloženia do hriankovača zmraznuté, postup bude rovnaký. Po zacvaknutí páčky dole stlačte ešte okamžite tlačidlo DEFROST.

DE

EN

CZ

SK

PL

HU

SL

HR

Údržba

- Hriankovač má integrovanú miskú na omrvinky, vďaka tomu je jednoduché ich odstrániť a udržiavať čistotu aj v okolí hriankovača. Misku vždy vysypávajte iba z vychladnutého hriankovača. Je potrebné, aby bol odpojený od elektriny. Miska je umývateľná, vracajte ju späť do hriankovača vždy až po vysušení.
- Omrvinky, ktoré sa pripečú k mriežke vnútri hriankovača, je možné opatrne odstrániť tuhou kefkou alebo štetkou. Vonkajšok je umývateľný vlhkou handrou. Nepoužívajte na čistenie a údržbu ostré predmety či abrazívne látky.

1. Uvedený symbol  na výrobku alebo v sprievodnej dokumentácii znamená, že použité elektrické alebo elektronické výrobky sa nesmú likvidovať spolu s komunálnym odpadom. Z dôvodu správnej likvidácie výrobku ho odovzdajte na určených zberných miestach, kde ich prevezmú bez akýchkoľvek poplatkov. Správnu likvidáciu tohoto výrobku pomôžete chrániť cenné prírodné zdroje a podporujete prevenciu potencionálnych negatívnych dopadov na životné prostredie a na zdravie človeka, ktoré by mohla spôsobiť nesprávna likvidácia takéhoto odpadu. Ďalšie podrobnosti s tým súvisiace si vyžiadajte na miestnom úrade alebo v mieste najbližšieho zberného dvora. Pri nesprávnej likvidácii takéhoto typu odpadu, vám v súlade so štátnymi predpismi hrozí udelenie pokuty.

Informácie pre užívateľov, týkajúce sa likvidácie elektrických a elektronických zariadení (určených pre firmy a spoločnosti): Za účelom správnej likvidácie elektrických a elektronických zariadení si vyžiadajte podrobné informácie od svojho predajcu alebo dodávateľa.

Informácie pre spotrebiteľov, na likvidáciu elektrických a elektronických zariadení, v iných krajinách, ktoré nie sú členmi EÚ: Za účelom správnej likvidácie elektrických

a elektronických zariadení si vyžiadajte podrobné informácie na príslušnom úrade alebo so svojho predajcu takýchto zariadení. Všetko je vyjadrené symbolom  prečiarknutého kontajnera na výrobku, obale alebo v tlačových materiáloch.

2. Záručné opravy zariadenia uplatňujte u svojho predajcu. V prípade technických problémov a otázok kontaktujte svojho predajcu, ktorý Vás bude informovať o ďalšom postupe. Dodržujte pravidlá pre prácu s elektrickými zariadeniami. Užívateľ nie je oprávnený rozoberať zariadenie ani vymieňať žiadnu jeho súčasť. Pri otvorení alebo odstránení krytov hrozí riziko úrazu elektrickým prúdom. Pri nesprávnom zostavení zariadenia a jeho opätovnom zapojení sa tiež vystavujete riziku úrazu elektrickým prúdom.

Záručná lehota je na produkty 24 mesiacov, pokiaľ nie je stanovené inak. Záruka sa nevzťahuje na poškodenie spôsobené neštandardným používaním, mechanickým poškodením, vystavením agresívnym podmienkam, zachádzaním v rozpore s manuálom a bežným opotrebovaním. Záručná doba pre batériu je 24 mesiacov, na jej kapacitu 6 mesiacov. Viac informácií ohľadom záruky nájdete na www.elem6.com/warranty

Výrobca, dovozca ani distribútor nenesú žiadnu zodpovednosť za akékoľvek škody spôsobené montážou alebo nesprávnym používaním produktu.

Vyhľadanie o zhode EÚ

Spoločnosť elem6 s.r.o. týmto prehlasuje, že zariadenie Lauben 4 Slice Toaster 1500BC je v zhode so základnými požiadavkami a ďalšími príslušnými ustanoveniami smernice **2014/30/EU** a **2014/35/EU**. Všetky produkty Lauben sú určené na predaj bez obmedzení v Nemecku, Českej republike, Slovensku, Poľsku, Maďarsku a v ďalších členských krajinách EÚ. Úplné prehlásenie o zhode je možné stiahnuť z webu www.lauben.com/support/doc

Dovozca do EU

elem6 s.r.o., Braškovská 308/15, 16100 Praha 6, Česká republika
www.lauben.com

Výrobca

TIGMON GmbH, Yorkstraße 22; 93049 Regensburg, Deutschland

Chyby tlače a zmeny v návode na použitie sú vyhradené.



Lauben 4 Slice Toaster 1500BC – Instrukcja użytkowania

Parametry techniczne

Model	LBN4ST1500BC
Zasilanie	220–240 V, 50/60 Hz
Pobór mocy	1500 W
Liczba etapów pieczenia	6

Przed użyciem produktu prosimy o uważne przeczytanie tej instrukcji i zachowanie jej na przyszłość.

Ważne zalecenia bezpieczeństwa

Przed użyciem tego opiekacza należy uważnie przeczytać, a następnie przestrzegać niżej wymienionych zasad bezpieczeństwa:

- Przed podłączeniem opiekacza do gniazdka elektrycznego, sprawdzamy, czy napięcie podane na naklejce urządzenia odpowiada napięciu w naszej instalacji domowej...
- Jeżeli tak nie jest, kontaktujemy się ze swoim sprzedawcą i NIE KORZYSTAMY z urządzenia.
- Opiekacz włączamy tylko do gniazdka z poprawnie podłączonym stykiem ochronnym.
- Przewodu zasilającego NIE PROWADZIMY przez ostry brzeg stołu albo ławki, ani tak, aby mógł dotykać gorących powierzchni i aby mogło dojść do jego uszkodzenia.
- Tego produktu NIE WOLNO umieścić na ogrzewanej powierzchni albo w pobliżu kuchenki gazowej lub elektrycznej, albo mikrofalowej.
- NIE WŁĄCZAMY pustego opiekacza, bo może to doprowadzić do zniszczenia grzałki.
- Opiekany chleb może być bardzo gorący - koło tostera należy zapewnić dostatecznie dużo miejsca do cyrkulacji powietrza (uwaga na wiszące firanki, ścierki, itp.).
- Nie włączamy opiekacza, jeżeli miska na okruchy nie jest wsunięta na swoje miejsce na jego dnie. Okresowo czyścimy miskę, aby okruchy nie mogły się w niej gromadzić.
- Zapewniamy, aby opiekacz był użytkowany na mocnej i równej powierzchni, która nie będzie się nagrzewać i do której nie mogą sięgnąć dzieci.
- Wyrobu NIE ZANURZAMY do wody, ani do innej cieczy, aby nie doszło do porażenia prądem elektrycznym.
- Toster może być stosowany tylko do opiekania pieczywa.
- Podczas opiekania niektóre części mogą być bardzo gorące.
- Urządzenia NIE PRZENOSIMY, kiedy jest włączone.
- Nie pozwalamy dzieciom na korzystanie z opiekacza.
- NIE KORZYSTAMY z urządzenia z uszkodzonym przewodem zasilającym albo wtyczką i z innymi widocznymi uszkodzeniami. Aby dokonać naprawy zwracamy się do sprzedawcy produktu albo do autoryzowanego ośrodka serwisowego.
- To urządzenie nie jest przeznaczone do użytkowania przez osoby (łącznie z dziećmi) o zmniejszonych predyspozycjach fizycznych, umysłowych albo mentalnych, które nie mają dostatecznej wiedzy i doświadczenia, jeżeli nie zostaną pouczone i będą bez nadzoru.
- Dzieci powinny być pod nadzorem i nie mogą się bawić tym urządzeniem.
- Czyszczenia, ani konserwacji wykonywanej przez użytkownika nie mogą prowadzić dzieci bez dozoru.
- Z tostera NIE KORZYSTAMY na zewnątrz.
- NIE STOSUJEMY go do innego celu, niż ten, do którego jest przeznaczony.
- Przewodu zasilającego nie wolno dotykać mokrymi rękami albo, jeżeli stoimy na mokrej podłodze.
- Opakowanie zawiera małe części, które mogą być niebezpieczne dla dzieci. Produkt przechowuje się zawsze w miejscu niedostępnym dla dzieci. Woreczki albo wiele części, które się w nich znajdują, po połknięciu albo po założeniu na głowę może spowodować uduszenie.

DE

EN

CZ

SK

PL

HU

SL

HR

- W przypadku urządzeń, które można podłączyć do gniazdka: gniazdko musi znajdować się blisko urządzenia i być łatwo dostępne.

To urządzenie jest przeznaczone do użytkowania w gospodarstwach domowych i w tym podobnych pomieszczeniach, jak:

- Zaplecza kuchenne w sklepach, biurach i innych miejscach pracy
- Pokoje w hotelach, motelach i w innych pomieszczeniach do zakwaterowania
- Pomieszczenia typu pensjonat

UWAGA: Zakleszczonego pieczywa nigdy nie próbujemy usuwać za pomocą noża albo innego, ostrego metalowego przedmiotu, bo może dojść do porażenia prądem elektrycznym! Jeżeli dojdzie do zablokowania kromki chleba, toster wyłączamy z gniazdka, czekamy aż ostygnie i dopiero potem usuwamy pieczywo.

Opis

1. Przesuwna dźwignia do przenoszenia pieczywa
2. Przycisk Reheat – ponowne podgrzewanie
3. Przycisk rozmrażania – funkcja rozmrażania
4. Przycisk Cancel - natychmiastowe zakończenie opiekania
5. Wskaźnik do ustawiania stopnia opiekania pieczywa
6. Przycisk do ustawienia stopnia opiekania pieczywa
7. Wyjmowane tacki na okruszki

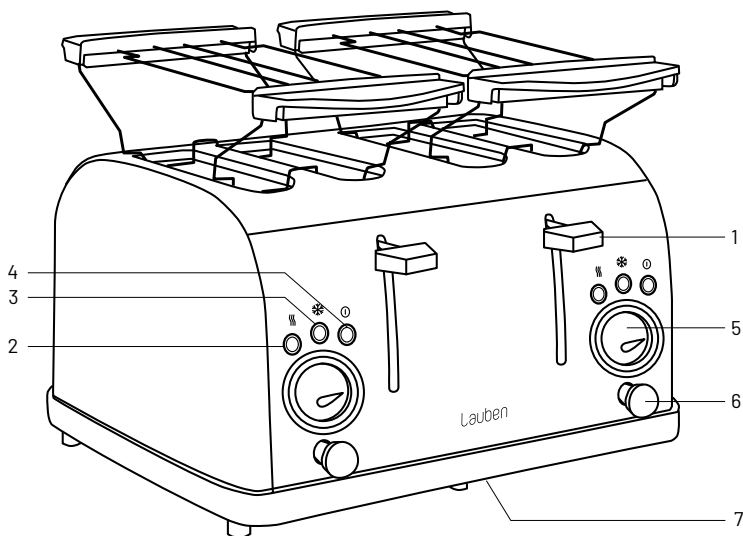

Użytkowanie

WSKAZÓWKI: Podczas pierwszego pieczenia możesz wyczuć lekki zapach lub pojawi się lekki dym. Jest to normalne zjawisko i ustąpi po pewnym czasie, jest to wypalenie środków antykorozyjnych na metalowych częściach.

1. Urządzenie włączamy do gniazdka.
2. Do otworów wkładamy jedną albo dwie kromki chleba tostowego albo innego, odpowiedniego pieczywa.
3. Wybieramy odpowiednią intensywność opiekania (1 – najmniej, 6 – najwięcej). Przy pierwszym uruchomieniu zaleca się ustawić stopień 3. Różne rodzaje pieczywa wymagają różnych ustawień.
4. Dźwignię naciskamy w dół, aż usłyszymy charakterystyczne kliknięcie. Teraz cykl opiekania rozpocznie się automatycznie. Jeżeli toster nie będzie podłączony do gniazdka, to dźwignia nie pozostanie w dolnym położeniu.
5. Toster wyłączy się automatycznie, kiedy tylko zostanie osiągnięty ustawiony stopień opiekania, a gotowa kromka wysuwa się do góry tak, aby można ją było łatwo wyjąć. Proces opiekania może być w każdej chwili zatrzymany za pomocą przycisku CANCEL.

REHEAT – ponowne podgrzewanie – po ustawieniu poziomu REHEAT pieczywo zostanie podgrzane, ale nie następuje dalsze zarumienienie; po zakończeniu cyklu opiekacz automatycznie się wyłączy, a pieczywo wyskakuje na górę.

DEFROST – opiekanie zmrożonego pieczywa: Jeśli pieczywo jest zamrożone w momencie wkładania go do opiekacza, procedura będzie taka sama. Po zatrzaśnięciu dźwigni w dół, natychmiast naciśnij przycisk DEFROST.

Konserwacja

- Opiekacz ma zintegrowaną miskę na okruszki, dzięki czemu można je łatwo usunąć i utrzymać czystość koło tostera. Miskę czyści się dopiero, kiedy opiekacz wystygnie. Trzeba, aby był wyłączony z gniazdka. Miskę należy umyć i włożyć z powrotem do tostera dopiero po wysuszeniu.
- Okruszki, które przywarły do siatki wewnątrz opiekacza, usuwa się ostrożnie wąską szczoteczką albo pędzelkiem. Z wewnątrz toster wycieramy wilgotną ściereczką. Do czyszczenia i konserwacji nie stosujemy ostrych przedmiotów, ani substancji o działaniu ściernym.

1. Symbol  umieszczony na wyrobie albo w dokumentacji przewodniej oznacza, że zużyte wyroby elektryczne albo elektroniczne nie mogą być likwidowane razem z odpadami komunalnymi. W celu przeprowadzenia poprawnej likwidacji wyrobu należy go oddać w ustalonych punktach zbiorczych, w których zostanie bezpłatnie przyjęty. Poprawną likwidacją tego produktu pomagamy zachować źródła cennych surowców naturalnych i zapobiegamy potencjalnym negatywnym wpływom na środowisko naturalne i zdrowie ludzi, które mogą być skutkiem niewłaściwej likwidacji odpadów. Dalsze szczegóły można uzyskać w lokalnych urzędach albo w najbliższym miejscu gromadzenia odpadów. Przy wadliwej likwidacji odpadów tego rodzaju, zgodnie z przepisami krajowymi, grozi niebezpieczeństwo nałożenia mandatu karnego.

Informacja dla użytkownika o likwidacji urządzeń elektrycznych i elektronicznych (stosowanych dla potrzeb firmowych i zakładowych): O szczegółowe informacje dotyczące likwidacji urządzeń elektrycznych i elektronicznych zwracamy się do ich producenta albo do dostawcy.

Informacja dla użytkownika o likwidacji urządzeń elektrycznych i elektronicznych w krajach spoza Unii Europejskiej: Wyżej wymieniony symbol  obowiązuje tylko w krajach Unii Europejskiej. Aby poprawnie likwidować urządzenia elektryczne i elektroniczne, zwracamy się o szczegółowe informacje do swoich lokalnych urzędów albo do sprzedawcy urządzenia. Najlepiej sygnalizuje to symbol przekreślonego kontenera na wyrobie, opakowaniu albo w załączonych, wydrukowanych materiałach.

2. Naprawy gwarancyjne urządzenia zgłaszać u swojego sprzedawcy. W przypadku problemów technicznych i pytań skontaktować się ze sprzedawcą, który poinformuje o dalszych krokach. Przestrzegać zasad pracy ze sprzętem elektrycznym. Użytkownik nie jest upoważniony do demontażu urządzenia lub wymiany jakichkolwiek jego elementów. W wyniku otwarcia lub zdjęcia pokrywy istnieje ryzyko porażenia prądem elektrycznym. Istnieje również ryzyko

porażenia prądem, jeśli urządzenie zostanie nieprawidłowo zmontowane i ponownie podłączone.

Okres gwarancji na produkty wynosi 24 miesiące, o ile nie ustalono inaczej. Gwarancja nie obejmuje uszkodzeń spowodowanych niestandardowym użytkowaniem, uszkodzeń mechanicznych, narażenia na działanie agresywnych warunków, obchodzenia się niezgodnie z instrukcją oraz normalnego zużycia. Okres gwarancji na akumulator wynosi 24 miesiące, na jego pojemność 6 miesięcy. Więcej informacji dotyczących gwarancji znajdziesz na www.elem6.com/warranty

Producent, importer lub dystrybutor nie ponosi odpowiedzialności za jakiegokolwiek szkody spowodowane montażem lub niewłaściwym użytkowaniem produktu.

Deklaracja zgodności UE

Firma elem6 s.r.o. niniejszym deklaruje, że urządzenie Lauben 4 Slice Toaster 1500BC z podstawowymi wymogami i innymi odpowiednimi przepisami dyrektywy **2014/30/UE** i **2014/35/UE**. Wszystkie produkty Lauben są przeznaczone do sprzedaży bez ograniczenia w Niemczech, Czechach, na Słowacji, w Polsce, na Węgrzech i innych krajach członkowskich UE. Pełną deklarację zgodności można pobrać z internetu www.lauben.com/support/doc

Importer do EU

elem6 s.r.o., Braškovská 308/15, 16100 Praha 6, Republika Czeska
www.lauben.com

Producent

TIGMON GmbH, Yorkstraße 22; 93049 Regensburg, Deutschland

Błędy w druku i zmiany w instrukcji są zastrzeżone.



DE

EN

CZ

SK

PL

HU

SL

HR

Műszaki paraméterek

Modell	LBN4ST1500BC
Tápegység	220–240 V, 50/60 Hz
Teljesítményfelvétel	1500 W
A sütési szakaszok száma	6

A termék használata előtt kérjük, olvassa el figyelmesen ezt a kézikönyvet, és őrizze meg későbbi felhasználás céljából.

Fontos biztonsági intézkedés

Kenyérpíró használata előtt gondosan olvassa el és kövesse az alábbi alapvető óvintézkedéseket:

- A kenyérpíró hálózati csatlakoztatása előtt ellenőrizze, hogy a készüléken feltüntetett feszültség megegyezik-e otthoni hálózati feszültséggel ...
- Amennyiben nem egyezik, keresse fel eladóját és NE HASZNÁLJA sa készüléket.
- A kenyérpírókat csak a megfelelően földelt dugaszolóaljzathoz csatlakoztassa.
- NE hagyja a készülék tápkábelét az asztal vagy a pad szélén át lódogni, és ne hagyja, hogy az megérintsen forró felületeket, hogy ne károsuljon meg a tápkábel.
- Ezt a terméket NEM szabad melegített felületre vagy gáztűzhely ill. elektromos fűtőtest vagy forró sütő közelében elhelyezni.
- NE melegítsen üresen, mert ez megkárosíthatja a fűtőtestet.
- A pirított kenyér nagyon forró lehet - hagyjon elegendő helyet a kenyérpíró körül a levegő keringtetéséhez (vigyázzon még a hosszú függönyökre, konyharuhákra és hasonlókra).
- Ne kapcsolja be a kenyérpírókat, ha a morzsatálca nincs a helyén az alján. A morzsák elkerülése érdekében rendszeresen ürítse ki a tálat.
- Biztosítsa azt, hogy a kenyérpíró szilárd, sík felületen üzemeljen, amelyhez a gyermekek nem férhetnek hozzá.
- NE merítse a terméket vízbe vagy más folyadékba, hogy elkerülje az áramütést.
- A kenyérpíró csak kenyér pirításához használható.
- A pirító egyes részei nagyon forróak is lehetnek.
- NE helyezze át a készüléket, amíg az be van kapcsolva.
- Ne engedje meg, hogy gyermekek a készüléket felügyelet nélkül használják!
- NE használjon pótalkatrészeket vagy tartozékokat a gyártó beleegyezése nélkül, hogy elkerülje a tüzet, az elektromos üzemzavarokat és a személyi sérüléseket.
- Tisztításkor és amikor nem használja, a készüléket mindig húzza ki a konnektorból. Tisztítás előtt hagyja a kenyérpírókat lehűlni!
- NE használja a készüléket sérült tápkábelrel vagy csatlakozóval és bármilyen hibás működéssel. Javításért forduljon a forgalmazóhoz vagy egy hivatalos szervizközponthoz.
- Ezt a készüléket nem szabad csökkent fizikai, érzékszervi vagy mentális képességekkel rendelkező személyek (beleértve a gyermekeket) által használni, akik felügyelet nélkül és utasítások nélkül nem rendelkeznek elegendő tapasztalattal és tudással.
- A gyermekeket felügyelet alatt kell tartani, és nem játszhatnak a készülékkel.
- A gyermekek felügyelet nélkül sem tisztítást, sem felhasználói karbantartást nem végezhetnek.
- NE használja kint a szabadban.
- NE használja rendeltetészerű felhasználásán kívül.
- Ne érintse meg a töltőkábelt nedves kézzel vagy vízben állva.
- A csomagolás kis darabokat tartalmaz, amelyek veszélyesek lehetnek a gyermekek számára. A terméket mindig gyermekektől elzárva kell tartani. A zacskók vagy sok apróbb darab, amelyet tartalmaznak, fulladást okozhat, ha lenyelik vagy fejre helyezik azokat.
- Konnektorba dugható eszközök esetében a konnektornak a készülék közelében és könnyen hozzáférhetőnek kell lennie.

A készülék háztartási és hasonló területeken való felhasználásra készült, például:

- Konyhaterek üzletekben, irodákban és egyéb munkakörnyezetekben
- Szobák szállodákban, motelekben és más lakóépületek környezetében
- Panzió típusú környezet

FIGYELEM: Soha ne kísérelje meg a megakadt tésztát késsel vagy más éles fémtárggyal meglazítani – áramütés veszélye fenyeget! Ha a kenyér elakad, húzza ki a kenyérpíró csatlakozó vezetékét a dugaszlőaljzatból, hagyja a készüléket kihűlni, majd vegye ki abból a kenyeret.

Leírás

1. Pékáru mozgató kar
2. Reheat gomb – újramelegítés
3. Defrost gomb – leolvasztás funkció
4. Cancel gomb – a pirítás azonnali befejezése
5. Péksütemény pírítási fokozatot beállító kijelző
6. Péksütemény pírítási fokozatot beállító gomb
7. Kivehető morzsatálca

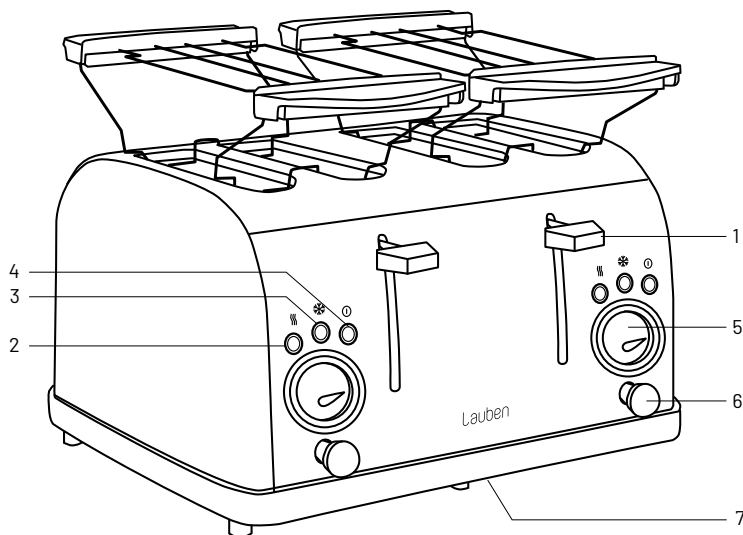

Használat

TIPP: Az első pírítás során enyhe szagot érezhet, vagy akár enyhe füstöt is láthat. Ez normális, és egy idő után mindkettő eltűnik, csak a fém alkatrészekben lévő korróziógátló szerek égéséről van szó.

1. Nyomja be a dugót az aljzatba.
2. Helyezzen egy vagy két szelet pírított kenyeret vagy más megfelelő kenyeret a résekbe.
3. Válassza ki a kívánt barnulási sebességet (1 – legkevesebb, 6 – legtöbb). Első használat esetén javasolt a 3. szint beállítása. Különböző típusú kenyerekhez eltérő beállításokat kell alkalmazni.
4. Nyomja le a kart addig, amíg kattantást nem hall. A pírítási ciklus most automatikusan elindul. Ha a kenyérpíró nincs a fiókban, a kar nem marad lent.
5. A kenyérpíró automatikusan kikapcsol, ha elérte a kívánt pírítási szintet, és a kész pírított felfelé tolja, hogy könnyen eltávolítható legyen. A pírítás folyamatát bármikor le lehet állítani a CANCEL gombbal.

REHEAT – újramelegítés – a REHEAT fokozat beállítása után a kenyér felmelegszik, de nem pirul tovább; a ciklus befejezése után a kenyérpíró automatikusan kikapcsol, és a kenyér kiugrik.

DEFROST – mélyhűtött péksütemények sütése: Ha a tészta a kenyérpírítóba helyezés pillanatában még fagyott, az eljárás ugyanaz lesz. A kar lenyomását követő bekattanása után nyomja meg azonnal a DEFROST gombot.

DE

EN

CZ

SK

PL

HU

SL

HR

Karbantartás

- A kenyérpírtónak van egy beépített morzsátalécája, amely megkönnyíti a morzsák eltávolítását és a kenyérpírtó és környezete tisztítását. A tálalt mindig csak hideg kenyérpírtóból ürítse ki. Le kell választani az elektromosságról. A tál mosható. Csak szárítás után tegye vissza a kenyérpírtóba.
- A kenyérpírtó belsejében a rácshoz sült morzsákat merev kefével vagy ecsettel óvatosan eltávolíthatjuk. A külső rész nedves ruhával mosható le. A tisztításhoz és a karbantartáshoz ne használjon éles tárgyakat vagy csiszolóanyagokat.

1. A terméken  vagy annak kísérő dokumentációjában feltüntetett jelzések azt jelentik, hogy az elhasználdott elektromos és elektronikus termékeket nem szabad a háztartási hulladékokkal együtt ártalmatlanítani. A helyes likvidálás céljából adja le azokat az arra kijelölt hulladékgyűjtő helyeken, ahol azokat ingyen átveszik. A termék helyes ártalmatlanításával értékes természeti forrásokat segít megőrizni és megelőzi azok nem megfelelő ártalmatlanításából eredő potenciálisan negatív hatásokat a környezetre és az emberi egészségre. További részleteket kérjen a helyi önkormányzattól vagy a legközelebbi hulladékgyűjtő helyen. Ezen hulladékfajták nem helyes ártalmatlanítása néhány ország előírásai szerint pénzbírsággal járhat.

Információkat a felhasználók számára az elektromos és elektronikus eszközök (vállalati és üzleti használatra) eltávolításáról: Az elektromos és elektronikus berendezések megfelelő ártalmatlanításához kérjen részletes információkat a kereskedőtől vagy a szállítótól.

Információkat a felhasználók számára az elektromos és elektronikus eszközök hulladékai felhasználásáról az Európai Unión kívüli más országokban: A fenti szimbólum csak az Európai Unió országaiiban érvényes. Az elektromos és elektronikus berendezések megfelelő ártalmatlanításához kérjen részletes információkat az Önök hivatalaitól vagy a berendezés  Eladójától. Ezt az áthúzott tartály szimbóluma fejezi ki a terméken, a csomagoláson vagy a nyomtatott anyagon.

2. A készülék garanciális szervizére vonatkozó igényét a készülék forgalmazójánál érvényesítse. Műszaki problémák és nem egyértelmű információk esetén vegye fel a kapcsolatot az eladóval, és kérjen tőle tájékoztatást a további eljárásról. Tartsa be az elektromos készülékek használatára vonatkozó szabályokat. A felhasználó nem jogosult szétszerelni a készüléket, sem kicserélni annak bármely alkotóelemét. A burkolat felnyitásával vagy eltávolításával a felhasználó áramütés veszélyének teszi ki magát. A készülék helytelen összeszerelése, majd újbóli áram alá helyezése esetén a felhasználó szintén áramütés veszélyének teszi ki magát.

A termékekre vonatkozó jótállási idő 24 hónap, hacsak nem került másként meghatározásra. A jótállás nem vonatkozik a nem standard használat, mechanikus hatások, agresszív körülmények, valamint a használati útmutatóval ellentétes használat okozta sérülésekre, illetve a standard kopásra. Az akkura nyújtott jótállás időtartama 24 hónap, a kapacitására 6 hónap. A garanciával kapcsolatos további információkért kérjük, látogasson el a www.elem6.com/warranty oldalra.

Sem a gyártó, sem az importőr, sem a forgalmazó nem felelnek a termék összeszerelése vagy helytelen használata okozta károkért.

EU Megfelelőségi nyilatkozat

Az elem6 s.r.o. cég ezúton kijelenti, hogy a Lauben 4 Slice Toaster 1500BC készülék megfelel a **2014/30/EK**, illetve a **2014/35/EU** irányelvek alapkövetelményeinek és minden további vonatkozó rendelkezésének. Minden Lauben termék korlátlanul forgalmazható Németországban, a Cseh Köztársaságban, Szlovákiában, Lengyelországban, Magyarországon és az EU többi tagállamában. A teljes megfelelőségi nyilatkozat letölthető a www.lauben.com/support/doc oldalról.

Importőr az EU-ba

elem6 s.r.o., Braškovská 308/15, 16100 Praha 6, Cseh Köztársaság
www.lauben.com

Gyártó

TIGMON GmbH, Yorkstraße 22; 93049 Regensburg, Deutschland

Fenntartjuk a nyomtatási hibák és a kézikönyv módosításai lehetőségét.



Tehnični parametri

Model	LBN4ST1500BC
Nazivna napetost	220–240 V, 50/60 Hz
Nazivna izhodna moč	1500 W
Število stopenj praženja	6

Pred uporabo izdelka skrbno preberite ta priročnik in ga shranite za prihodnjo uporabo.

Pomembni varnostni ukrepi

Pred uporabo tega opekač je treba skrbno prebrati in nato tudi upoštevati naslednje osnovne varnostne ukrepe:

- Pred priključitvijo opekača na elektriko preverite, ali napetost na aparatu ustreza napetosti v vašem domačem omrežju. Če temu ni tako, se obrnite na svojega prodajalca in aparata NE UPORABLJAJTE.
- Opekač priključite samo k pravilno ozemljeni vtičnici.
- Napajalnega kabla naprave NE PUSČAJTE, da visi prek roba mize ali klopi, prav tako se ne sme dotikati vročih površin, da ne pride do njegove poškodbe.
- Tega izdelka NI MOGOČE postaviti na ogrevane površine ali v bližino plinskega oziroma električnega gorilnika ali v ogrevano pečico.
- NE SEGREVAJTE v prazno, sicer lahko pride do uničenja grelnega telesa.
- Opečen kruh je lahko zelo vroč – zato okoli opekača pustite dovolj prostora za kroženje zraka (pazite tudi na dolge zavese, krpe in podobno).
- Ne vklaplajte opekača brez vstavljenega pladnja za drobtine na svoje mesto na dnu. Pladenj redno praznite, da se v njem ne bi kopičile drobtine.
- Zagotovite, da bo opekač deloval na trdi in ravni površini, ki se ne pregreva in na katero otroci ne bodo dosegli.
- NE POTAPLJAJTE izdelka v vodo ali druge tekočine, da ne pride do električnega udara.
- Opekač je mogoče uporabljati samo za opekanje pekovskih izdelkov.
- Med opekanjem so lahko nekateri deli zelo vroči.
- NE PREMEŠČAJTE aparata, ko je prižgan.
- Ne dovolite otrokom uporabljati aparata.
- NE UPORABLJAJTE nadomestnih delov ali pritiklin brez soglasja proizvajalca, da ne pride do požara, električnih okvar ali telesnih poškodb.
- Vedno imejte izdelek izključen iz vtičnice, kadar ga čistite ali ne uporabljate. Pred čiščenjem pustite opekač, da se ohladi.
- NE UPORABLJAJTE aparata s poškodovanim priključnim kablom ali vtičem ter z morebitno okvaro. Za popravilo se obrnite na prodajalca izdelka ali na pooblaščen servisni center.
- Ni predvideno, da bi ta aparat uporabljale osebe (vključno z otroki) z zmanjšanimi fizičnimi, senzoričnimi ali mentalnimi sposobnostmi, ki nimajo dovolj izkušenj in znanja, če so brez nadzora ali niso poučene o pravilni uporabi.
- Otroci bi morali biti pod nadzorom in se z aparatom ne bi smeli igrati.
- Čiščenja in uporabniškega vzdrževanja ne smejo izvajati otroci, če niso nadzorovani.
- NE UPORABLJAJTE zunaj.
- NE UPORABLJAJTE za druge namene.
- Napajalnega kabla se ne dotikajte z mokrimi rokami ali če stojite v vodi.
- V embalaži so majhni delci, ki so lahko nevarni za otroke. Izdelek vedno shranjujte izven dosega otrok. Vrečke ali različni drugi delci lahko v primeru zaužitja ali pa namestitve na glavo povzročijo zadušitev.

Za naprave, ki se lahko priključijo v vtičnico: vtičnica mora biti nameščena v bližini naprave in dostop do nje mora biti enostaven. Ta aparat je predv iden za uporabo v domačih in podobnih prostorih, kot so:

- Kuhinjski prostori v trgovinah, pisarnah in drugih delovnih okoljih
- Sobe v hotelih, motelih in drugih okoljih nastanitvenega tipa
- Okolja tipa penzion

POZOR: Nikoli ne poskušajte sprostiti zaskočenega kruha s pomočjo noža ali drugega ostrega kovinskega predmeta, obstaja nevarnost električnega udara! Če se kruh zaskoči, opekač odklopite od vtičnice, pustite, da se ohladite, in šele nato odstranite kruh.

Opis

1. Pomična ročica za rokovanje s kruhom
2. Gumb Reheat – ponovno segrevanje
3. Gumb Defrost – funkcija odmrzovanja
4. Gumb Cancel – takojšna prekinitev opekanja
5. Kazalec nastavitve stopnje opečenosti kruha
6. Gumb za nastavev stopnje opečenosti kruha
7. Odstranljivi pladnji za drobtine

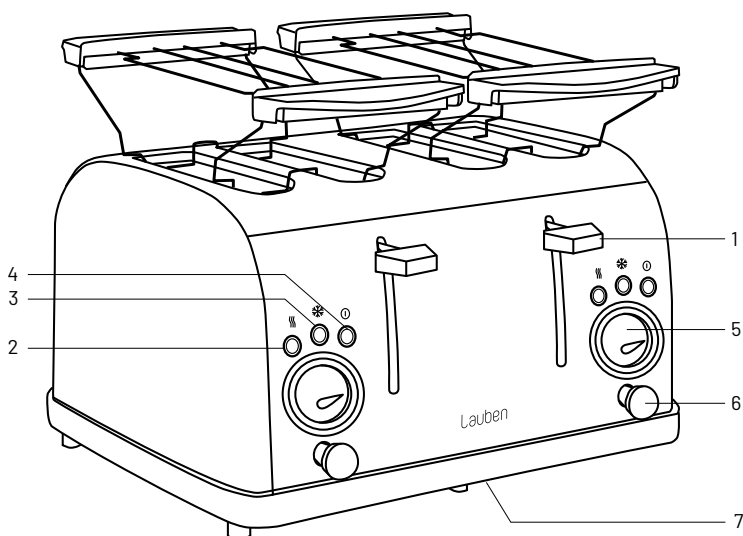

Uporaba

NASVET: Ko prvič opekate, lahko vonjate rahel smrad ali vidite lahek dim. To je normalno in bo oboje čez hip izginilo, gre za izgorjevanje antikorozijskih sredstev na kovinskih delih.

1. Priključite aparat na vtičnico.
2. V luknje vstavite eno do štiri rezine popečenega kruha ali drugega primernega peciva. Grelna mrežo lahko namestite na eno ali obe polovici opekača.
3. Izberite zeleno intenzivnost porjavitve (1 - najmanjša, 6 - največja). Za prvo uporabo je priporočljivo nastaviti stopnjo 3. Za različne vrste peciva so potrebne različne nastavitve.
4. Pritisnite vzvod navzdol, dokler ne zaslišite klika. Cikel praženja se bo zdaj začel samodejno. Če opekača ni v predalu, ročica za spuščanje ne bo ostala spuščena.
5. Toaster se bo samodejno izklopil, ko bo dosežena zelena stopnja opečenja, in končana opeka bo zdrsnila navzgor za lažje odstranjevanje. Postopek opekanja lahko kadar koli ustavite z uporabo gumba CANCEL.

REHEAT – ponovno segrevanje – po nastavitvi nivoja REHEAT se kruh segreje, vendar se ne opeče; po končanem ciklu se opekač samodejno izklopi in kruh izskoči gor.

DEFROST – opekanje zamrznjenega kruha: Če je kruh v trenutku vstavljanja v opekač zamrznjen, bo postopek enak. Po zatiku ročice navzdol takoj pritisnite še na gumb DEFROST.

Vzdrževanje

- Opekač ima vgrajen pladenj za drobtine, ki ga lahko enostavno odstranite in ohranjate čistočo tudi okoli opekača. Pladenj vedno praznite samo iz ohlajenega opekača. Odklopljen mora biti od elektrike. Pladenj je mogoče pomiti, nazaj v opekač ga vrnite po tem, ko se posuši.
- Drobline, ki se prižgejo na mrežico v notranjosti opekača, je mogoče previdno odstraniti s tršo krtačko ali ščetko. Zunanost je mogoče pomivati z vlažno krpo. Za čiščenje in vzdrževanje ne uporabljajte ostrih predmetov ali abrazivnih snovi.

1. Prikazan simbol  na izdelku ali v navodilih za uporabo pomeni, da stare električne ali elektronske naprave ne smete odvreči med mešane komunalne odpadke. Z namenom pravilnega odstranjevanja izdelka, le-tega oddajte na posebna zbirna mesta, kjer bo sprejet brezplačno. S pravilnim odstranjevanjem tega izdelka pomagate ohraniti dragocene naravne vire in preprečevati potencialne negativne posledice na življenjsko okolje in zdravje ljudi, ki bi jih sicer lahko povzročilo neustrezno odstranjevanje izdelkov. Več podrobnosti boste prejeli na lokalnem uradu ali v najbližjem zbirem centru. Pri nepravilnem odstranjevanju te vrste odpadkov so lahko v skladu z nacionalno zakonodajo naložene kazni.

Informacije za uporabnike glede odlaganja električnih in elektronskih naprav (komercialna uporaba): Za pravilno odstranjevanje električnih in elektronskih naprav podrobne informacije zahtevajte pri vašem prodajalcu ali dobavitelju.

Informacije za uporabnike glede odlaganja električnih in elektronskih naprav v drugih državah izven Evropske unije:

Zgoraj navedeni simbol  velja samo v državah Evropske unije. Za pravilno odstranjevanje električnih in elektromagnetnih naprav podrobne informacije zahtevajte pri vaši lokalni upravi in prodajalcu naprave. Vse izraža simbol prečrtanega zabojnika na izdelku, embalaži ali na priloženi dokumentaciji.

2. Garancijo aparata uveljavite pri svojem prodajalcu. V primeru tehničnih težav in vprašanj kontaktirajte vašega prodajalca, ki vas bo obvestil o nadaljnjem postopku. Upoštevajte pravila za delo z električnimi napravami. Uporabnik nima nobenih pooblastil, da bi sam demontiral ali pa menjaval katere koli dele aparata. Pri odpiranju ali odstranjevanju pokrovov obstaja nevarnost udarca z električnim tokom. V primeru nepravilne montaže izdelka in njegove ponovne priključitve se tudi izpostavljate nevarnosti udara z električnim tokom.

sGarancijska doba na izdelke je 24 mesecev, če ni določeno drugače. Garancija se ne nanaša na poškodbe, povzročene zaradi nepravilne uporabe, mehanskih poškodb, agresivnih pogojev, uporabe, ki ni v skladu z navodili, in zaradi redne obrabe. Garancijska doba za baterijo je 24 mesecev, za njeno kapaciteto pa šest mesecev. Več informacij glede garancije najdete na www.elem6.com/warranty

Proizvajalec, uvoznik in distributer ne odgovarjajo za morebitno škodo, povzročeno z montažo ali nepravilno uporabo izdelka.

Izjava EU o skladnosti

Družba elem6 s.r.o. s tem izjavlja, da je naprava Lauben 4 Slice Toaster 1500BC skladna z osnovnimi zahtevami in drugimi ustreznimi določbami direktive **2014/30/EU** in **2014/35/EU**. Vsi izdelki Lauben so predvideni za neomejeno prodajo v Nemčiji, Češki republiki, Slovaški, Poljski, Madžarski in v drugih državah članicah EU. Celotna izjava o skladnosti je za prenos na voljo na www.lauben.com/support/doc

Uvoznik v EU

elem6 s.r.o., Braškovská 308/15, 16100 Praha 6, Češka republika
www.lauben.com

Proizvajalec

TIGMON GmbH, Yorkstraße 22; 93049 Regensburg, Deutschland

Napake v tisku in spremembe v priročniku pridržane.



DE

EN

CZ

SK

PL

HU

SL

HR

Tehnički parametri

Model	LBN4ST1500BC
Nazivni napon	220–240 V, 50/60 Hz
Nazivna snaga	1500 W
Broj stupnjeva pečenja	6

Pažljivo pročitajte ovaj priručnik prije upotrebe proizvoda i spremite ga za buduću upotrebu.

Važne sigurnosne mjere

Trebali biste pažljivo pročitati prije korištenja ovog tostera i uz to se pridržavati sljedećih osnovnih sigurnosnih mjera:

- Prije priključenja tostera u utičnicu, provjerite odgovara li napon naveden na uređaju naponu električne mreže u vašem domu. Ako ne, obratite se svom prodavaču i NE KORISTITE uređaj.
- Toster priključujte samo u propisno uzemljene utičnice.
- NE OSTAVLJAJTE kabel za napajanje uređaja da visi preko brida stola ili klupe ili da dotiče vruće površine kako ne bi došlo do oštećenja kabela.
- Ovaj se proizvod NE SMIJE stavljati na zagrijanu površinu ili blizu plinskog štednjaka ili električnog plamenika ili u zagrijanu pećnicu.
- NE ZAGRIJAVAJTE na prazno, to može dovesti do oštećenja grijaćeg tijela.
- Tostirani kruh može biti vrlo vruć – ostavite oko tostera dovoljno prostora za cirkulaciju zraka (također pripazite na duge zavjese, kuhinjske krpe i slično).
- Ne uključujte toster ako ladica za mrvice nije postavljena na svoje mjesto na dnu. Ladicu redovito praznite kako se u njoj ne bi nakupljale mrvice.
- Osigurajte da toster bude na čvrstoj i ravnoj površini koja se ne pregrijava i ujedno je izvan dohvata djece.
- NE URANJAJTE proizvod u vodu ili drugu tekućinu kako ne bi došlo do strujnog udara.
- Toster se može koristiti samo za tostiranje kruha.
- Prilikom tostiranja neki dijelovi mogu biti vrlo vrući.
- NE PREMJEŠTAJTE uređaj dok je uključen.
- Ne dopustite djeci da koriste uređaj.
- NE KORISTITE rezervne dijelove ili pribor bez odobrenja proizvođača kako ne bi došlo do požara, električnih kvarova i ozljeda.
- Proizvod uvijek držite isključen iz utičnice tijekom čišćenja, odn. kada ga ne koristite. Pustite da se toster ohladi prije čišćenja.
- NE KORISTITE uređaj s oštećenim kablom ili utikačem ili pak s mogućim kvarom. Za popravak se obratite prodavaču proizvoda ili ovlaštenom servisnom centru.
- Ovaj uređaj nije namijenjen za korištenje od strane osoba (uključujući djecu) sa smanjenim fizičkim, osjetilnim ili mentalnim sposobnostima, koje nemaju dovoljno iskustva i znanja, ako su bez nadzora ili poduke o sigurnom korištenju uređaja.
- Djeca trebaju biti pod nadzorom i ne smiju se igrati uređajem.
- Čišćenje i korisničko održavanje ne smiju provoditi djeca bez nadzora.
- NE KORISTITE na otvorenom.
- NE KORISTITE u druge svrhe osim one za koju je uređaj namijenjen.
- Ne dirajte kabel za napajanje mokrim rukama ili dok stojite u vodi.
- Pakiranje sadrži sitne dijelove koji mogu biti opasni za djecu. Proizvod uvijek čuvajte izvan dohvata djece. Vrećice ili mnogi dijelovi koje sadrže mogu uzrokovati gušenje ako se progutaju ili ako se vrećica navuče na glavu.

Za uređaje koji se mogu priključiti u utičnicu: utičnica se mora nalaziti u blizini uređaja i mora biti lako dostupna. Ovaj uređaj je namijenjen za korištenje u kućanstvu i sličnim prostorima kao što su:

- Kuhinjski prostori u trgovinama, uredima i drugim radnim okruženjima
- Sobe u hotelima, motelima i drugim rezidencijalnim prostorima
- Prostori pansionskog tipa

PAŽNJA: Nikada ne pokušavajte osloboditi zaglavljani kruh pomoću noža ili drugog oštrog metalnog predmeta, prijeti opasnost od strujnog udara! Ako se kruh zaglavi, isključite toster iz utičnice, pustite da se ohladi i tek onda izvadite kruh.

Opis uređaja

1. Klizna ručica za manipulaciju pecivom
2. Tipka Reheat – podgrijavanje
3. Tipka Defrost – odmrzavanje
4. Tipka Cancel – zaustavljanje procesa tostiranja
5. Indikator podešenog stupnja tostiranja
6. Tipka za podešavanje stupnja tostiranja
7. Uklonjiva ladica za mrvice

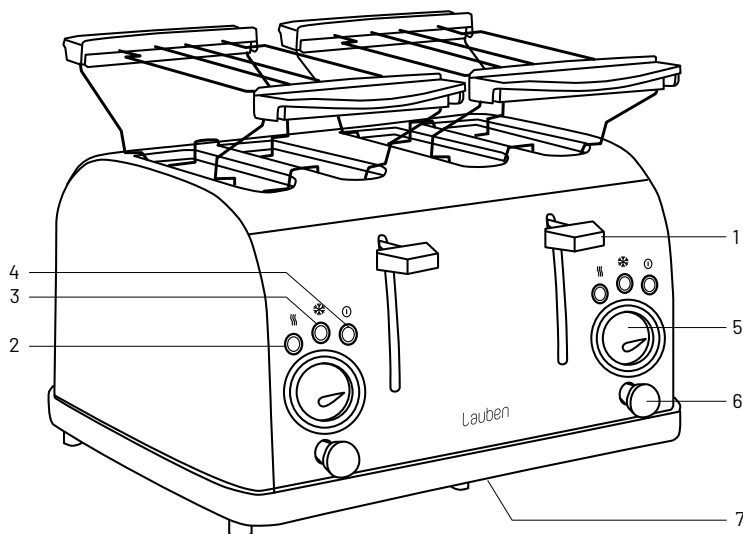

Upotreba

SAVJET: Tijekom prvog pečenja može se osjetiti blagi miris ili opaziti lagani dim. To je normalno i nakon kratkog vremena se izgubi, a radi se o izgaranju antikorozivnih sredstava na metalnim dijelovima.

1. Uključite uređaj u utičnicu.
2. U rupe stavite jednu do četiri kriške tostiranog kruha ili drugog prikladnog peciva. Grijaću rešetku možete postaviti na jednu ili obje polovice toster.
3. Odaberite željeni intenzitet pečenja (1 – najmanje, 6 – najviše). Prilikom prve uporabe preporuča se postaviti na razinu 3. Različite vrste kruha zahtijevaju različite postavke.
4. Gurnite polugu prema dolje dok ne čujete klik. Ciklus pečenja sada će automatski započeti. Ako toster nije u ladici, poluga neće ostati dolje.
5. Toster se automatski isključuje čim se postigne željeni stupanj tostiranja, a gotovi tost klizi prema gore za jednostavno uklanjanje. Proces pečenja se može zaustaviti u bilo kojem trenutku pomoću tipke CANCEL.

REHEAT – podgrijavanje – nakon podešavanja stupnja REHEAT pecivo se zagrije, ali ne dolazi do daljnjeg tamnjenja; po završetku ciklusa toster se automatski isključuje i pecivo izlazi prema gore.

DEFROST – tostiranje smrznutog peciva: Ako je pecivo smrznuto u trenutku stavljanja u toster, postupak će biti jednak. Nakon što kliznu ručicu gurnete u donji položaj, odmah pritisnite i tipku DEFROST.

Održavanje

- Toster ima integriranu ladicu za mrvice, što olakšava njihovo uklanjanje i održavanje čistoće oko tostera. Ladicu uvijek praznite samo iz ohlađenog tostera. Potrebno ga je isključiti iz struje. Ladicu možete prati, a u toster je vratite tek nakon što se osuši.
- Mrvice koje se zalijepje za rešetku unutar tostera možete pažljivo ukloniti čvršćom četkom. Vanjska strana tostera može se čistiti vlažnom krpom. Za čišćenje i održavanje ne koristite oštre predmete ili abrazivna sredstva.

1. Označeni simbol  na proizvodu ili u popratnoj dokumentaciji znači da se iskorišteni električni ili elektronički proizvodi ne smiju odlagati zajedno s komunalnim otpadom. Za pravilno zbrinjavanje proizvoda predajte ga na za to predviđenim sabirnim mjestima gdje će biti primljeni besplatno. Ispravnim zbrinjavanjem ovog proizvoda pomažete očuvati vrijedne prirodne resurse i doprinosite sprječavanju mogućih negativnih utjecaja na okoliš i ljudsko zdravlje koji bi mogli nastati nepravilnim zbrinjavanjem otpada. Za dodatne pojedinosti obratite se lokalnim vlastima ili najbližem sabirnom mjestu. Za nepravilno zbrinjavanje ove vrste otpada mogu se izreći novčane kazne u skladu s nacionalnim propisima.

Informacije za korisnike o zbrinjavanju električne i elektroničke opreme (korporativna i poslovna upotreba): Za ispravno zbrinjavanje električne i elektroničke opreme zatražite detaljne informacije od svog prodavatelja ili dobavljača.

Informacije za korisnike o zbrinjavanju električne i elektroničke opreme u drugim zemljama izvan Europske unije: Gornji simbol  vrijedi samo u zemljama Europske unije. Za ispravno zbrinjavanje električne i elektroničke opreme zatražite detaljne informacije od svojih vlasti ili prodavatelja opreme. Sve je izraženo simbolom prekrizene kante na proizvodu, pakiranju ili tiskanim materijalima.

2. Za jamstvene popravke opreme obratite se svom prodavatelju. U slučaju tehničkih problema i pitanja obratite se svom prodavatelju koji će vas obavijestiti o daljnjem postupku. Pridržavajte se pravila za rad s električnim uređajima. Korisnik nije ovlašten rastavljati uređaj niti mijenjati bilo koji njegov dio. Pri otvaranju ili uklanjanju poklopaca postoji opasnost od električnog udara. Ako je uređaj nepravilno sastavljen i ponovno spojen izlažete se opasnosti od električnog udara.

Jamstveni rok za proizvode je 24 mjeseca, osim ako nije drugačije navedeno. Jamstvo ne pokriva oštećenja uzrokovana

nestandardnom upotrebom, mehaničkim oštećenjima, izlaganjem agresivnim uvjetima, rukovanjem u suprotnosti s uputama te uobičajenim trošenjem. Jamstveni rok za bateriju je 24 mjeseca, a za njen kapacitet 6 mjeseci. Više informacija o jamstvu možete pronaći na www.elem6.com/warranty

Proizvođač, uvoznik i distributer neće biti odgovorni ni za kakvu štetu nastalu ugradnjom ili nepravilnom uporabom proizvoda.

Izjava EU-a o sukladnosti

Društvo elem6 s.r.o. ovime izjavljuje da je električno kuhalo za vodu Lauben 4 SliceToaster 1500BC u skladu s osnovnim zahtjevima i drugim relevantnim odredbama Direktiva **2014/30/EU** i **2014/35/EU**. Svi proizvodi marke Lauben namijenjeni su prodaji bez ograničenja u Njemačkoj, Češkoj, Slovačkoj, Poljskoj, Mađarskoj i drugim državama članicama EU-a. Potpuna Izjava o sukladnosti može se preuzeti s mrežnog mjesta www.lauben.com/support/doc

Uvoznic u EU

elem6 s.r.o., Braškovská 308/15, 16100 Prag 6, Češka
www.lauben.com

Proizvođač

TIGMON GmbH, Yorkstraße 22; 93049 Regensburg, Deutschland

Zadržavamo pravo na tiskarske pogreške i izmjene u priručniku.





Lauben The Right Way

www.lauben.com